

"El puerto se traslada de lugar, liberando una vasta superficie en la costa de Coruña"

Para iniciar un nuevo proyecto en una extensión tan grande como esta, se ha creído necesario realizar una división en cuatro sectores, los cuales serán calificados por una serie de variables, que nos proporcionarán claves para la ocupación del puerto. La puntuación atiende a: (1-baja)/(2-medio)/(3-alta)

- Sector 1:**
- Facilidad de acceso desde la ciudad: 3
  - Geometría del solar: 2
  - Continuidad urbana [no barreras]: 2
  - Potencial de mejora urbana: 2
  - Presencia de la lámina de agua: 3
  - Orientación/visitas: 2
  - Calidad de transporte público: 1
  - Observaciones: se sitúa en la parte más próxima al casco histórico, presencia urbana alta; el solar está limitado por 3 frentes y por tanto en caso de proponer un proyecto público, ésta quedaría aislado y no formarí parte de la solución de continuidad que se propone desde el asentamiento. Consideramos sin embargo el solar, como un lugar idóneo para la creación de viviendas de bajo impacto visual.

- Sector 2:**
- Facilidad de acceso desde la ciudad: 3
  - Geometría del solar: 3
  - Continuidad urbana [no barreras]: 3
  - Potencial de mejora urbana: 3
  - Presencia de la lámina de agua: 2
  - Orientación/visitas: 3
  - Calidad de transporte público: 3
  - Observaciones: situado sobre la actual lonja (un edificio de planta rectangular que actúa como barrera para la ciudad). Si desarrolláramos para ello al límite urbano aumenta el potencial del solar tras su próxima demolición. Este sector consigue alta puntuación destacando en el apartado programa público. Ensayamos este sector para la implantación del proyecto público PFC en la Coruña.

- Sector 3:**
- Facilidad de acceso desde la ciudad: 1
  - Geometría del solar: 2
  - Continuidad urbana [no barreras]: 2
  - Potencial de mejora urbana: 2
  - Presencia de la lámina de agua: 2
  - Orientación/visitas: 2
  - Calidad de transporte público: 1
  - Observaciones: el área 3 se caracteriza por contener la antigua lonja protagonista en la historia de la ciudad. Solar con grandes cuevas y considerando la pre-existencia de la lonja. Se decide actuar en este sector mediante la rehabilitación de la edificación, con un programa público dotacional.

- Sector 4:**
- Facilidad de acceso desde la ciudad: 1
  - Geometría del solar: 3
  - Continuidad urbana [no barreras]: 1
  - Potencial de mejora urbana: 1
  - Presencia de la lámina de agua: 3
  - Orientación/visitas: 3
  - Calidad de transporte público: 1
  - Observaciones: el sector 4 es el más distante de la trama urbana de Coruña, con una estrecha geometría de fondo de saco, obtiene la puntuación más baja entre los cuatro (para contener programa público). Consideramos sin embargo el solar, como un lugar idóneo para la creación de viviendas de bajo impacto visual.

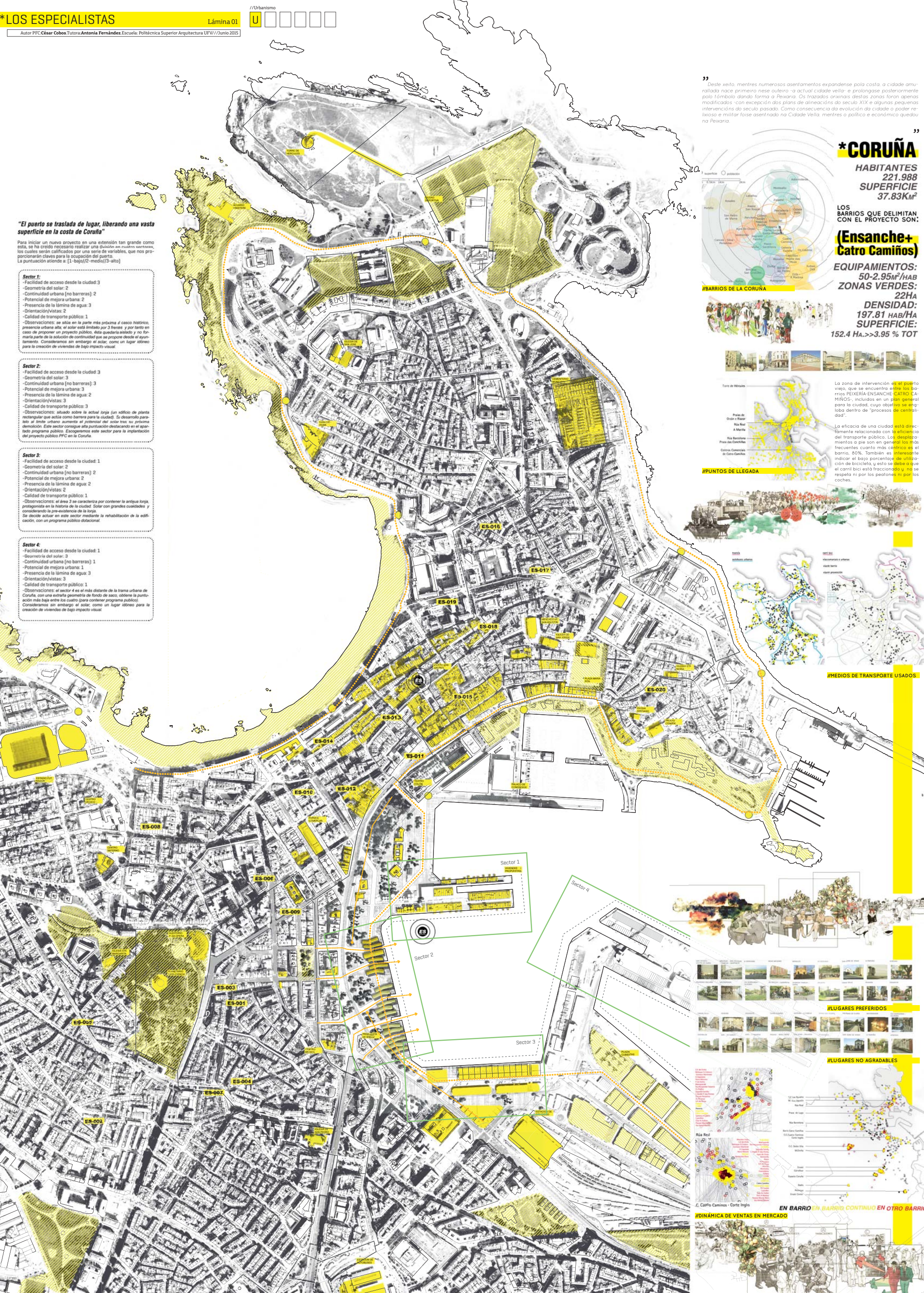

Desde xeito, mentres numerosos asentamentos expandense pola costa, a cidade amurallada nace primeiro nese outeiro -a actual cidade vella- e prolongase posteriormente polo fómbalo dando forma a Peixaria. Os trazados orixinais destas zonas foron apenas modificados -con excepción dos plans de alineacións do século XIX e algunhas pequenas intervencións do século pasado. Como consecuencia da evolución da cidade o poder realivo e militar faise asentado na Cidade Vella, mentres a político e económico quedou na Peixaria.

\*CORUÑA

HABITANTES: 221.988  
 SUPERFICIE: 37.83Km<sup>2</sup>

LOS BARRIOS QUE DELIMITAN CON EL PROYECTO SON:

(Ensanche+ Catro Camiños)

EQUIPAMIENTOS: 50-2.95m<sup>2</sup>/HAB  
 ZONAS VERDES: 22Ha  
 DENSIDAD: 197.81 HAB/HA  
 SUPERFICIE: 152.4 Ha. >>3.95 % TOT

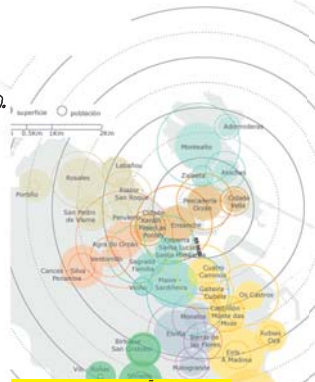

#BARRIOS DE LA CORUÑA



#PUNTOS DE LLEGADA



#MEDIOS DE TRANSPORTE USADOS



#LUGARES PREFERIDOS

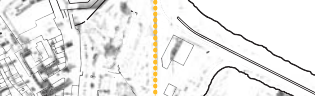

#LUGARES NO AGRADABLES



#DINÁMICA DE VENTAS EN MERCADO



EN BARRIO EN BARRIO CONTINUO EN OTRO BARRIO

GRUPO 1: MAYORES

(Estadísticas para 2052)

La esperanza de vida aumenta más de 40 años en un siglo

El ritmo de aumento anual de la esperanza de vida se cuadruplica al pasar de la adolescencia a la vejez

**>> año 2050**  
 -Edad de jubilación **65 años**  
 -Esperanza de vida **95 años**

**30 años inactivos**  
 o 12.950 partidas de Dominó

En el 2050 más de un **35%** de la población será mayor de 75 años

Cuentan con una gran experiencia tras de sí, sin embargo, carecen de la energía necesaria para emplearla en actividades

**¿CÓMO APROVECHAR ESTA SITUACIÓN?**

Un nuevo lugar de encuentro

**CONSEJO DE SABIOS BANCO DE MEMORIA**

GRUPO 2: JÓVENES

La recuperación laboral se enfría

MANUEL V. GÓMEZ Madrid

La afiliación a la Seguridad Social sube en 28.817 cotizantes en octubre, la mitad que en 2013. El paro registrado sube en casi 80.000 desempleados

Gráfica relación desempleo emprendimiento:

DESEMPLEO (blue line)  
 EMPRENDIMIENTO (green line)

El principal problema de los jóvenes es el desempleo, sin embargo, los casos de emprendimiento aumentan. La necesidad les obliga a enfrentarse a una situación de lo más arriesgada.

ganas y necesidad de emprender  
 falta de experiencia/ fracaso empresarial

CENTRO DE ESPECIALISTAS

400 años de experiencia

Emprendedores

Un nuevo lugar de encuentro para mayores y jóvenes

INFOGRAFÍA DE LA PROBLEMÁTICA Y DE LA SOLUCIÓN PROPUESTA.

NOMBRE FRANCISCO SÁEZ EDAD 83 ESPECIALISTA EN Cerámicas RESIDENTE EN Córdoba	NOMBRE JOSE ROMERO ESPECIALISTA EN Plásticos RESIDENTE EN Zaragoza I.	NOMBRE MANUEL DELGADO EDAD 76 ESPECIALISTA EN Electrónica RESIDENTE EN Zaragoza	NOMBRE ANTONIO CAMPOS ESPECIALISTA EN Cultivos RESIDENTE EN Castellano	NOMBRE MANUEL RUBIO EDAD 76 ESPECIALISTA EN Plásticos RESIDENTE EN Zaragoza	NOMBRE ALEJANDRO CORRAL EDAD 78 ESPECIALISTA EN Metales RESIDENTE EN C/ Juan Pérez	NOMBRE EMILIO COBOS ESPECIALISTA EN Metales RESIDENTE EN C/ Ribadavia	NOMBRE JAVIER ORTIGO EDAD 73 ESPECIALISTA EN Alimentación RESIDENTE EN C/ Ar. Marcos	NOMBRE CLAUDIA GARCÍA ESPECIALISTA EN Redes RESIDENTE EN C/ Fontán	NOMBRE MIGUEL CASTRO EDAD 76 ESPECIALISTA EN Hojas RESIDENTE EN C/ papa gam.	NOMBRE EUSEBIO PÉREZ EDAD 72 ESPECIALISTA EN Metales RESIDENTE EN EL SAO	NOMBRE BRUNA NÚÑEZ ESPECIALISTA EN Instalación RESIDENTE EN VIGO
NOMBRE ALEJANDRO ROBLE EDAD 77 ESPECIALISTA EN Cerámicas RESIDENTE EN Aragón gr.	NOMBRE PEDRO CASTRO ESPECIALISTA EN Hojas RESIDENTE EN C/ Aram. LOR.	NOMBRE MARIA RODRIGUEZ EDAD 72 ESPECIALISTA EN Cerámicas RESIDENTE EN Aragón	NOMBRE JUAN ORTEGA ESPECIALISTA EN Cultivos RESIDENTE EN Zaraballera	NOMBRE CESAR MARTIN EDAD 79 ESPECIALISTA EN Cerámicas RESIDENTE EN Palmas	NOMBRE ALVARO GUILLEN EDAD 79 ESPECIALISTA EN Ventas RESIDENTE EN C/ Independ.	NOMBRE LUIS GIRENEZ ESPECIALISTA EN Plásticos RESIDENTE EN C/ San Roque	NOMBRE CARLOS LOPEZ EDAD 74 ESPECIALISTA EN Alimentación RESIDENTE EN C/ Aragon	NOMBRE JESUS AGUILAR ESPECIALISTA EN Cerámicas RESIDENTE EN C/ Hospital	NOMBRE JAVIER NUÑEZ ESPECIALISTA EN Redes RESIDENTE EN Palmas	NOMBRE JAVIER GARCIA ESPECIALISTA EN Zoológico RESIDENTE EN ZARAGOZA	NOMBRE VICENTOS GIL ESPECIALISTA EN Instalación RESIDENTE EN BARCELONA

FICHAS DE ESPECIALISTAS.

LA CIUDAD

SISTEMA ESPECIALISTA DE FUNCIONAMIENTO:

Para entender el funcionamiento del sistema propuesto, realizaremos un "ejercicio práctico" de lo que sucederá y lo que tendrán que realizar ambas partes (ESPECIALISTA Y EMPRENDEDOR).

**1 - EL ESPECIALISTA**

Surgimos el caso de **Emilio Cobos**, de edad 79 y residente en La Coruña, en la calle Ribadavia. Un día descubre este programa de integración y decide dar un paso: necesita sentirse útil y vivo de nuevo. En el centro tendrá que realizar una ficha con los datos personales, y será entrevistado por el responsable del área, del que dice ser especialista en este caso "metales"; y tras describir su profesión, fabrica en los que ha trabajado y cargos, que ha desempeñado, el encargado facilitará la ficha digital (ahora él tiene el código ES-007) y quedará archivado para su futura convocatoria cuando se solicite su ayuda.

Es muy probable que a medida que el programa se vaya desarrollando, más especialistas decidan unirse a la causa. En caso de que este no residiera en la Coruña, sería ubicado en las **nuevas viviendas propuestas** diseñadas al centro. En el centro, Emilio encontrará instalaciones específicas para especialistas, como áreas de trabajo, relajación y juego; conformando estos usos las dos bandas más al norte (primera fase).

**2 - EL EMPRENDEDOR**

Imaginemos ahora el caso de tres jóvenes emprendedores, que ante la falta de trabajo deciden montar una empresa de lámparas de diseño metálicas con acabados de acero. Pero no poseen experiencia instalando ni mucho menos conocimiento de mercados.

Toman la decisión de alquilar una oficina del centro de especialistas, y de este modo tener posibilidad de que un **experto en metales les ayude**, aconseje y ceda su conocimiento, a modo de tutor. Además disponen de libre acceso a las instalaciones del centro: Co-working, oficinas, zonas comunes y talleres conformando estos usos las dos bandas más al sur de la primera fase.

**3 - LA NUEVA EMPRESA**

Una vez efectuada la apertura de la oficina, localizarán en la calle Ribadavia de la Coruña a Emilio Cobos, y tras una primera reunión donde los tres exponen sus ideas e intenciones, el especialista **recomendará a dos especialistas más (ES-005 y ES-006)** para integrar definitivamente el consejo de sabios. Los tres especialistas juntos forman un banco de memoria de un total de 173 años.

**4 - EL PRODUCTO**

Tras una serie de bocetos y reuniones deciden iniciar el primer modelo de lámpara. Los especialistas conocen el material con exactitud, al igual que conocen los talleres de la zona que mejor trabajan, para crear el prototipo. La **convivencia durante los meses de desarrollo del producto se realizará tanto en las oficinas**, como en las dos bandas centrales, restaurante, salas de reuniones y espacios comunes, sobre el jardín invernadero público.

Una vez finalizados los estudios previos, es hora de convocar a **otro tipo de especialista**, unos especializados en **mercados y valores**, para poder hacer un informe detallado del valor de producto, precio de mercado y beneficios. El producto está listo para la comercialización, y para la exposición del centro.

memoria de proyecto

"El núcleo urbano de Coruña se empezó a desarrollar en la parte más estrecha y confinada de la "península", lugar escogido por contar con dos frentes de mar; por un lado la orilla Este (Río de Coruña), frente productivo, destinado a la pesca, lonja y más tarde astilleros, idóneo para estas actividades al encontrarse en la Ria, y por tanto contar con aguas más tranquilas. La otra orilla (Este) se encargará desde sus inicios al recreo de los coruñeses.

La ciudad siguió creciendo hasta colmar el extremo norte de la "Península Coruñesa", fue entonces cuando se empezó a extender por el sur, (con la limitación que el parque de Santa Margarita le imponía con su acusada pendiente).

Se dota de grandes infraestructuras a la ciudad, el puerto comercial en la orilla Este, y la extensa red de autopistas, capaces de manejar el tráfico de mercancías que llegaban al puerto a diario. Estas dos decisiones no hicieron más que empeorar la situación de la ciudad; El nuevo puerto eliminó el rasgo de ciudad marítima en la orilla Este, al haber sido cercado el nuevo puerto con un alto muro para proteger los bienes que ahí llegaban. Las autopistas no hicieron correr mejor suerte para el funcionamiento de la ciudad, al introducirse casi por la fuerza en la misma, dividían barrios, distanciaban (aún más) la ciudad del mar, y limitaban el crecimiento de la ciudad por el sur (La Ronda Outeiro con sus 6 carriles acabó con la futura esperanza de crecimiento la ciudad).

"La decisión en la actualidad de trasladar el puerto a la "Enseada de Becho" (a 8 Km al Oeste), origina una oportunidad única para la ciudad: una forma de aumentar su densidad y de acercarse de nuevo al mar con la liberación de ese área hasta entonces ocupada.

Para reactivar ese borde se proponen programas carentes y necesarios en la ciudad, completamente limitada, mediante la creación de edificios híbridos de alta densidad (que contengan esos nuevos programas) y de esta manera no colmar nuevamente la superficie de la ciudad.

Se propone un nuevo programa que surge de la hibridación de un vivero de empresas y de la experiencia (centenario) albergada en un centro de mayores. Por un lado Coruña es una de las ciudades españolas con más habitantes mayores de 60 años, por otro cuenta con una de las mayores tasas de emprendimiento del país; El programa pretende sacar el máximo partido a estas dos premisas mediante la vinculación de estas estadísticas: El centro de especialistas, donde nuevas empresas puedan desarrollarse en el mercado bajo la tutela de especialistas que les guiarán gracias a su años experiencia en todo el proceso de la nueva empresa.

Mediante la hibridación del vivero y el centro de mayores aplicado, se crea un programa complejo más valioso que los "progenitores"

"La ciudad de Coruña colmata su nuevo borde marino, con programas mixtos, de forma que maximiza la cantidad de experiencias de esa tira, y permite que multitud de acontecimientos tengan lugar en el borde del mar. Gracias al híbrido, el nuevo borde marino de Coruña y el puerto obsoleto, pueden resultar atractivos y beneficiosos para muchos sectores de la sociedad coruñesa.

estrategias a nivel urbano

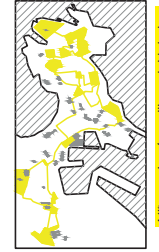
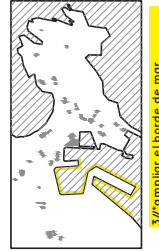
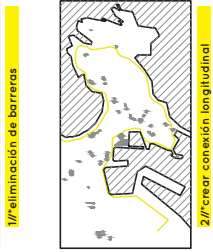
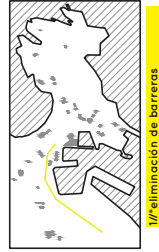

Se propone la atenuación de la discontinuidad (entre mar y ciudad) causada por la vía rodada) mediante la supresión de carriles y del muro este.

Existe un paseo marítimo en continuidad con la playa de orzán, que se pierde al llegar al casco histórico, es necesario dotar de continuidad al mismo.

Se propone a su vez eliminar zonas del puerto, permitiendo la entrada de lenguas de agua a la ciudad, y de esta forma acercar ambos polos

Una vez creado el anillo perimetral exterior, se propone la mejora de los espacios verdes del interior, potenciando la red natural que surge al conectarlos

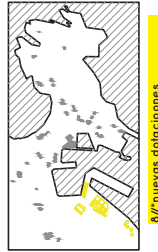
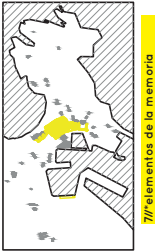
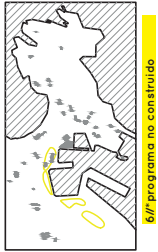
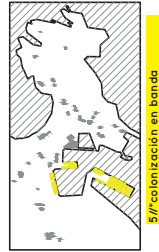

Basándonos en la geometría de las viviendas de pescadores, con estrechas crujeas y fachadas de vidrio. Se propone un PLAN de ocupación de borde en Bandas.

Al espacio que queda libre entre lo urbano y las bandas, será dotado de un programa no construido, bien sea, deportivo, cultural o de naturaleza boscosa.

En este PLAN, se propondrá la recuperación y puesto en valor de las viviendas de pescadores y de la antigua lonja, de gran valor para el pasado de la ciudad.

Las grandes naves que quedan en el puerto, serán colonizadas por programas necesarios para la ciudad, como una central depuradora, o una estación de tren.

estrategias a escala proyecto

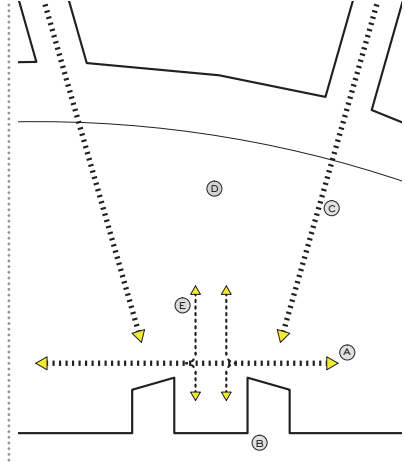

La estrategia de implantación a se desarrolla siguiendo 5 puntos:  
 A-En relación directa con el punto 2, la conexión perimetral a la Coruña se respeta, y el paseo se desarrolla paralelo al borde del puerto.  
 B-En relación con el punto 3, se pretende potenciar la relación de Coruña con el mar, al que actualmente da la espalda. Por ello se determina que las calles originan que el mar se adentre en el puerto.  
 C-El vacío producido por las calles entre las manzanas, se respeta, facilitando la apertura y la visión al mar desde el interior de la ciudad.  
 D-Un programa no construido invadirá el vacío entre la conexión longitudinal y la trama urbana, bien sea deportivo, cultivos o naturaleza boscosa.  
 E-El paseo longitudinal en determinados puntos se disipa, fundiéndose con el programa bosque.

esquemas de aproximación



ÁMBITO DE ACTUACIÓN



PROGRAMAS PRE-EXISTENTES EN LA CIUDAD



PROGRAMAS COMPLEMENTARIOS PROPUESTOS



ICONS DE PROGRAMAS LOCALIZADOS.



definición de proyecto urbano

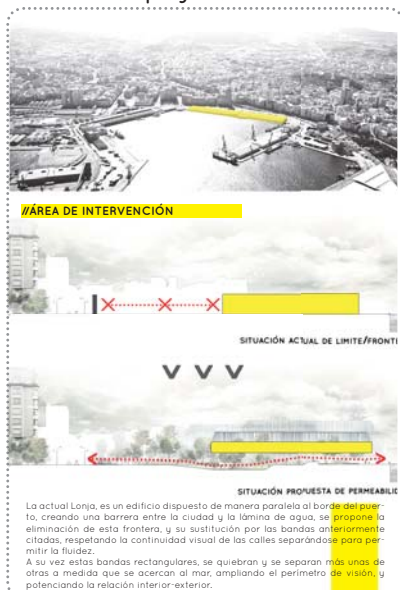

especies vegetales



esquema de pavimentos

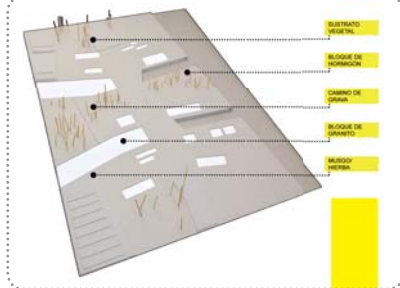

ISOMETRÍA DEL PROYECTO Y ENTORNO.



IMAGEN DE LAS VIVIENDAS TRADICIONALES DE PESCADORES.



bases geométricas

Partiendo de la idea de recuperación de la memoria gallega en rias de la extensión, surge un programa modular el cual muestra diferentes bloques de líneas para su desarrollo, además de contar con "ESPECIALISTAS" en los muelles que ellos sostienen, para poder recibir recomendaciones y consejos de ellos.

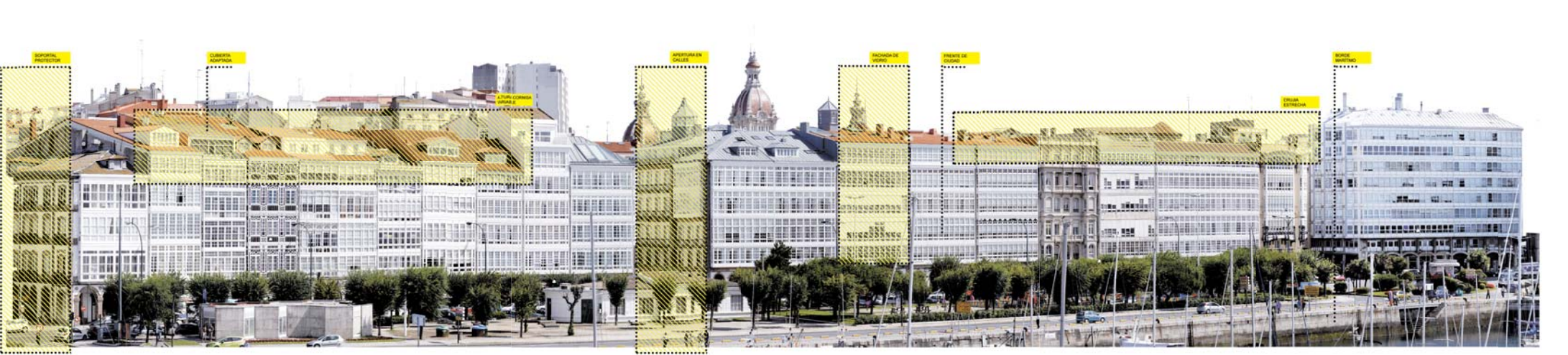
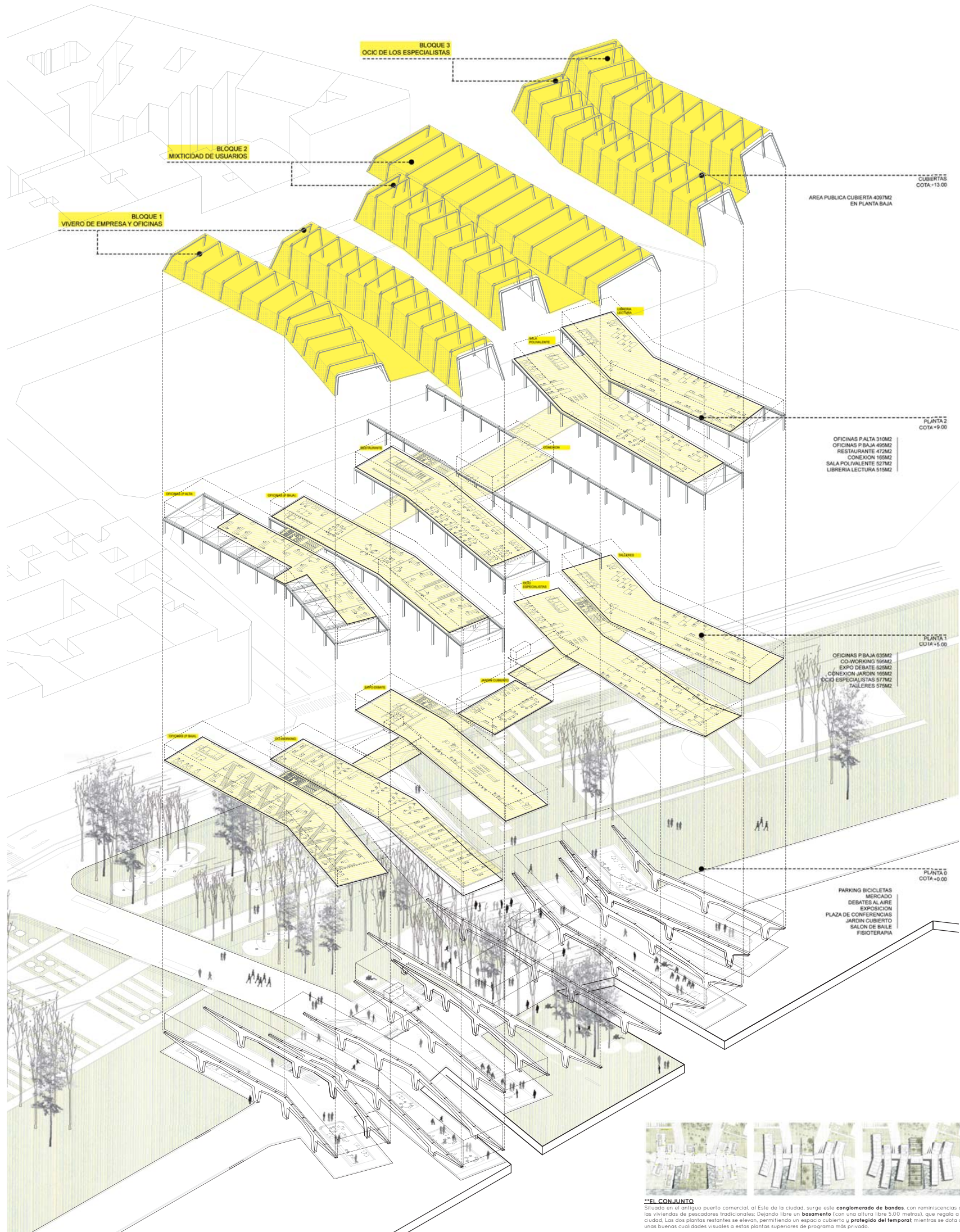
Si el programa se basa en una materia pre-existente como es el caso de un programa anterior, la geometría de proyecto realiza una medida o su entorno en función de elementos para su medida, identificando dos elementos característicos:

El tipo, que quiere ser visto se dirige sobre de manera visible sobre el exterior norte de la ciudad para estar a los brazos separados de la extensión del terreno.

Las viviendas de pescadores, situadas en el Golfo este de la Coruña, representan el espíritu de la ciudad, construcción ordenada y sistemática a gran escala de tipo urbano, sobre estructuras que protegen los techos de las fuertes lluvias, y fachadas de vidrio para captar el máximo de radiación solar y ventilación al interior.

Ambos tipos representan esquemas de funcionamiento que podemos considerar ideales, al observar la morfología y a la función de su programa. Ambos se combinan formalmente.

Tras ese primer análisis, se determina que el esquema que mejor se adapta para una función "habitable" es la segunda figura.

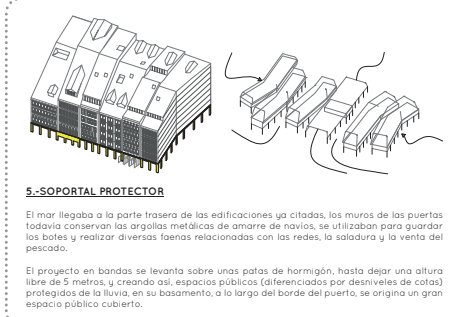
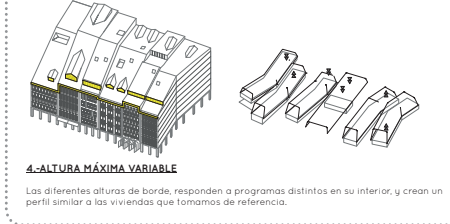
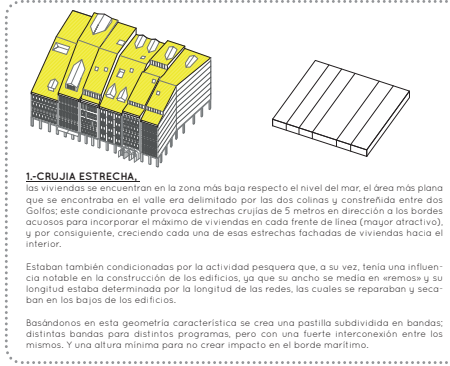

**\*\*EL CONJUNTO**  
Situado en el antiguo puerto comercial, al Este de la ciudad, surge este conglomerado de bandas, con reminiscencias de las viviendas de pescadores tradicionales. Dejando libre un basamento (con una altura libre 5,00 metros), que regala a la ciudad. Los dos plantas restantes se elevan, permeando un espacio cubierto y protegido del temporal, mientras se dota de unas buenas cualidades visuales a estas plantas superiores de programa más privado.

>>> ISOMETRÍA DESCRIPTIVA DEL PROYECTO



>>> SECCIÓN TRANSVERSAL D-D'. ESCALA 1:300

C. MARCIAL DE ADALID

AV. DEL GENERAL PRIMO

C. MENENDEZ PELAYO

BOSQUE AROMÁTICO

ÁREA DEPORTIVA

HUERTOS COLECTIVOS

>> PLANTA BAJA (+0.00m). ESCALA 1:300





secciones de proyecto

LA PLANTA BAJA

Cada banda del proyecto se apoya en un par de robustas castillas de hormigón, de variables dimensiones. Este hecho, y una losa de canto considerable, permite salvar grandes luces, y de esta manera liberar suficiente espacio en la planta baja para introducir programa público.

La planta baja se ha entendido como una oportunidad de devolver un espacio a la ciudad, protegido del temporal gallego, con frecuentes lluvias. De esta manera, el centro de especialistas encuentra programas complementarios bajo su construcción. Cada banda tiene asociado un programa en la planta baja.

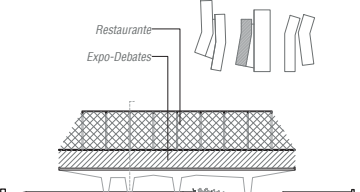

EL ESPACIO CENTRAL DE CONEXIÓN

Situado entre los dos pares de bandas extremas, aparece el programa común, espacios de relación entre los dos grandes grupos de individuos que ocupan el proyecto, emprendedores y especialistas. Una pieza de vidrio cruza el gran vacío bascoso central, en ella se conectan ambos partes del edificio.

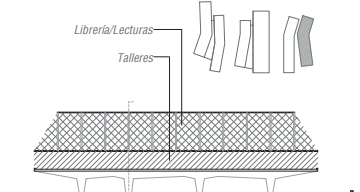
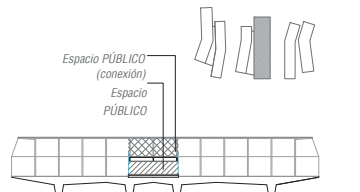

LIBERTAD DE SECCIÓN

Sobre las castillas de hormigón anteriormente citadas, nacen cada 5 metros pilares HEB500; esta solución ofrece cierto grado de libertad a la hora generar secciones, permitiendo que la cota acabada de forjado no sea constante, y se vaya adaptando a las necesidades del programa interior, un claro ejemplo de este caso lo encontramos en la sección transversal B-B, a cota de +5.00 (CO-WORKING) en el acceso a planta, pero con un ligero desnivel a medida que se acerca a los extremos. De esta manera, todos las salas de trabajo comunes, tienen vistas al exterior.



ALTURA LIBRE EN CUBIERTA

Una vez superada la primera planta, los HEB500 se curvan dos veces hasta formar arcos quebrados; sobre esta geometría se apoyará la cubierta ligera de policarbonato.

La altura de esta última planta será determinada por el programa de su interior.

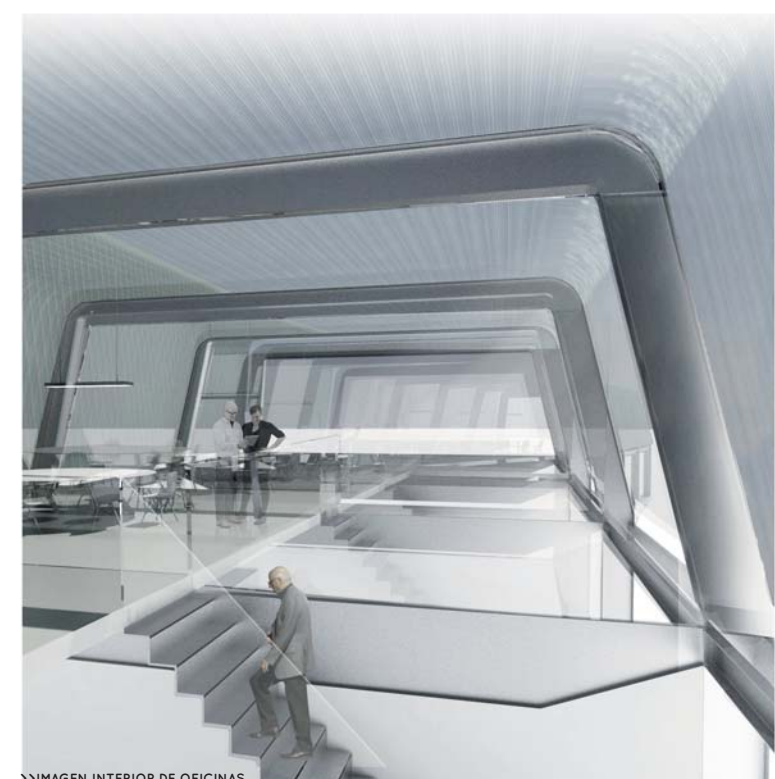



>>SECCIÓN LONGITUDINAL. ESCALA 1:300

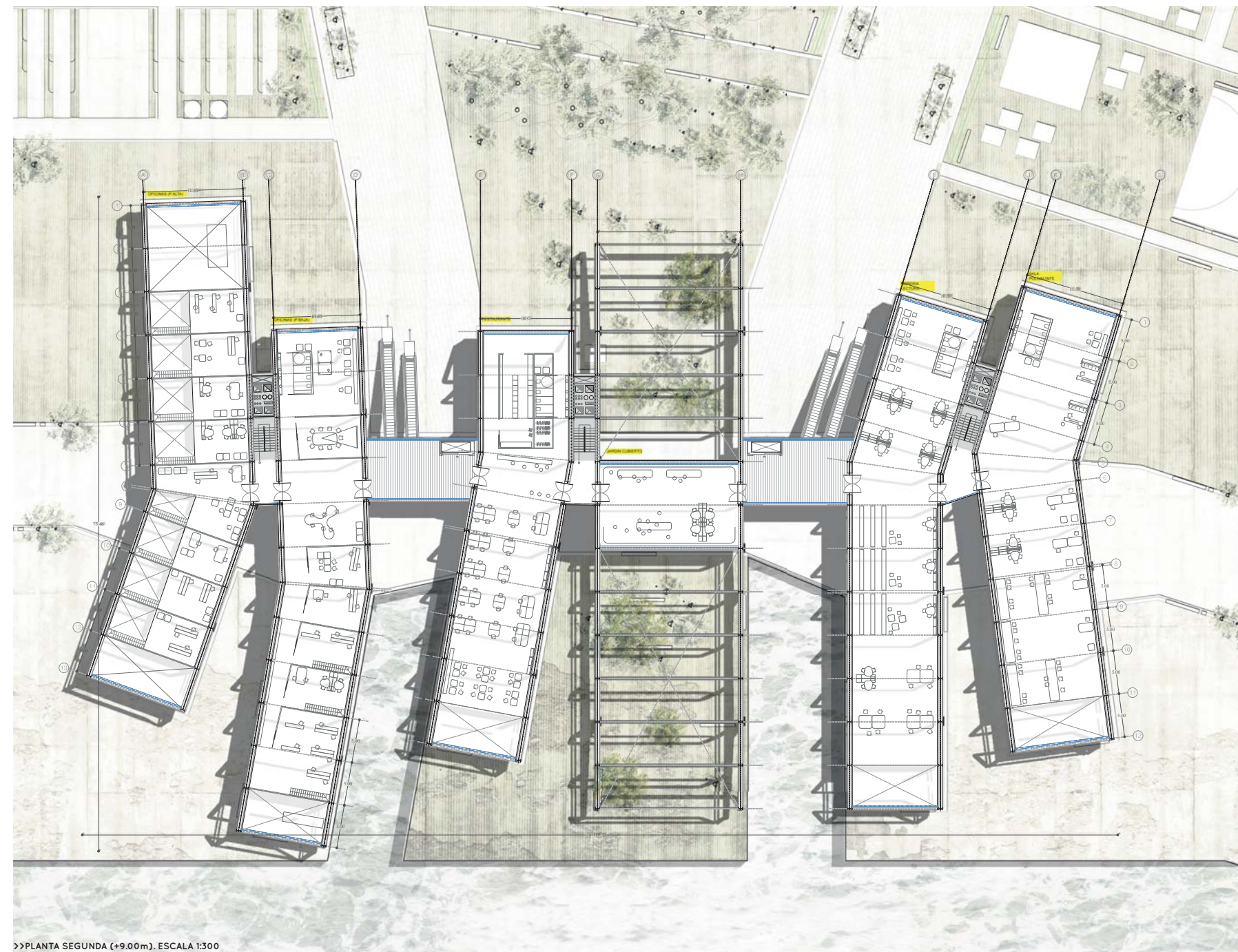

>>PLANTA SEGUNDA (+9.00m). ESCALA 1:300



>>IMAGEN DE LA MAQUETA.

diagramas de proyecto

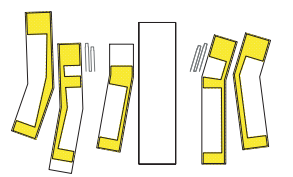

**1.-ESPACIO SERVIDOR/SERVIDO.**  
 En el proyecto se han configurado los espacios servidores, hacia el interior de cada "par" agrupado (ver trama), con vistas a los espacios verticales verdes, que se sitúan en los intersticios de las bandas. De tal forma que las zonas servidas, con mayor horas en uso diario quedan dotadas con las mejores vistas hacia los exteriores del proyecto.

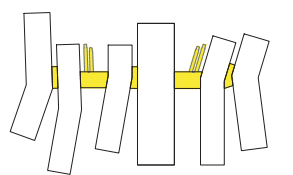
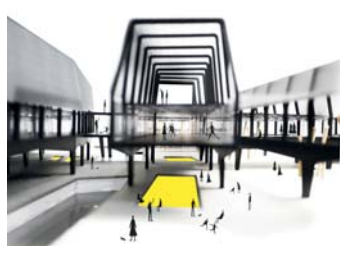

**2.-COMUNICACIONES VERTICALES Y HORIZONTALES.**  
 En la planta queda patente la dualidad de frentes del proyecto, por el lado más urbano, las bandas están más próximas; es ahí donde se introduce la pastilla transversal de comunicaciones horizontales, y en la continuidad de calles, surgen las comunicaciones verticales de una manera casi invisible.

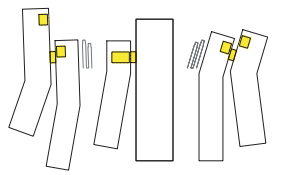

**3.-ZONAS HÚMEDAS. INSTALACIONES.**  
 En el frente más urbano del proyecto, donde las bandas están más próximas, se decide colocar los patinillos verticales de instalaciones, siempre de la misma dimensión. Y una vez tomada esta decisión, las zonas húmedas se sitúan adyacentes a estos patinillos, para disminuir costes.

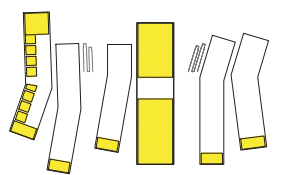

**4.-DOBLES ALTURAS.**  
 En el proyecto se han localizado los espacios de doble altura, en aquellos lugares con gran atractivo visual, es decir, los frentes que se orientan hacia el mar, en el gran jardín cubierto, y a lo largo de las oficinas de alquiler. Normalmente estas zonas coinciden con espacios comunes dentro del edificio.

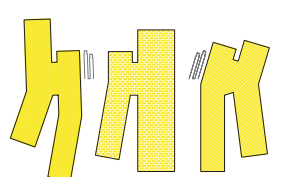

**5.-PROGRAMAS ESPECÍFICOS.**  
 El proyecto en fase I está formado por 6 bandas, agrupadas dos a dos, formando por lo tanto 3 grupos, cada uno de los cuales con un programa específico, por un lado las bandas de vivero de empresas, por otro las de ocio y trabajo para especialistas, y en el medio de las dos (funcionando como conector programático) el espacio central de intercambio común.

Bandas Vivero de Empresas

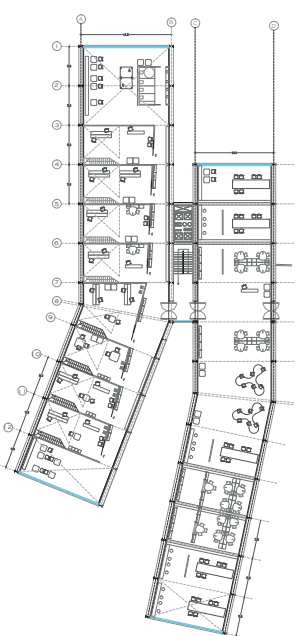

**\*\*EL CONJUNTO**  
 Situado en el antiguo puerto comercial, al Este de la ciudad, surge este conglomerado de bandas, con reminiscencias a las viviendas de pescador, más privado.



\*MEMORIA CONSTRUCTIVA

ESTRUCTURA Y FORJADOS

- 0.- Mejora del terreno con relleno, extendido y compactado de tierras propias, para posterior extendido de 25cm de espesor de grava, y posterior vertido sobre lámina de pvc, de 10cm de hormigón en masa HL-150/P20 de dosificación 150 Kg/m<sup>3</sup>, con tamaño máximo del árido de 20 mm.
- 1.- Losa de cimentación, Hormigón armado HA-25KN/mm<sup>2</sup>, consistencia fluida, Tamaño Max. 15mm, con armadura base Ø12/15 en ambas direcciones (inferior y superior), y un espesor de 80mm, vertido sobre la plataforma limpia realizada con 25cm de encachado y 10cm de hormigón de limpieza.
- 2.- Pilar de Hormigón armado HA-25KN/mm<sup>2</sup>, sección rectangular, de dimensiones 100x50mm en la base, hasta 200x50 en la parte superior, encofrado con tablero de aglomerado, según normas NTE-CCM-EHE y CTE-SE-C.
- 3.- Viga de canto variable de Hormigón armado HA-25KN/mm<sup>2</sup>, consistencia fluida, Tamaño Max. 15mm, con armadura montaje 408, y un canto variable de 200cm a 150cm, encofrado con tablero de aglomerado a dos caras, según normas NTE-CCM-EHE y CTE-SE-C.
- 4.- Losa para formación de la plataforma a cota de planta primera, Hormigón armado HA-25KN/mm<sup>2</sup>, consistencia fluida, Tamaño Max. 15mm, con armadura base Ø12/15 en ambas direcciones (inferior y superior), y un espesor de 400mm encofrado con tablero de aglomerado a dos caras, según normas NTE-CCM-EHE y CTE-SE-C.
- 5.- Forjado de chapa colaborante "COFRAPLUS 60", plancha metálica nervada galvanizada de 2mm de grosor, y un canto total de 24 cm (incluida la capa de compresión de hormigón), con especificaciones del fabricante de la utilización de 3 puntales al verter los paños, con una luz máxima de 540cm. Paños dispuestos en continuidad de armaduras. Según normas NTE y EHE.
- 6.- Placa de anclaje de acero S-275, cuadrada, de espesor 20mm, dispuesto sobre la viga de hormigón de canto variable, sobre una capa de mortero de nivelación, con rigidizadores y pernos de anclaje como se muestra en el detalle. Según normas NTE-EA y CTE-DB-SE-A.
- 7.- Acero laminado S-275, perfil tipo HEB 500, en formación de las "costillas" dispuestos con una modulación de 5 metros y una altura de 360 cm, realizado mediante uniones soldadas con dos manos de imprimación, incluyendo rigidizadores de 1mm de espesor, en el alma. Montado según normas NTE-EA y CTE-DB-SE-A.
- 8.- Acero laminado S-275, perfil tipo 2xUPN 300, formación de viga y atado de las "costillas" a cota de planta segunda, soldados en cajón abierto y una longitud de 500, atado los HEB 500 anteriormente descritos, facilitando el montaje mediante un angular de 80x80x8, realizado mediante uniones soldadas con dos manos de imprimación. Montado según normas NTE-EA y CTE-DB-SE-A.
- 9.- Acero laminado S-275, perfil tipo HEB 500, para formación de las "costillas-cubierta", dispuestos con una modulación de 5 metros, y con empalme curvo en dos extremos, radio de curvatura 60cm, procedimiento hecho en taller. Realizando las uniones con el pilar HEB500 en continuidad mediante placa de anclaje. Con dos manos de imprimación. Montado según normas NTE-EA y CTE-DB-SE-A.
- 10.- Cercha de acero, formada mediante la soldadura de perfiles de acero S-235, de dimensiones 135x19,90mm, con 150mm entre ejes verticales, y 80mm de canto total de cercha. Montado según normas NTE-EA y CTE-DB-SE-A.
- 11.- KST Isokorb®, tipo acero-acero, de 25cm de altura, situado entre el HEB500 y la cercha, con la función de romper el puente térmico existente.

\*Los hormigones están determinados para un grado de aspereza 1, borde del mar

SOLADOS, Y ACABADOS

- 12.- Solera de hormigón pulido y armada (Ø10/15 en ambas direcciones) de 5 cm de espesor, sobre una barrera de vapor, y sobre dos Paneles de poliestireno extruido (XPS) machihembrado, de 8 y 5 cm respectivamente, en contacto con la Losa de hormigón de planta primera, anteriormente descrita.
- 13.- Falso techo LUXALON 64B Hunter Douglas, paneles lineales con cantos redondeados, clipados a un sistema de suspensión regulable.
- 14.- Tabique Pladur Múltiple.

CARPINTERÍAS, VIDRIERÍA Y ELEMENTOS TRANSLUCIDOS

- 15.- Sistema muro cortina FACHADA SG S2 "Cortizo", fachada ligera compuesta por módulos generales de dimensiones 1,25m x 3,45m realizados con perfilera de aleación de aluminio 6063 y tratamiento térmico T-5, Ucw 0,6 (W/m<sup>2</sup>·K).
- 16.- Partición vertical entre oficinas, M2 Suministro y colocación de partición Movinord modelo NODUX, de módulo D vidriero en su totalidad de 900 mm, de ancho a ejes, realizada en polimetacrilato de metilo PMMA, transparente y de alto impacto, unidos por nudos encuentros.
- 17.- Puerta de acceso a oficina, M2 Suministro y colocación de partición Movinord modelo NODUX, con módulo X de puerta y dos hojas de 900 mm de ancho 3600 mm a ejes, realizada en polimetacrilato de metilo PMMA, transparente y de alto impacto, con encuentros en nudos.
- 18.- Barandilla, Sistema VIEW GLASS para canto de forjado, para canto de forjado con vidrio de seguridad compuesto por perfiles de aleación de aluminio 6063.

INSTALACIONES

- 19.- Placa multi-tobera de alta inducción y largo alcance, marca KOOLAIR, modelo DF-49-MT3, de dimensiones 1025mm x 153mm, con 10 toberas en 1 fila. Placa fabricada en chapa de acero, acabado pintado en RAL 9010.
- 20.- Difusor lineal de alta capacidad, para instalaciones de caudal variable o constante, con lamas direccionales móviles (reversibles).
- 21.- Luminaria iGuzzini, siguiendo el siguiente criterio: para espacios distribuidores "laser blade MQ66" (413x44x54mm), para espacios privados "IN90 M441" (4426x91x105), para zonas húmedas "pinhole MB07", y para la iluminación nocturna de la fachada, "linealuce BW59".
- 22.- Luminaria complementaria de pie, iGuzzini "IPLAN 4590".
- 23.- Canaleta eléctrica UL 1565 línea Dexson de "Schneider Electric", 15x15cm; Homologación RETIE por SGS.

CUBIERTA

- 24.- Fachada ligera Lexan thermoclick, Sistema de fachada con placas de policarbonato celular de cuatro paredes Lexan ThermoClick LTC40/4X40000 de 40 mm de espesor y 500 mm de ancho.
- 25.- Evacuación de aguas pluviales, canalera de chapa galvanizada de 15mm de espesor.

\*IMAGEN DE LA MAQUETA

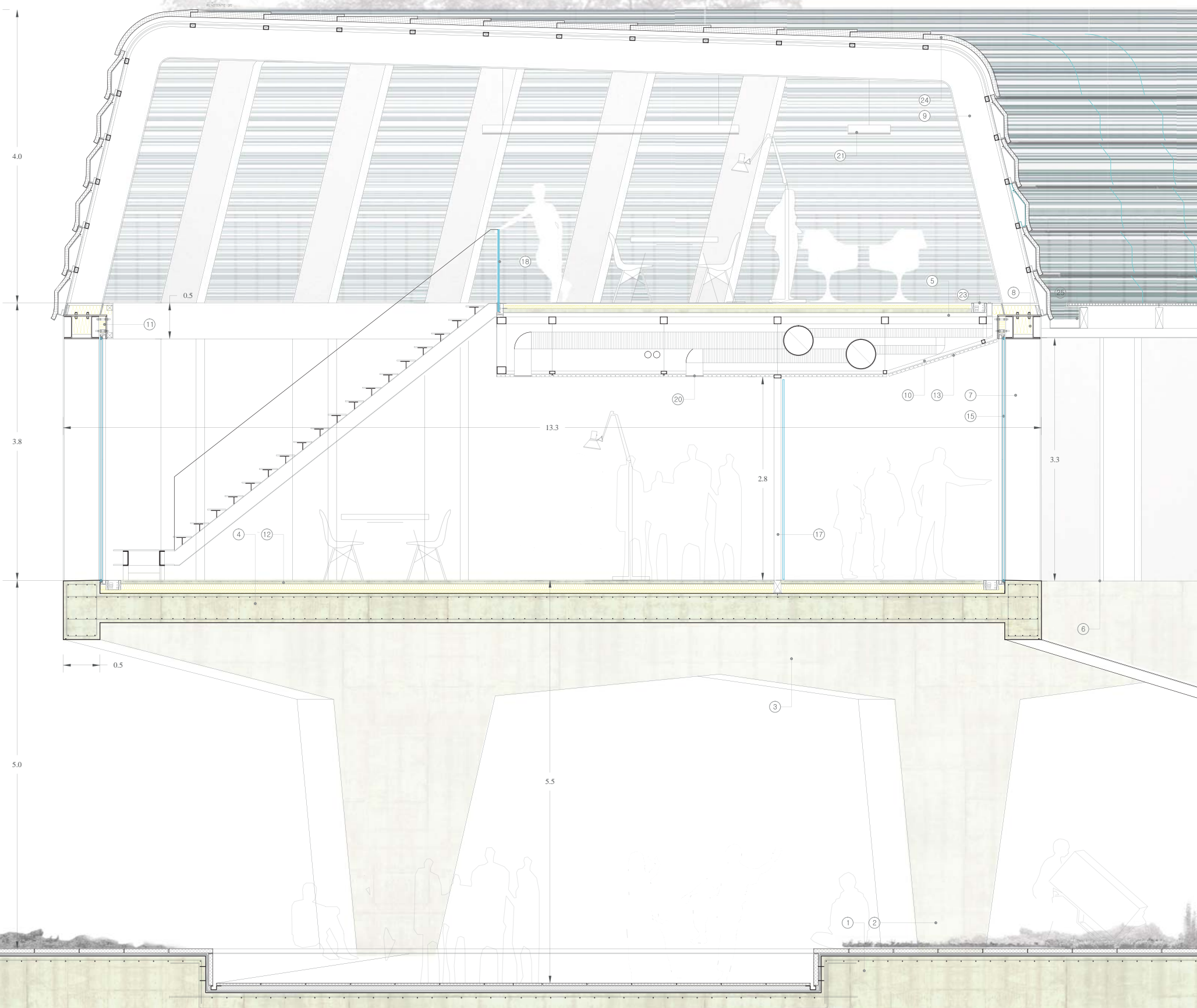
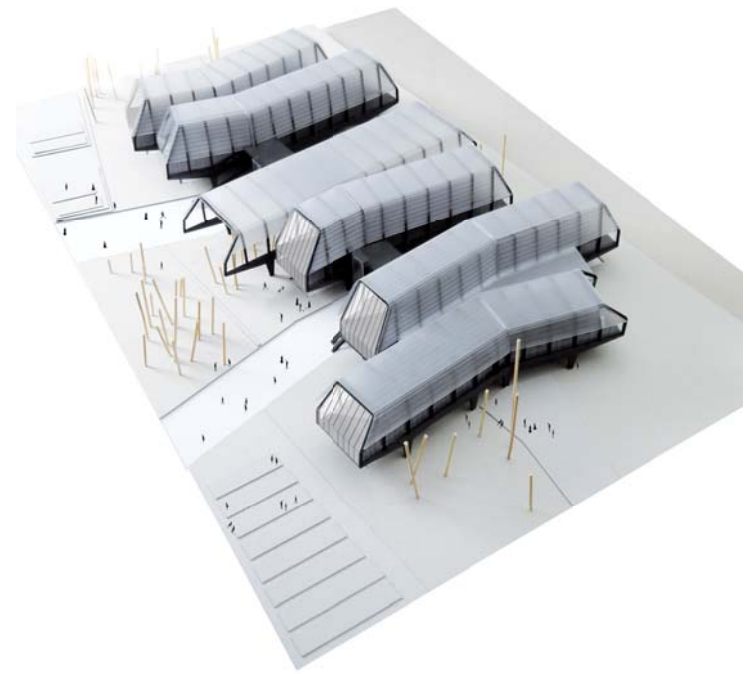

SECCIÓN LONGITUDINAL [ESCALA 1:30]

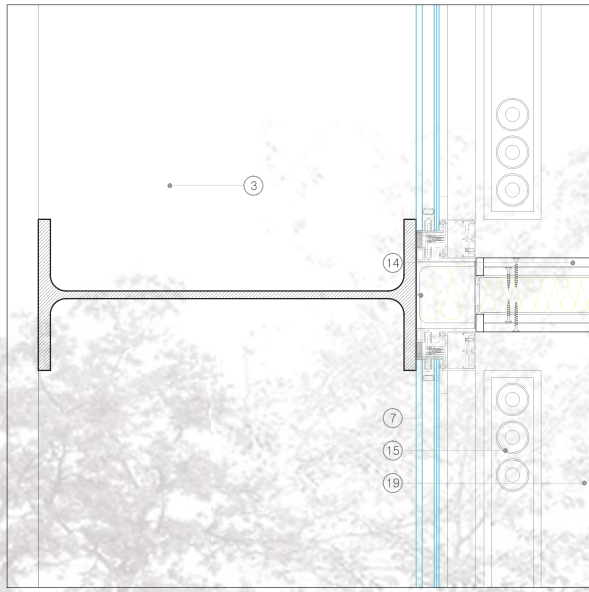

detalle en planta encuentro tabique con fachada\*\*E: 1/5

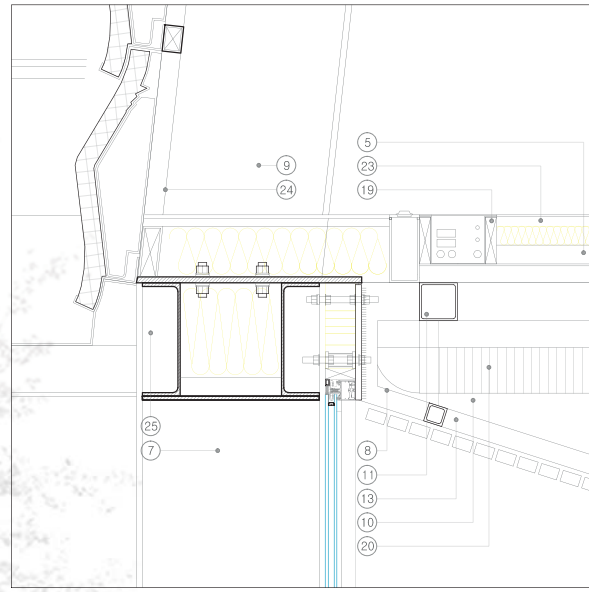

detalle encuentro entre pilar y costilla curva\*\*E: 1/10

\*\*CUBIERTA LIGERA THERMOCLICK

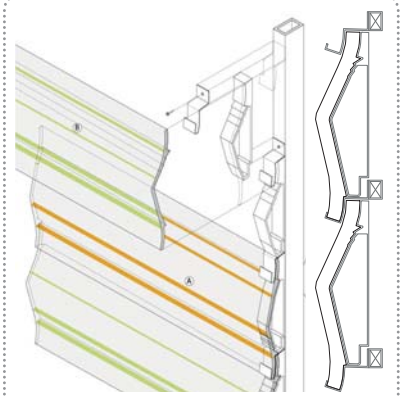

Fachada ligera Lexan thermoclick, Sistema de fachada con placas de policarbonato celular de cuatro paredes Lexan Thermoclick L1-C40/4X40000 de 40 mm de espesor y 500 mm de ancho de placa o equivalente con conexión de perfil machihembrable, y ranura para fijación o correa en ambos lados en el interior, con perfil superior y lateral de aluminio 6060

\*\*FALSO TECHO LINEAL

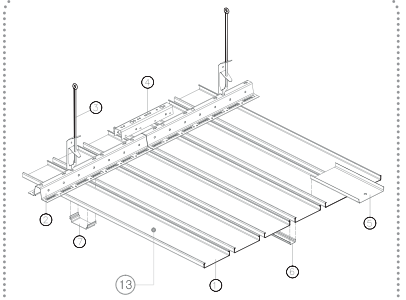

Falso techo LUXALON 848 Hunter Douglas, paneles lineales con cantos redondeados, clipados a un sistema de suspensión regulable. Con entre-calle de 16mm, paneles de 64mm de ancho y 16mm de alto, perfilados a partir de bandas de aluminio de 0.5mm de espesor, lisas o perforadas

\*\*CONECTOR ENTRE ELEMENTOS METÁLICOS

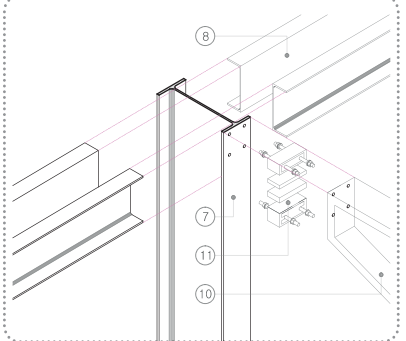

\*\*PARTICIÓN VERTICAL INTERIOR

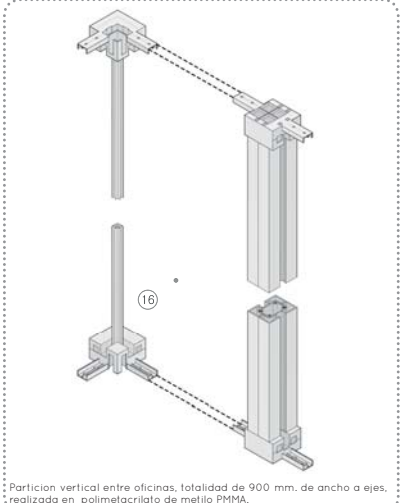

Partición vertical entre oficinas, totalidad de 900 mm. de ancho a ejes, realizada en poliéster de matriz modificada PPM4.

\*\*FACHADA MURO CORTINA en fachadas frontales

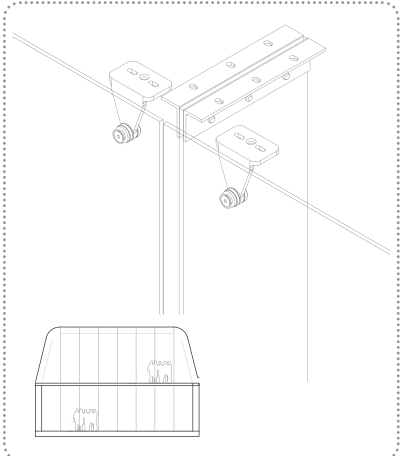

\*\*FACHADA MURO CORTINA en fachadas laterales

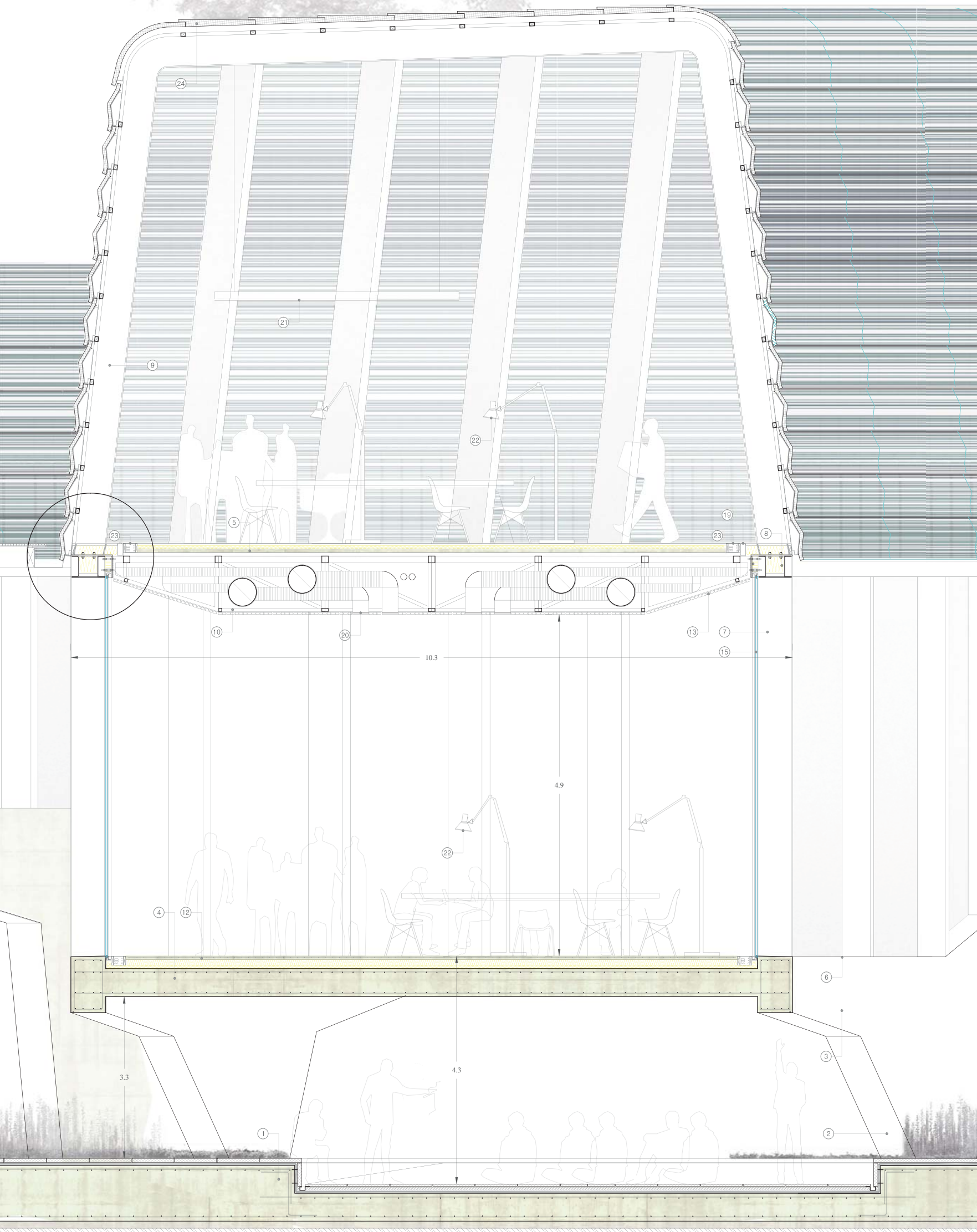
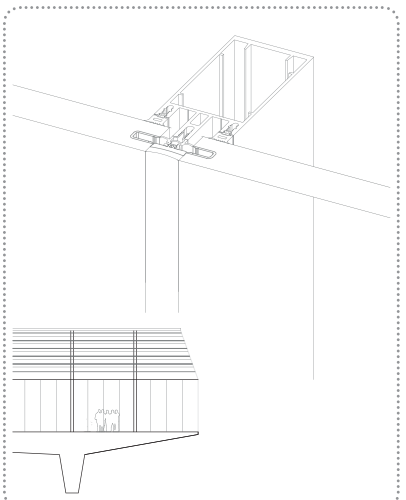

SECCIÓN LONGITUDINAL [ESCALA 1:30]

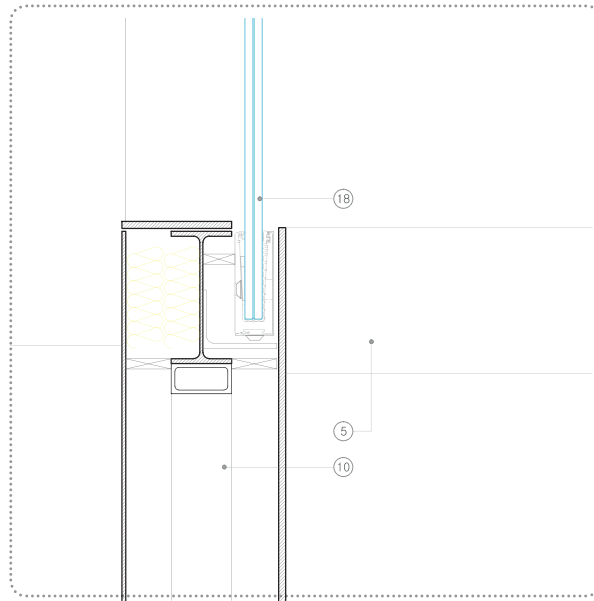

detalle encuentro particion oficinas con cercha\*\*E: 1/5

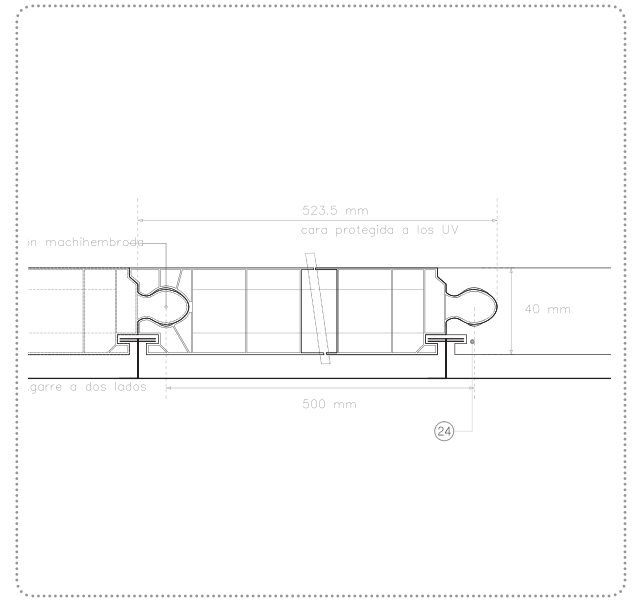

detalle junta de piezas de cubierta\*

**ESTRUCTURA Y FORJADOS**

- 0.- Mejora del terreno con relleno, extendido y compactado de tierras propias, para posterior extendido de 25cm de espesor de grava, y posterior vertido sobre lamina de pvc, de 10cm de hormigón en masa HL-150/P/20 de dosificación 150 Kg/m<sup>3</sup>, con tamaño máximo del árido de 20 mm.
- 1.- Losa de cimentación, Hormigón armado HA-25KN/mm<sup>2</sup>, consistencia fluida, Tamaño Max. 15mm, con armadura base Ø12/30 en ambas direcciones (inferior y superior), y un espesor de 600mm, vertido sobre la plataforma limpia realizada con 25cm de encachado y 10cm de hormigón de limpieza.
- 2.- Pilar de Hormigón armado HA-25KN/mm<sup>2</sup>, sección rectangular, de dimensiones 100x50mm en la base, hasta 200x50 en la parte superior, encofrado con tablero de aglomerado, según normas NTE-CCM-EHE y CTE-SE-C.
- 3.- Viga de canto variable de Hormigón armado HA-25KN/mm<sup>2</sup>, consistencia fluida, Tamaño Max. 15mm, con armadura montaje 4Ø8, y un canto variable de 200cm a 150cm, encofrado con tablero de aglomerado a dos caras, según normas NTE-CCM-EHE y CTE-SE-C.
- 4.- Losa para formación de la plataforma a cota de planta primera, Hormigón armado HA-25KN/mm<sup>2</sup>, consistencia fluida, Tamaño Max. 15mm, con armadura base Ø12/15 en ambas direcciones (inferior y superior), y un espesor de 400mm, encofrado con tablero de aglomerado a dos caras, según normas NTE-CCM-EHE y CTE-SE-C.
- 5.- Forjado de chapa colaborante "COFRAPLUS 60", plancha metálica nervada galvanizada de 2mm de grosor, y un canto total de 24 cm (incluida la capa de compresión de hormigón), con especificaciones del fabricante de la utilización de 3 puntales al verter los paños, con una luz máxima de 540cm. Paños dispuestos en continuidad de armaduras. Según normas NTE y EHE.
- 6.- Placa de anclaje de acero S-275, cuadrada, de espesor 20mm, dispuesto sobre la viga de hormigón de canto variable, sobre una capa de mortero de nivelación, con rigidizadores y pernos de anclaje como se muestra en el detalle. Según normas NTE-EA y CTE-DB-SE-A.
- 7.- Acero laminado S-275, perfil tipo HEB 500, en formación de las "costillas" dispuestos con una modulación de 5 metros y una altura de 360 cm, realizado mediante uniones soldadas con dos manos de imprimación, incluyendo rigidizadores de 1mm de espesor, en el alma. Montado según normas NTE-EA y CTE-DB-SE-A.

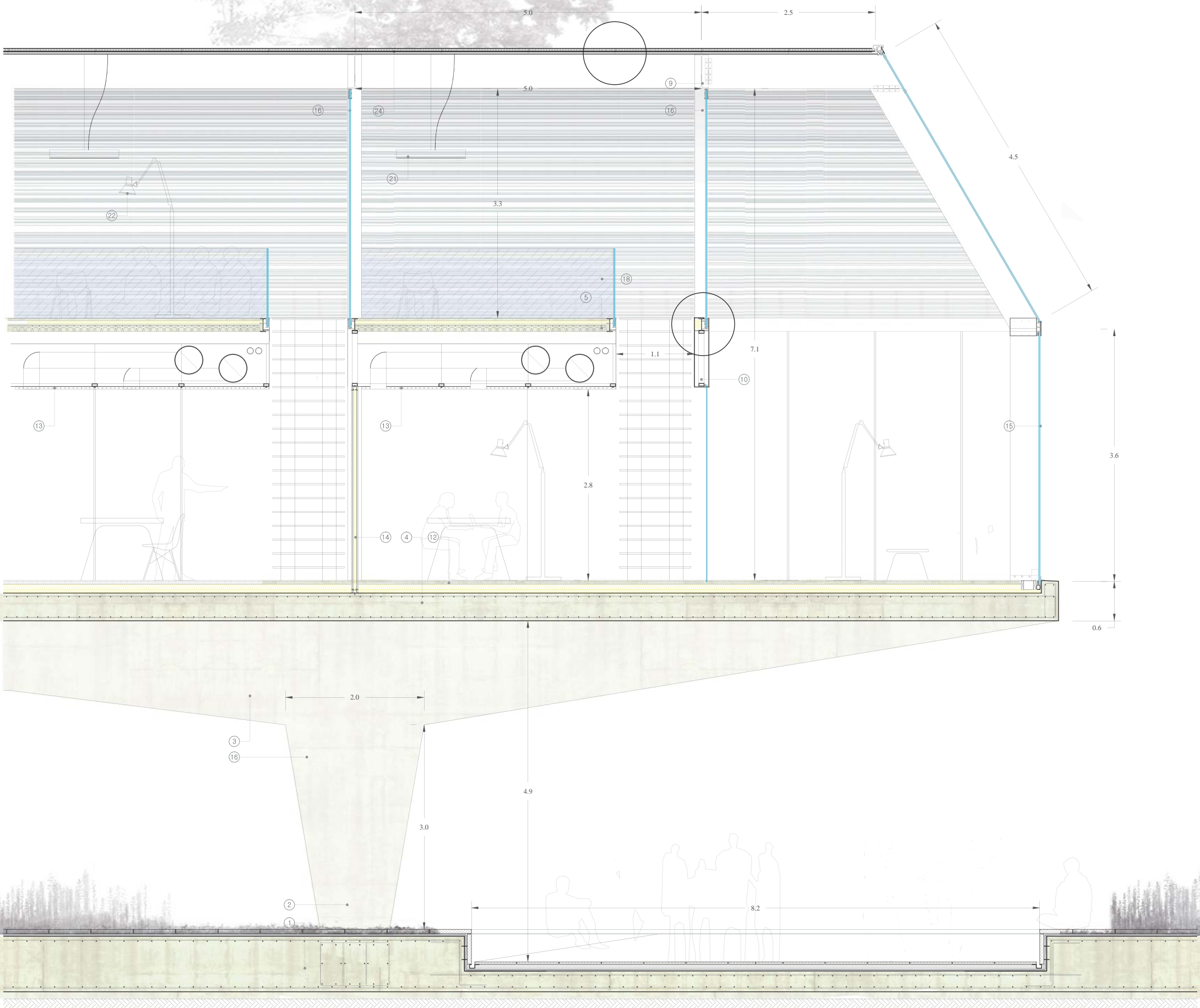

SECCIÓN TRANSVERSAL [ESCALA 1:30]

PLANTA DE ESTRUCTURA: CUBIERTA LIGERA

"El centro de "especialistas" surge inspirándose en el sistema de las viviendas de pescadores anteriormente descritas. Partiendo de ese trazado en bandas que tanto la caracteriza, y trazada a partir de unos gruesos muros portantes, se levanta a partir de esa galería cubierta el resto de la edificación.

Los perfiles HEB 500 que constituyen los apoyos del forjado colaborante inferior, generan la curvatura de la cubierta con modulación descrita con anterioridad, perfiles modificados en taller con una curvatura de radio 60cm.

Estos pórticos-arcos son atados y arriostrados en dirección perpendicular por unos perfiles de sección circular, en la zona en la que se produce la curvatura.

Sobre esta modulación, se instalará la cubierta ligera, sobre montantes metálicos, formada por paneles thermoclick de metacrilato.

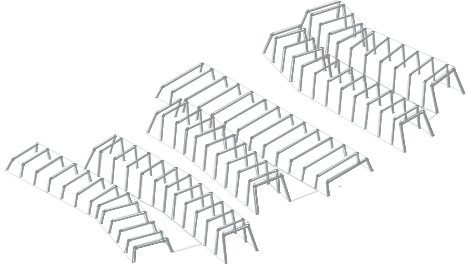

PLANTA DE ESTRUCTURA CUBIERTA LIGERA COTA +13.00m ESCALA 1:400

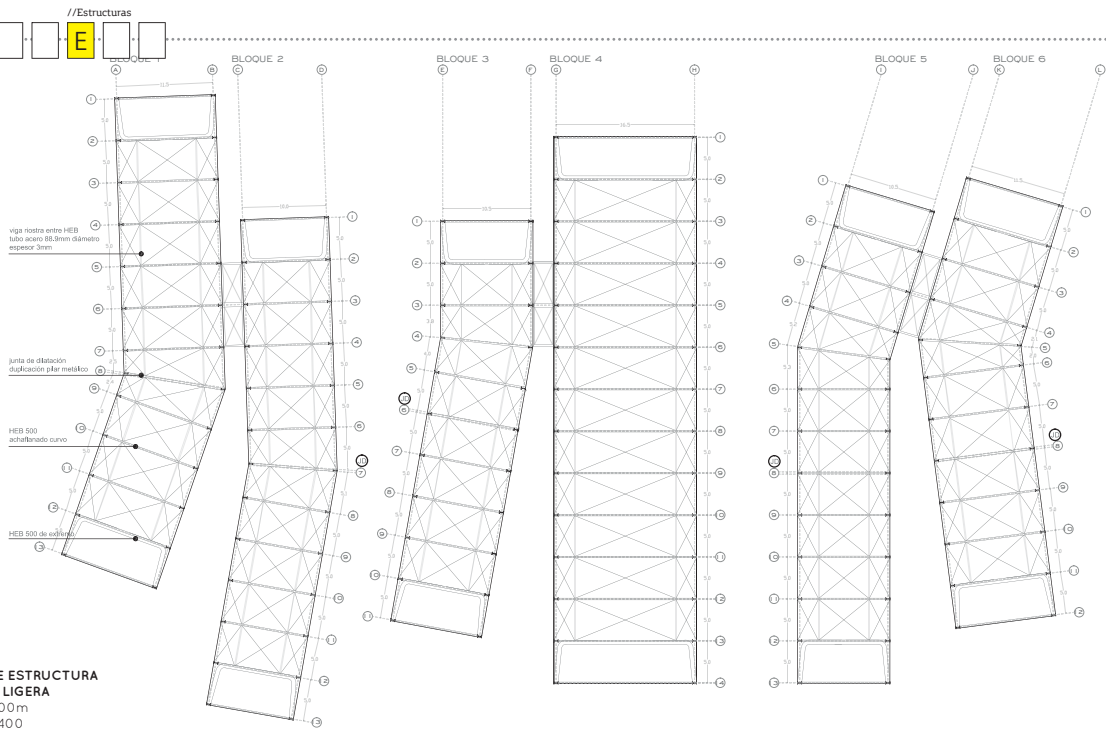

PLANTA DE ESTRUCTURA: FORJADO CHAPA COLABORANTE

Sobre la estructura denominada "basamento" se alza por encima de la cota +5.00, y con una modulación de 5m, los pórticos metálicos "nave" de geometría compleja, que conforman las plantas y cubierta superior. Estas "costillas" de diferentes alturas trasladan las cargas de las plantas superiores a la viga de canto variable definida anteriormente.

Estos pórticos metálicos fueron pre-dimensionados inicialmente con perfiles IPE 500 pero una vez consideradas las cargas, geometría, proporción y esbeltez, se descartaron por su mal comportamiento estructural, y por fueron sustituidos por perfiles HEB 500 manteniéndose la geometría y modulación.

Estos pórticos metálicos nacen apoyados sobre la viga de canto variable (cota +5.00m) y tienen un arriostramiento en la dirección perpendicular al plano que lo conforma a cota coincidente con el segundo forjado, siendo atados mediante ZUPN soldados en cajón abierto, facilitando el montaje mediante un angular de 60x60x8 soldado al pilar-pórtico.

Sobre esta base se realizará el segundo forjado acabado a cota +9.00, forjado colaborante de la patente ARVAL de ARCELORMITTAL "COFRAPLUS 60", plancha metálica nervada galvanizada de 2mm de grosor, y un canto total de 24 cm (incluida la capa de compresión de hormigón), con especificaciones del fabricante de la utilización de 3 puntales al verter los paños, con una luz máxima de 540cm. Paños dispuestos en continuidad de armaduras. Según normas NTE y EHE.

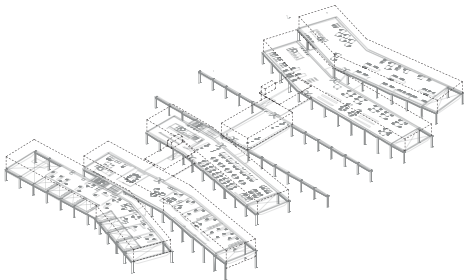

PLANTA DE ESTRUCTURA FORJADO CHAPA COLABORANTE COTA +9.00m ESCALA 1:400

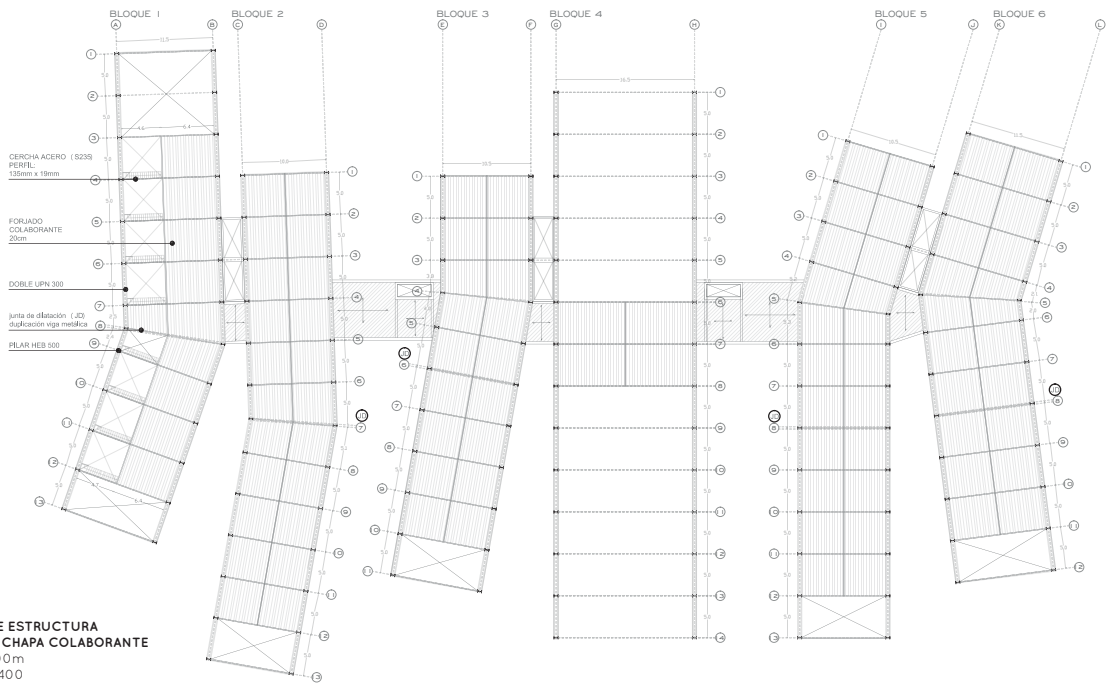

PLANTA DE ESTRUCTURA: LOSA

Continuando y enfatizando el tratamiento de bandas que nos inspira el sistema de viviendas de pescadores, sobre la losa de cimentación, se erigen unos pilares de hormigón de alzado trapezoidal y ancho variable (con sección en su base de 100x500mm y en su coronación de 150x500mm) que sirven de apoyo para una importante viga de canto variable (entre 1500 y 2000mm) con una longitud que ronda los 55m, y un espesor de 500mm.

Dada la considerable dimensión-longitud de los módulos, se genera en cada uno de ellos una junta de dilatación que se resuelve mediante duplicación de pilares; ésta coincidirá rompiendo la modulación con el quiebro de la directriz del pilar trapezoidal en ese punto.

El forjado superior, cota +5.00m, que remata esta "estructura - basamento" formada por los pilares y vigas de canto variable se corresponde con una losa de 40cm de canto. Geometría obtenida a partir de las solicitudes y luces de vanos.

Con el fin de obtener paños de losa geoméricamente semejantes y regulares en ambos ejes a efectos de regularización de flecha se disponen las vigas planas definidas en la losa.

En el modelo de cálculo de ordenador se estudió la posibilidad de eliminar alguna de ellas generando problemas de tensiones excesivas, mayores flechas y armados de punzonamiento en las proximidades o los apoyos de los pilares.

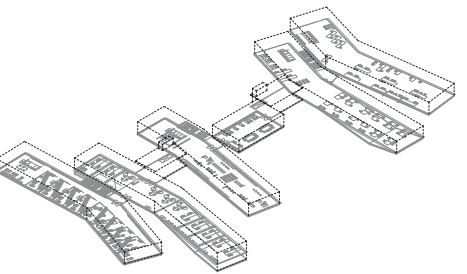

PLANTA DE ESTRUCTURA LOSA COTA +5.00m ESCALA 1:400

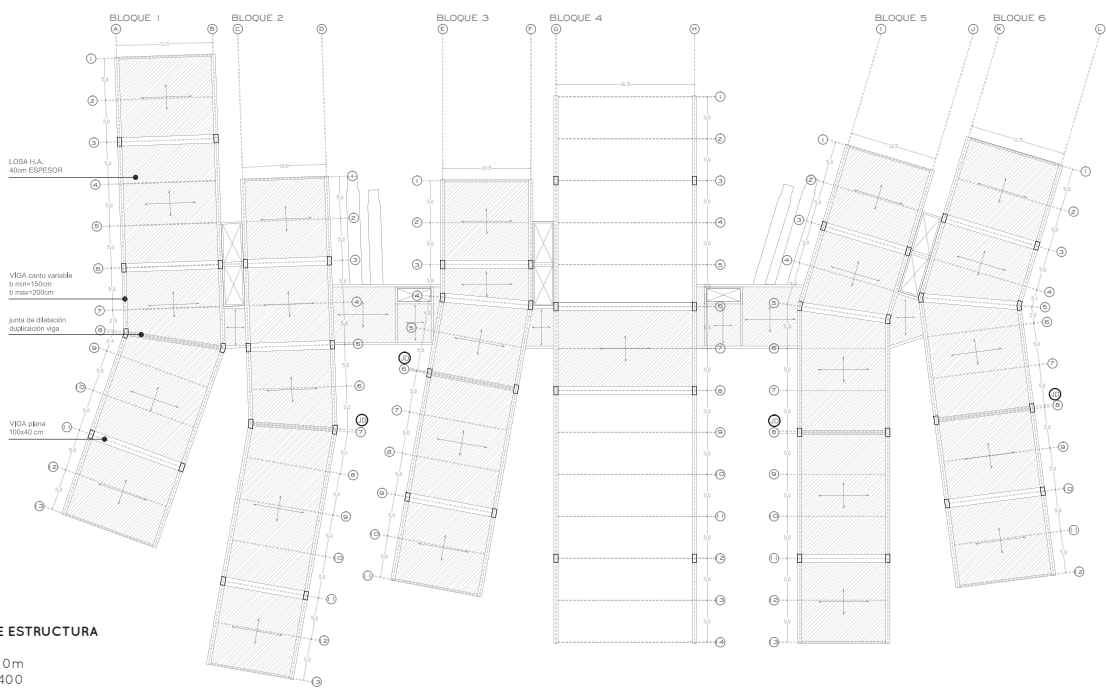

PLANTA DE ESTRUCTURA: CIMENTACIÓN

Desde las consideraciones geotécnicas de partida estimadas para el terreno y al carecer el proyecto de sótanos y contemplar unos vanos y vuelos de considerable dimensión se optó por una cimentación superficial con losa, el dimensionado y geometría se obtiene con los criterios de no sobrepasar las tensiones admisibles consideradas en el contacto con el terreno en ningún punto de la losa y evitar el despegue de la losa con relación al terreno en su proyección.

Al encontrarnos en el antiguo puerto comercial, constructivamente se plantea bajo la losa una mejora del terreno con relleno, extendido y compactado de tierras propias, para posterior extendido de grava, con el fin de homogeneizar los asentamientos.

La geometría de la losa obtenida tiene un canto de 80 cm que se disminuye en función del diseño previsto en algunas zonas hasta 30 cm. La forma de resolver estos saltos y huecos es con vigas que facilitan constructivamente la continuidad estructural así como el cambio de espesor.

La cara superior de la losa de cimentación se plantea con un acabado visto como continuidad de las texturas y pavimentos propuestos en el entorno de la actuación así como "raíz" de la geometría potente y escultórica realizada en este mismo hormigón visto hasta la planta primera.

Los bordes y extremos de la losa se resuelven con vigas.

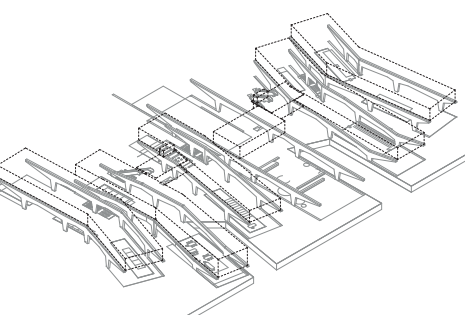

PLANTA DE ESTRUCTURA CIMENTACIÓN COTA +0.00m y -0.50m ESCALA 1:400

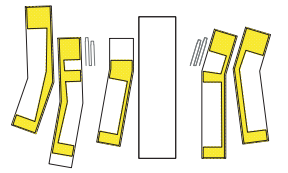
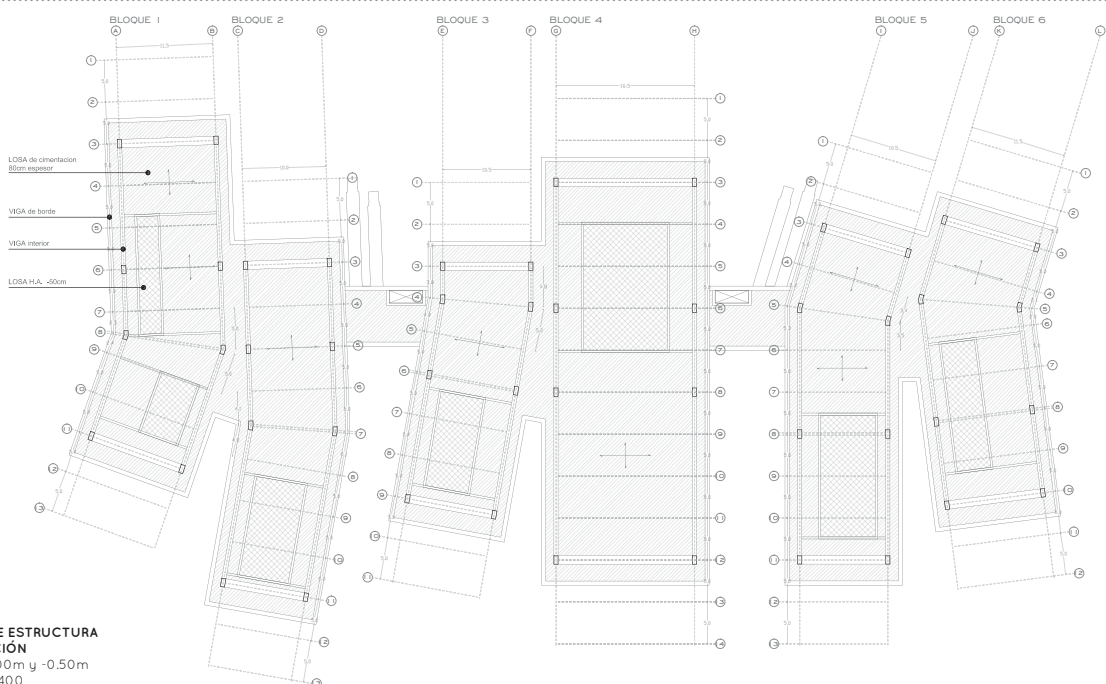

ESPACIO SERVIDOR/SERVIDO. En el proyecto se han configurado los espacios servidores, hacia el interior de cada "par" agrupado (ver trama), con vistas a los espacios verticales verdes, que se sitúan en los intersticios de las bandas. De tal forma que las zonas servidas, con mayor hazas en uso diario quedan dotadas con las mejores vistas hacia los exteriores del proyecto.

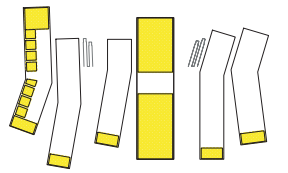
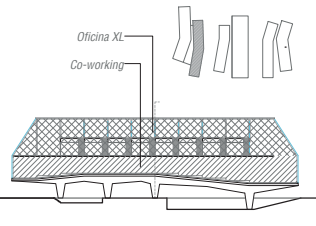

DOBLES ALTURAS. En el proyecto se han localizada los espacios de doble altura, en aquellos lugares con gran atractivo visual, es decir, los frentes que se orientan hacia el mar, en el gran jardín cubierto, y a lo largo de las oficinas de alquiler. Normalmente estas zonas coinciden con espacios comunes dentro del edificio.

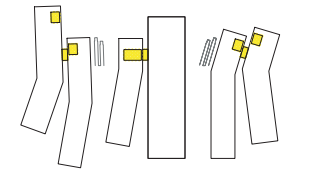

ZONAS HÚMEDAS, INSTALACIONES. En el frente más urbano del proyecto, donde las bandas están más próximas, se decide colocar los patinillos de instalaciones, siempre de la misma dimensión. Una vez tomada esta decisión, las zonas húmedas se sitúan alejadas a estos patinillos, para disminuir costes.

Bandas Vivero de Empresas

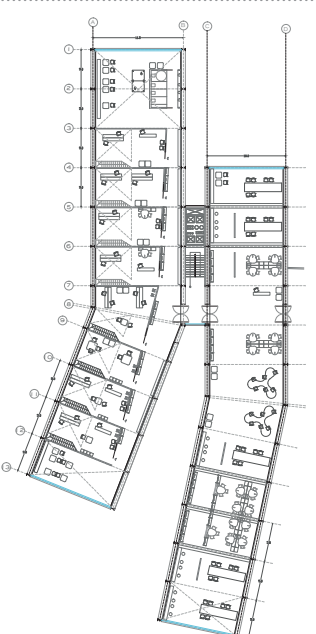

EL CONJUNTO. Situado en el antiguo puerto comercial, al Este de la ciudad, surge este conglomerado de bandas, con reminiscencias de las viviendas de pescadores.

CARGAS PERMANENTES		SOBRECARGA VARIABLE	
Losa Hormigón e=40cm	10 KN/m <sup>2</sup>	Uso administrativo/publico (B)	2 KN/m <sup>2</sup>
Forjado Colaborante	2 KN/m <sup>2</sup>	Uso P.Baja zona de paso de vehículos (E)	2 KN/m <sup>2</sup>
Solado (incluyendo material de agarre)	1 KN/m <sup>2</sup>	Mantenimiento/Nieve	0.5 KN/m <sup>2</sup>
Tabiquería	3 KN/m	Viento (zona C)	29 m/s
Muro Cortina Perimetral	0.5 KN/m		

**CUADRO DE MATERIALES**

Hormigón: HA-25, Yc=1.5  
 Acero en barras: B 500 S, Ys=1.15  
 Acero en estribos: B 500 S, Ys=1.15  
 Acero laminado en perfiles: S275

Ø	Long. total (m)	Peso (kg)	Σ
B 500 S, Ys=1.15	06	1576.8	385
Ø8	08	1267.0	550
Ø12	08	488.2	477
Ø16	06	607.7	1055
Ø20	06	383.6	1041
Ø25	06	132.0	560
			4068

**CUBIERTA**  
**FORJADO COLABORANTE**  
**LOSA**

**\*\*ELEMENTOS SOMETIDOS A ANALISIS**

Identificación de elementos	Material	Sección	Longitud (m)	Peso (kg)
PT1	Acero	HE 500 B	10.00	1576.8
PT2	Acero	HE 500 B	10.00	1576.8
PT3	Acero	HE 500 B	10.00	1576.8
PT4	Acero	HE 500 B	10.00	1576.8
PT5	Acero	HE 500 B	10.00	1576.8
PT6	Acero	HE 500 B	10.00	1576.8
PT7	Acero	HE 500 B	10.00	1576.8
PT8	Acero	HE 500 B	10.00	1576.8
PT9	Acero	HE 500 B	10.00	1576.8
PT10	Acero	HE 500 B	10.00	1576.8

**CIMENTACIÓN**

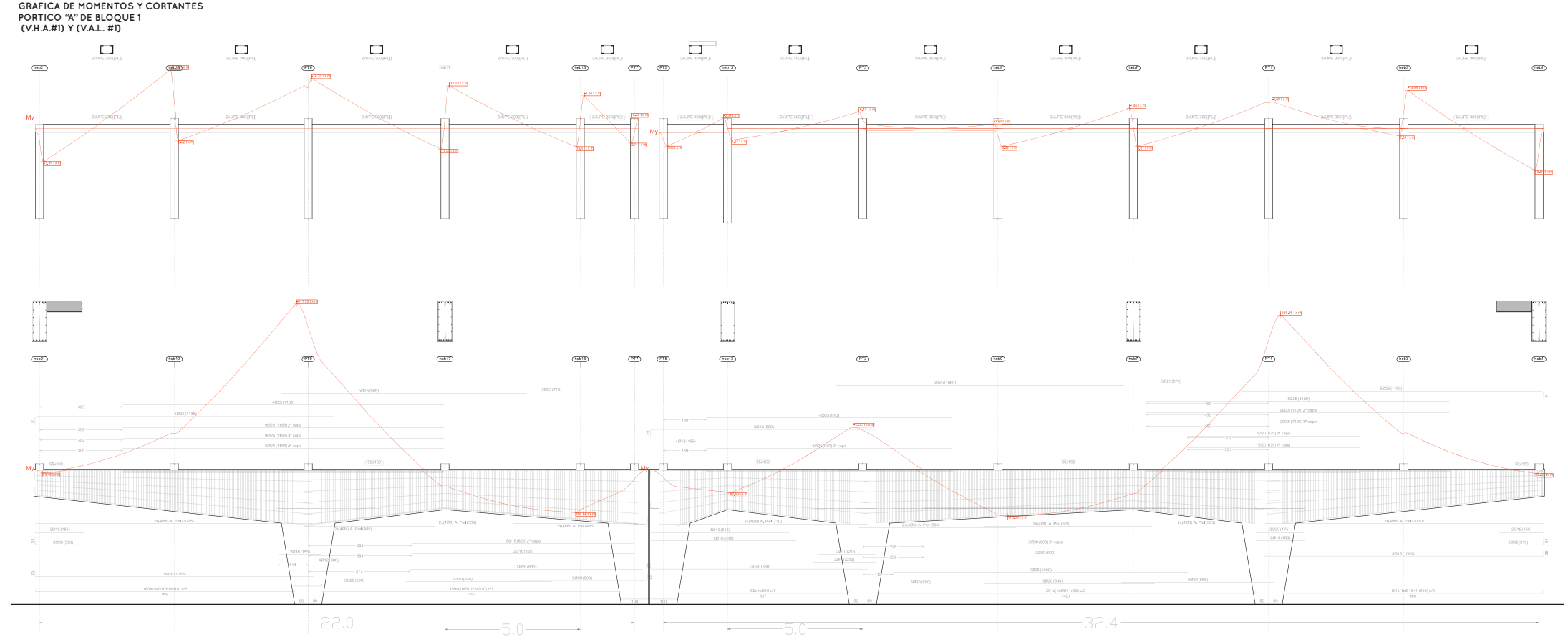
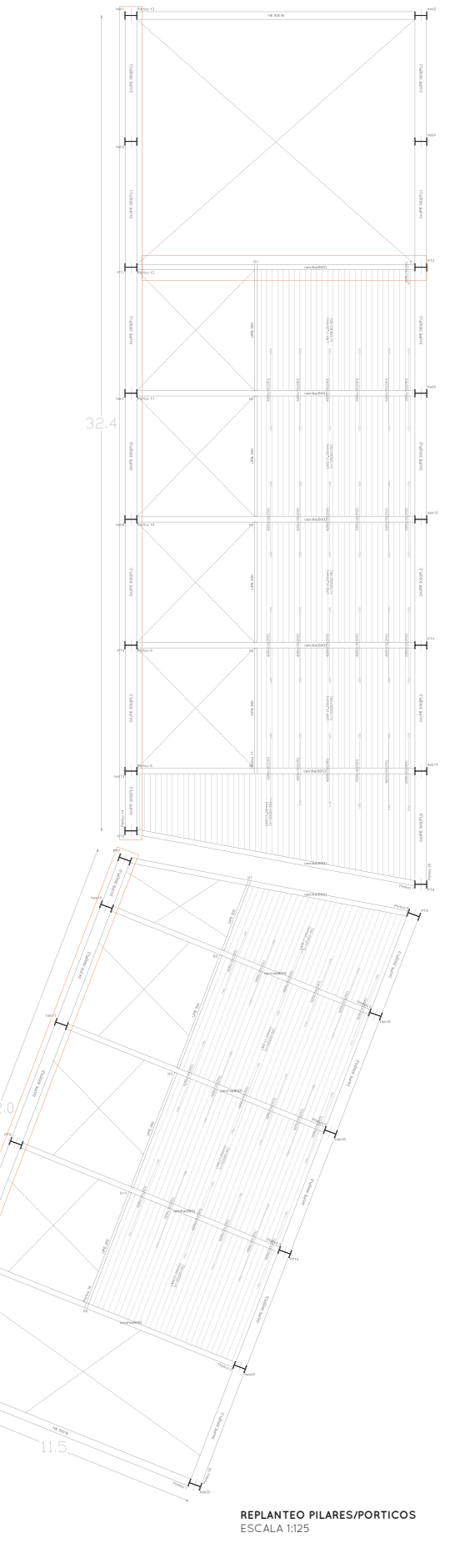
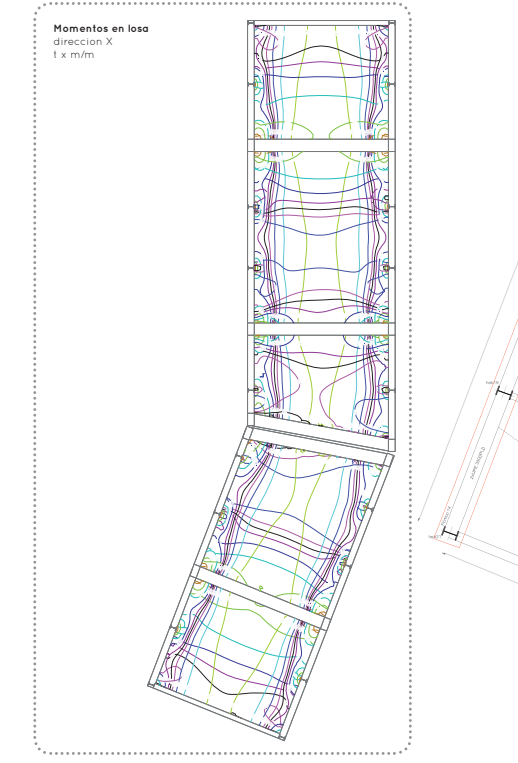
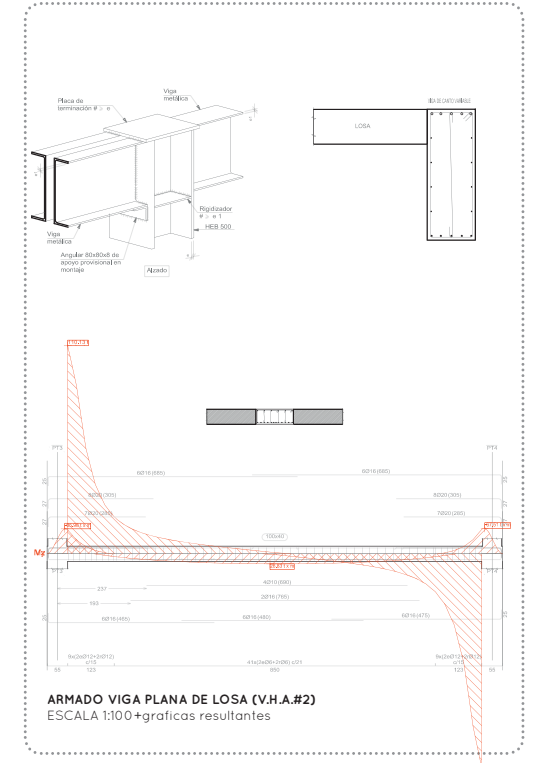
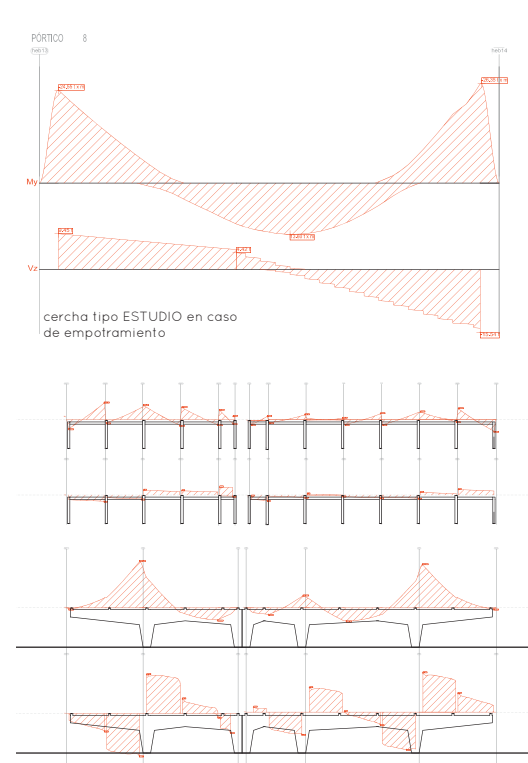
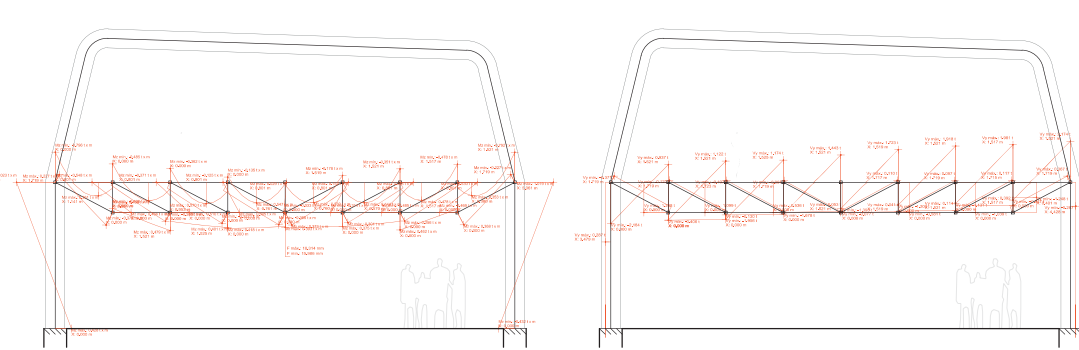
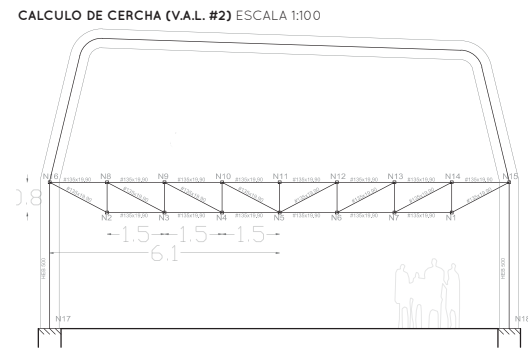

**CALCULO Y ARMADO PORTICO "A" DE BLOQUE 1 (V.H.A.#1) Y (V.A.L.#1) ESCALA 1:100**

ARMADURA SUPERIOR LOSA  
ESCALA 1:100

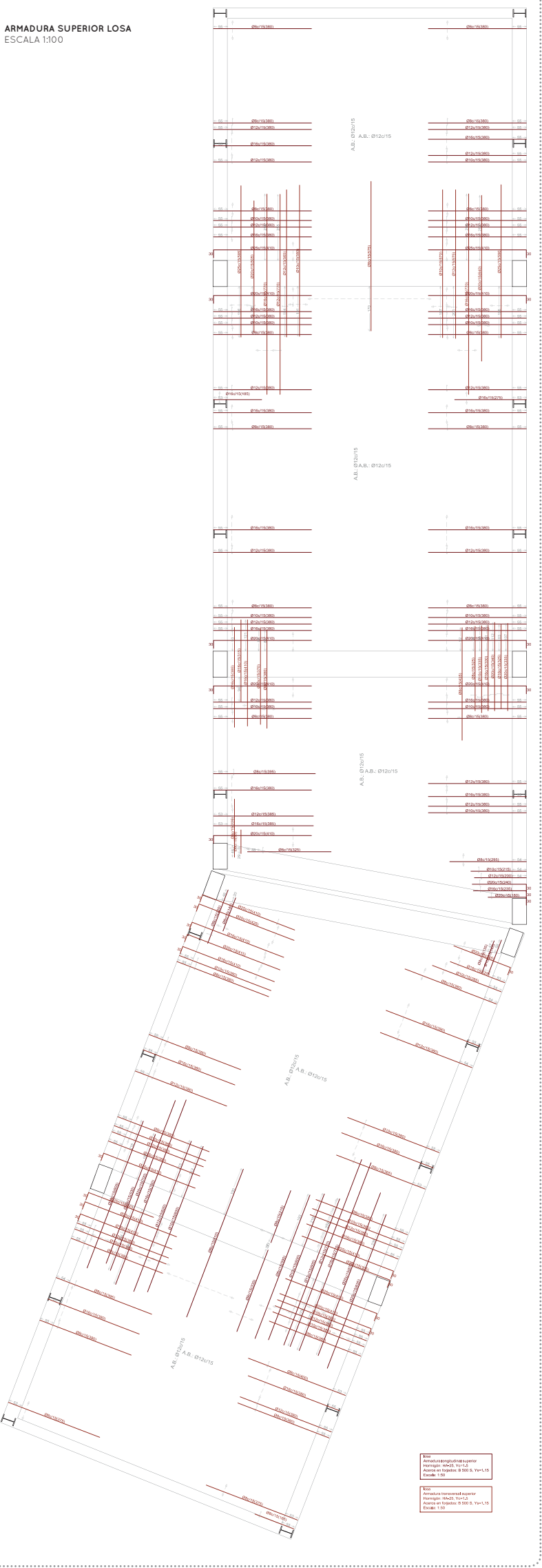

Nota:  
 Armadura longitudinal superior  
 Hormigón H400, 10x10, 15x15  
 Espesor en bordes B 300 x 15x15  
 Escala: 1:50  
  
 Nota:  
 Armadura transversal superior  
 Hormigón H400, 10x10, 15x15  
 Espesor en bordes B 300 x 15x15  
 Escala: 1:50

ARMADURA INFERIOR LOSA  
ESCALA 1:100

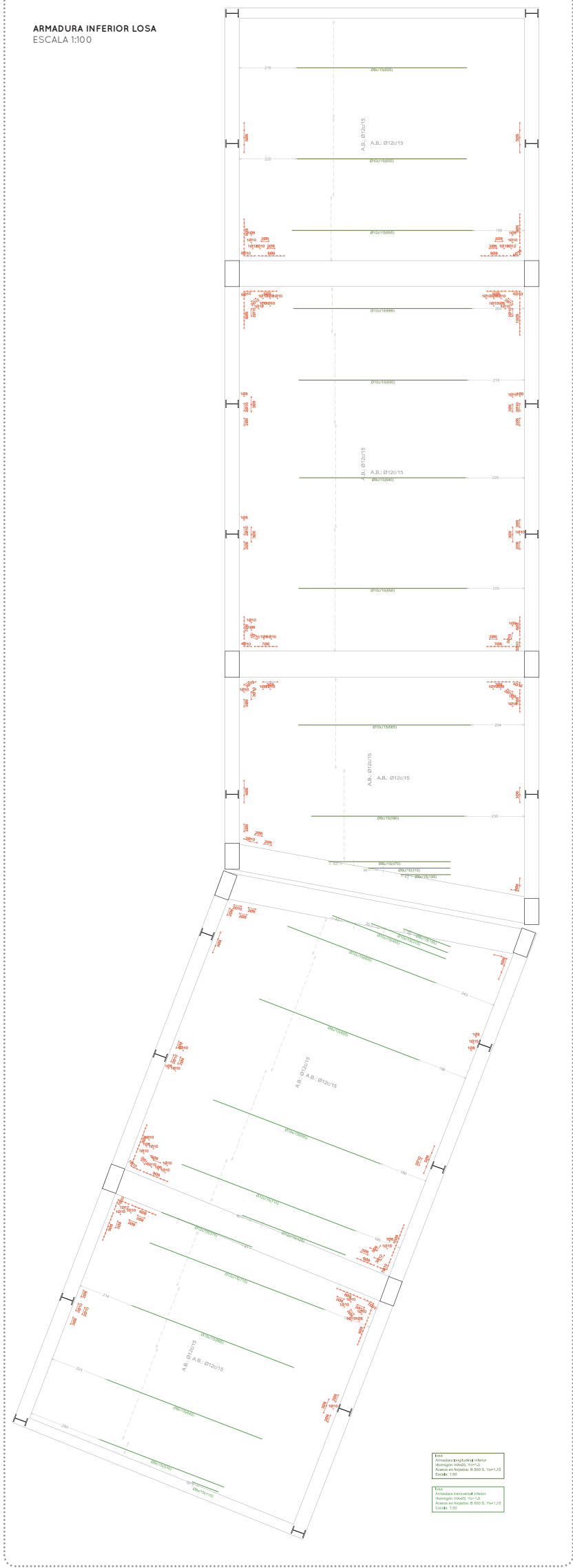

Nota:  
 Armadura longitudinal inferior  
 Hormigón H400, 10x10, 15x15  
 Espesor en bordes B 300 x 15x15  
 Escala: 1:50  
  
 Nota:  
 Armadura transversal inferior  
 Hormigón H400, 10x10, 15x15  
 Espesor en bordes B 300 x 15x15  
 Escala: 1:50

Cuantías en losa  
INFERIOR dirección X  
en cm<sup>2</sup>/m

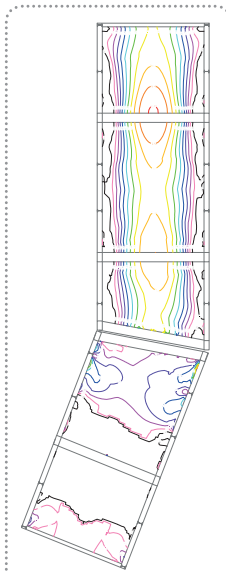

Cuantías en losa  
INFERIOR dirección Y  
en cm<sup>2</sup>/m

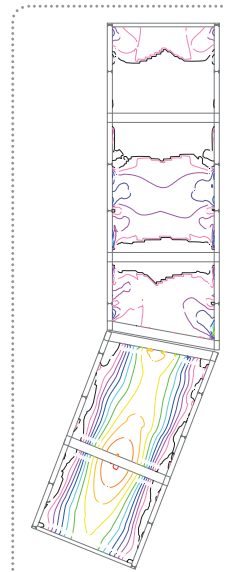

Cuantías en losa  
SUPERIOR dirección X  
en cm<sup>2</sup>/m

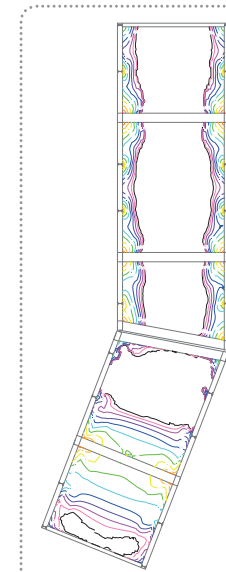

Cuantías en losa  
SUPERIOR dirección Y  
en cm<sup>2</sup>/m

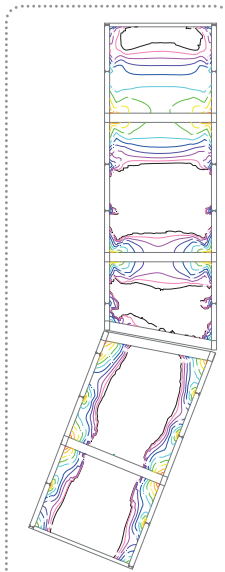

Desplazamientos en Losa  
dirección Z (mm)  
PP+CM+Qa

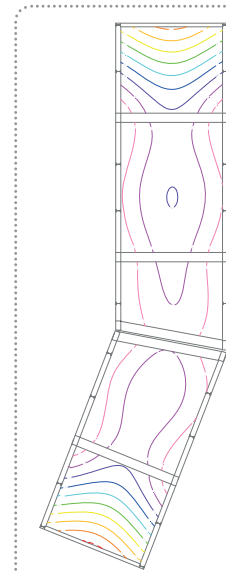

Giro en Losa  
dirección x (mRad)  
PP+CM+Qa



ARMADURA LOSA CIMENTACION  
ESCALA 1:250

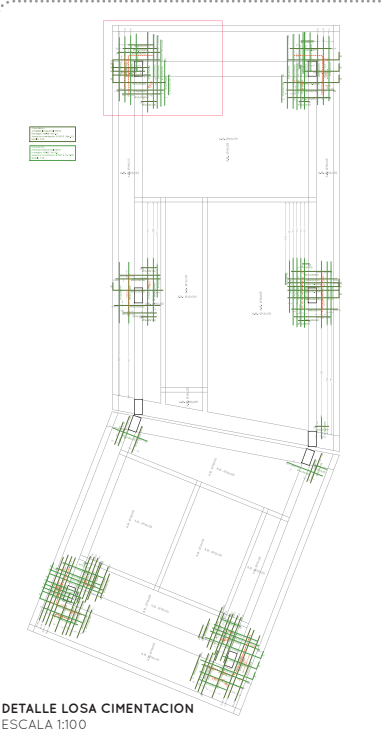

DETALLE LOSA CIMENTACION  
ESCALA 1:100

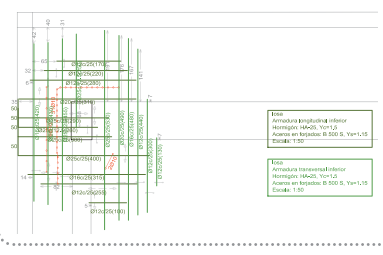

DET.1 ENCUENTRO ENTRE PERFILES DE CERCHA

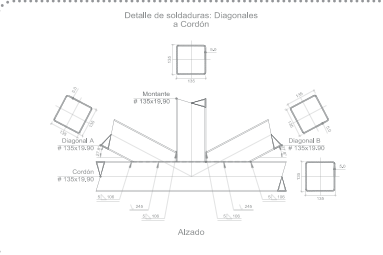

DET.2 ENCUENTRO HE8500 Y 2xUPN

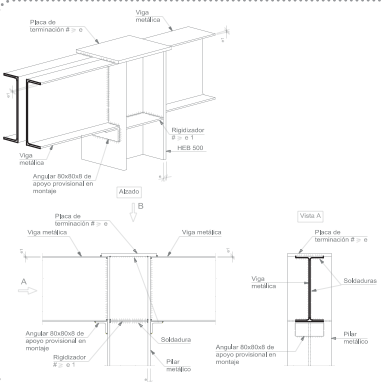

DET.3 ENCUENTRO HE8500 Y VIGA DE CANTO VARIABLE

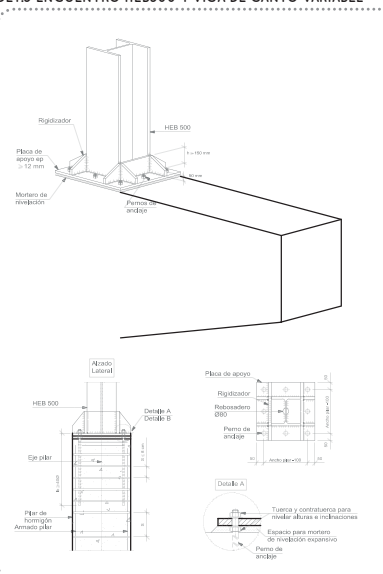

DET.4 ENCUENTRO PILAR H.A. Y LOSAS

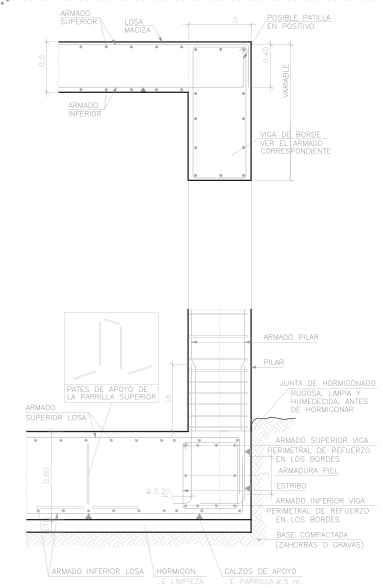

ANÁLISIS DE VIENTO

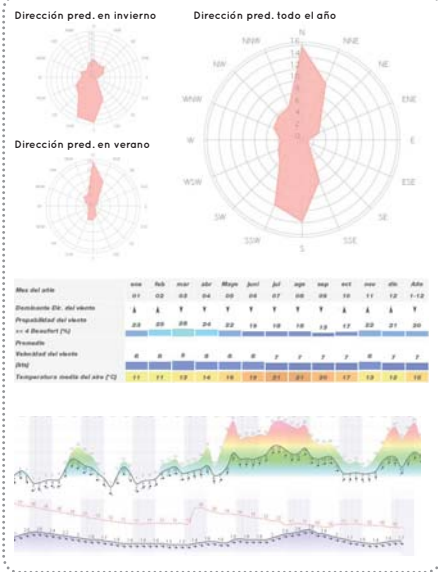

CLIMA EN LA CORUÑA

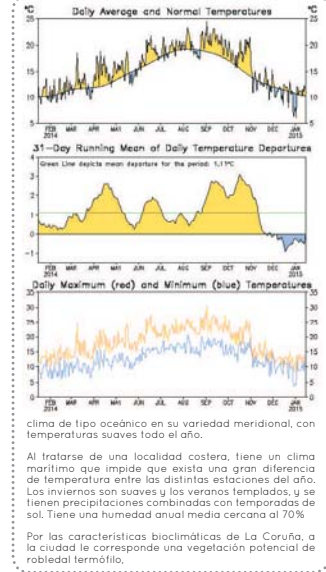

SOMBRAS Y SOLEAMIENTO

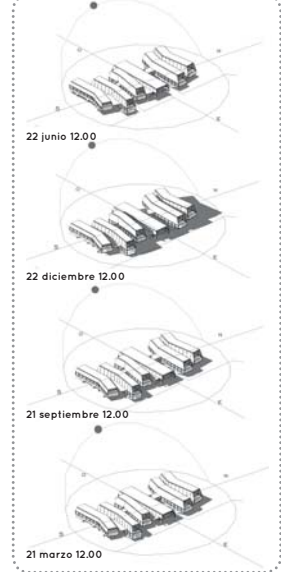

PROTECCIÓN FRENTE A INCENDIOS

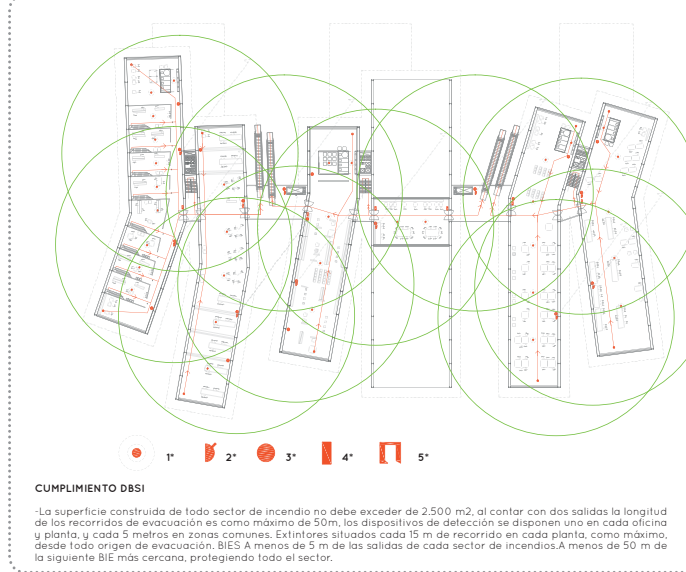

- 1º DETECTOR DE HUMOS
2º BOCA DE INCENDIOS EQUIPADA
3º EXTINTOR DE CO2
4º PULSADOR MANUAL DE ALARMA
5º SEÑALIZACIÓN SALIDA EMERGENCIA

ESQUEMA UNIFILAR, DETALLANDO MÓDULO A y B

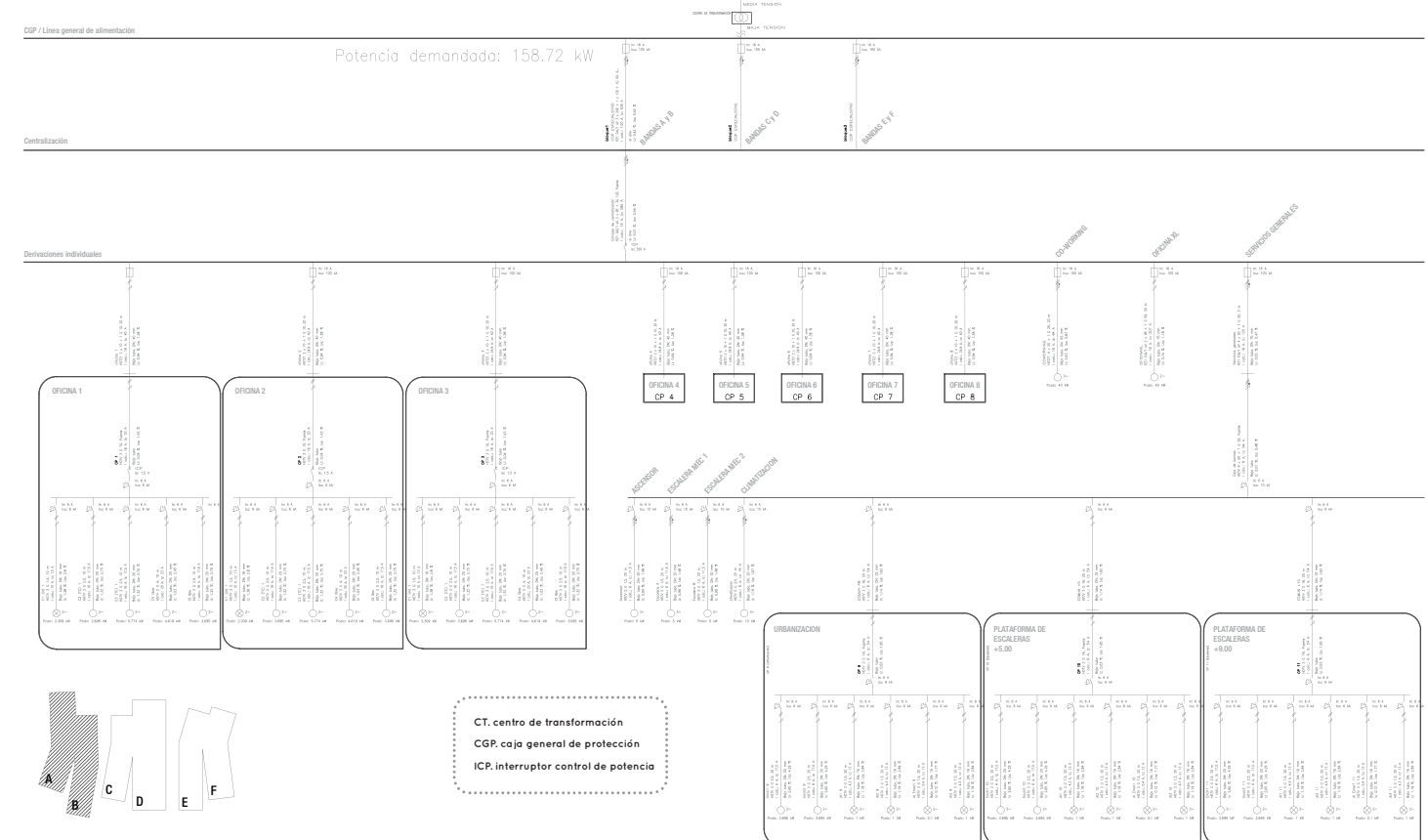

MEDIDAS DE AHORRO ENERGÉTICO

- 1º MATERIALES Y TÉCNICAS LOCALES
2º VIDRIOS DE BAJA RADIACIÓN
3º CLIMATIZACIÓN SECTORIZADA
4º CONTROL TOTAL SOBRE LA LUMINACIÓN. PROTOCOLO DALI

ESTUDIO DE LUMINARIAS EN EL MÓDULO OFICINAS

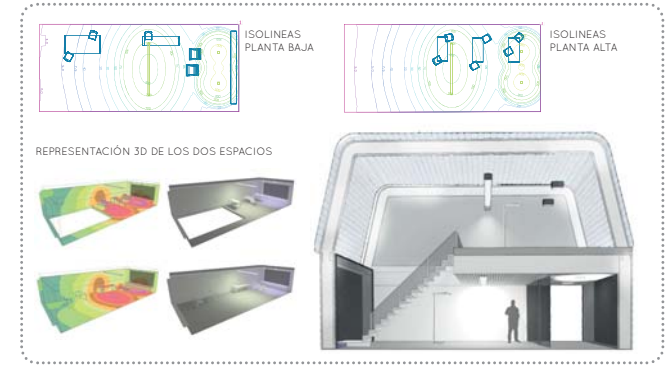

ELECTRICIDAD Y CLIMATIZACIÓN, DETALLANDO MÓDULO A y B

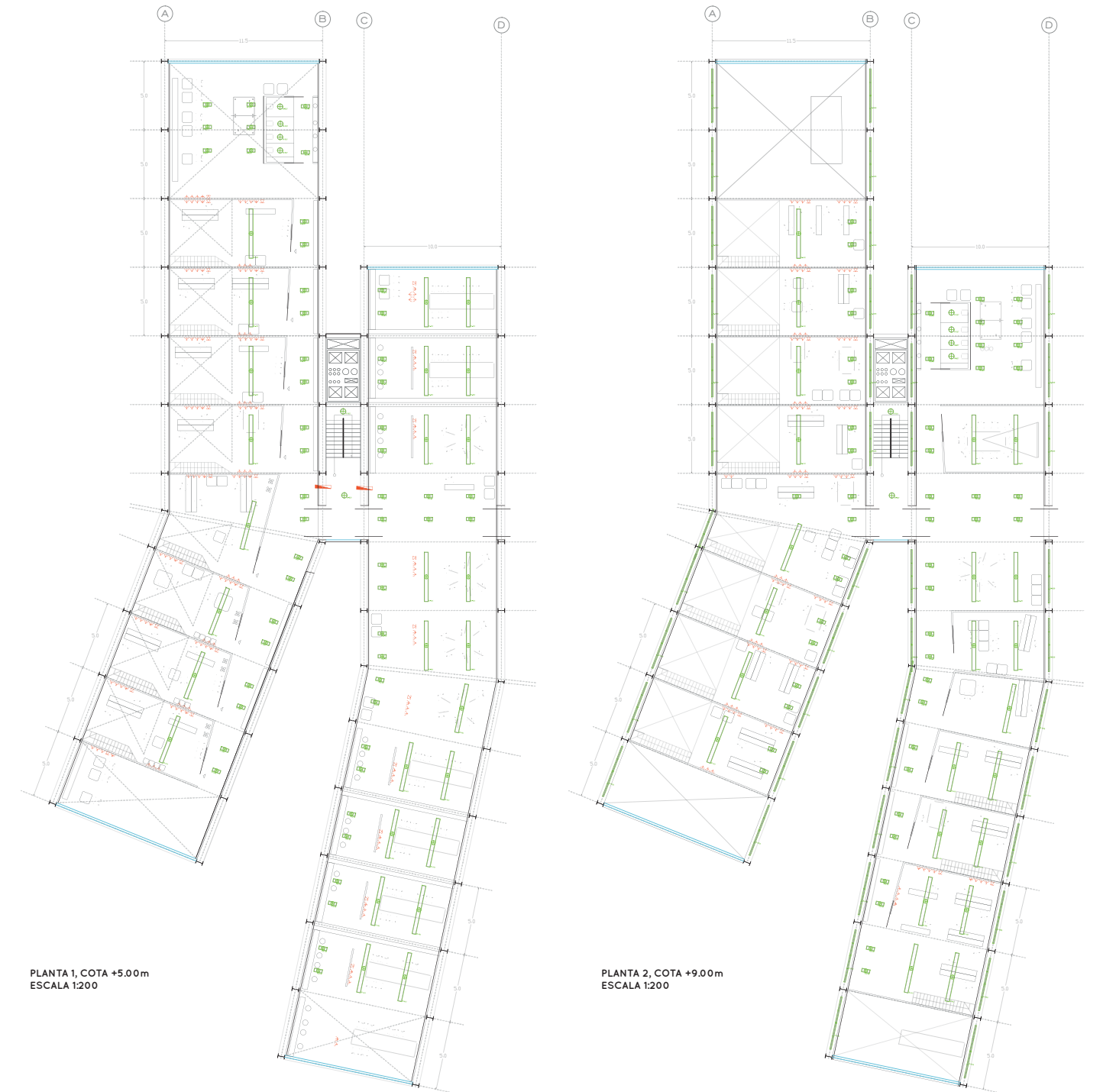

- IGuzzini/LUMINARIA IN-90
IGuzzini/LUMINARIA laser blade
IGuzzini/LUMINARIA linea luce
IGuzzini/LUMINARIA pinball
IGuzzini/LUMINARIA ipan



localización de proyecto

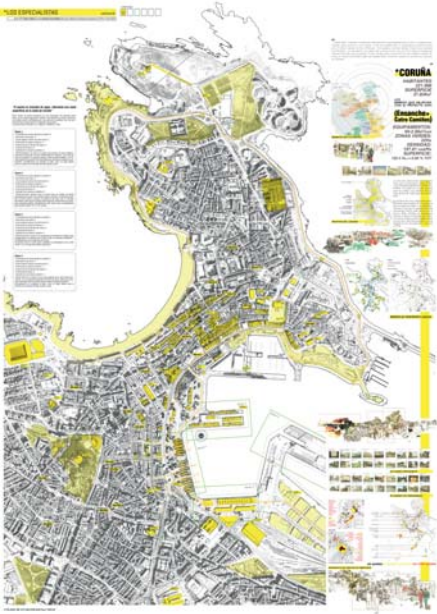

memoria de proyecto

"El núcleo urbano de Coruña se empezó a desarrollar en la parte más estrecha y constraída de la "península", lugar escogido por contar con dos frentes de mar: por un lado la orilla Este (Ría de Coruña), frente productivo, destinado a la pesca, lonja y más tarde astilleros, idóneo para estas actividades al encontrarse en la Ría, y por tanto contar con aguas más tranquilas. La otra orilla (Oeste) se encargará desde sus inicios al recreo de los coruñeses.

La ciudad siguió creciendo hasta colmar el extremo norte de la "Península Coruñesa", fue entonces cuando se empezó a extender por el sur, (con la limitación que el parque de Santa Margarita le imponía con su acusada pendiente).

Se data de grandes infraestructuras a la ciudad, el puerto comercial en la orilla Este, y la extensa red de autopistas, capaces de manejar el tráfico de mercancías que llegaban al puerto a diario. Estos dos decisiones no hicieron más que empeorar la situación de la ciudad; El nuevo puerto eliminó el rastro de ciudad marítima en la orilla Este, al haber sido cercado el nuevo puerto con un alto muro para proteger los bienes que ahí llegaban. Las autopistas no hicieron correr mejor suerte para el funcionamiento de la ciudad, al introducirse casi por la fuerza en la misma, dividiendo barrios, distanciaban (aún más) la ciudad del mar, y limitaban el crecimiento de la ciudad por el sur (La Ronda Outeiro con sus 8 carriles acabó con la futura esperanza de crecimiento la ciudad).

"La decisión en la actualidad de trasladar el puerto a la "Enseada de Becha" (a 8 Km al Oeste), origina una oportunidad única para la ciudad: una forma de aumentar su densidad y de acercarse de nuevo al mar con la liberación de ese área hasta entonces ocupada.

Para reactivar ese borde se proponen programas carentes y necesarios en la ciudad, completamente limitada, mediante la creación de edificios híbridos de alta densidad (que contengan esos nuevos programas) y de esta manera no colmar nuevamente la superficie de la ciudad.

Se propone un nuevo programa que surge de la hibridación de un vivero de empresas y de la experiencia (centenaria) albergada en un centro de mayores. Por un lado Coruña es una de las ciudades españolas con más habitantes mayores de 60 años, por otro cuenta con una de las mayores tasas de emprendimiento del país; El programa pretende sacar el máximo partido a estas dos premisas mediante la vinculación de estas estadísticas: El centro de especialistas, donde nuevas empresas puedan desarrollarse en el mercado bajo la tutela de especialistas que les guiarán gracias a sus años experiencia en todo el proceso de la nueva empresa.

"La ciudad de Coruña colmata su nuevo borde marino, con programas mixtos, de forma que maximiza la cantidad de experiencias de esa tira, y permite que multitud de acontecimientos tengan lugar en el borde del mar. Gracias al híbrido, el nuevo borde marino de Coruña y el puerto obsoleto, pueden resultar atractivos y beneficiosos para muchos sectores de la sociedad coruñesa.

estrategias a nivel urbano



Se propone la atenuación de la discontinuidad (entre mar y ciudad causada por la vía rodada) mediante la supresión de carriles y del muro este.

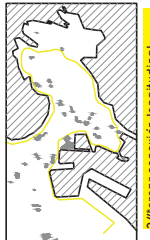

Existe un paseo marítimo en continuidad con la playa de gran, que se pierde al llegar al casco histórico; es necesario dotar de continuidad al mismo.

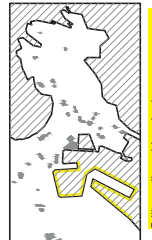

Se propone a su vez eliminar zonas del puerto, permitiendo la entrada de lenguas de agua a la ciudad, y de esta forma acercar ambos polos.

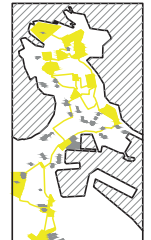

Una vez creado el anillo perimetral exterior, se propone la mejora de los espacios verdes del interior, potenciando la red natural que surge al conectarlos.

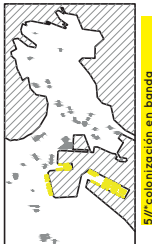

Basándonos en la geometría de las viviendas de pescadores, con estrechos cruces y fachadas de vidrio. Se propone un PLAN de ocupación de borde en Bandas.

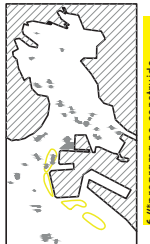

Al espacio que queda libre entre lo urbano y las bandas, será dotado de un programa no construido, bien sea, deportivo, cultivos o de naturaleza boscosa.

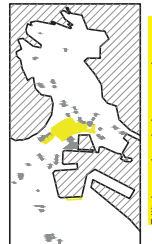

En este PLAN, se pondrá la recuperación y puesta en valor de las viviendas de pescadores y de la antigua lonja, de gran valor para el pasado de la ciudad.

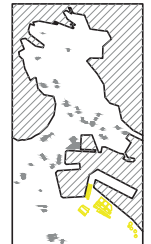

Las grandes naves que quedan en el puerto, serán colonizadas por programas necesarios para la ciudad, como una central de puradora, o una estación de tren.

estrategias a escala proyecto

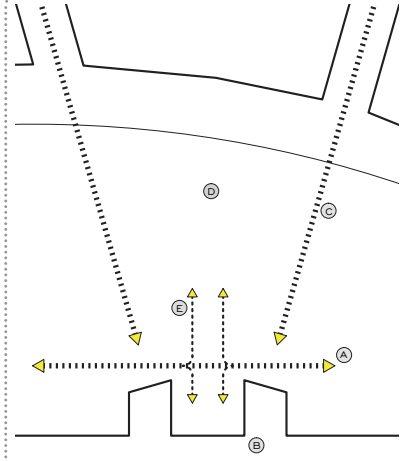

La estrategia de implantación a se desarrolla siguiendo 5 puntos:
A-En relación directa con el punto 2, la conexión perimetral a la Coruña se respeta, y el paseo se desarrolla paralelo al borde del puerto.
B-En relación con el punto 3, se pretende potenciar la relación de Coruña con el mar, al que actuamente da la espalda. Por ello se determina que las calles originan que el mar se adelante en el puerto.
C-El vacío producido por las calles entre las manzanas, se respeta, facilitando la apertura y la visión al mar desde el interior de la ciudad.
D-Un programa no construido invadirá el vacío entre la conexión longitudinal y la trama urbana, bien sea deportivo, cultivos o naturaleza boscosa.
E-El paseo longitudinal en determinados puntos se disipa, fundiéndose con el programa bosque.

bases geométricas

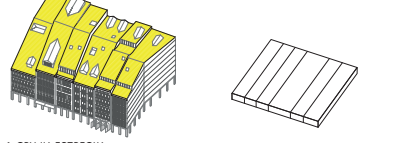

1.-CALLE ESTRECHA
Se caracterizan por su fachada de galería acristalada, en la zona más baja respecto al nivel del mar, el área más plana que se encuentra en el valle era delimitado por los dos colinas y constraída entre dos colinas, este condicionante provoca estrechez de 5 metros en dirección a los bordes accesos para incorporar el máximo de viviendas en cada frente de línea (mayor atractivo), y por consiguiente, creciendo cada una de esas estrechas fachadas de viviendas hacia el interior.

Basándonos en esta geometría característica se crea una pasilla subdividida en bandas; distintas bandas para distintos programas, pero con una fuerte interconexión entre los mismos. Y una altura mínima para no crear impacto en el borde marítimo.

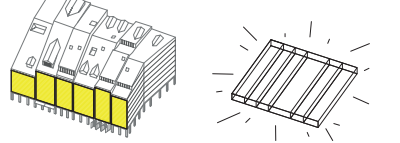

2.-VIDRIO EN FACHADA
Se caracterizan por su fachada de galería acristalada, las galerías forman una cámara térmica que protege la fachada de la lluvia y permite relacionar visualmente el interior con el exterior, posibilitaba la ventilación, captaba el calor en los fríos inviernos gallegos y refrescaba las habitaciones en verano; La otra función que tenían era proteger los viviendas del viento y de la corrosión que provoca la brisa marina tan acusada en esta zona.

Basándonos en este sistema de cámara, las bandas creadas anteriormente se convierten en cajas de cristal, para aprovechar al máximo la radiación solar, y además aprovechar las vistas del lugar privilegiado donde se encuentran.

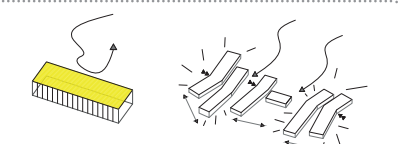

3.-RUPTURA DE LA BARRERA FÍSICA DE LA LONJA
La actual Lonja, es un edificio dispuesto de manera paralela al borde del puerto, creando una barrera entre la ciudad y la laguna de agua; se propone la eliminación de esta frontera, y su sustitución por las bandas anteriormente citadas, respetando la continuidad visual de las calles separándose para permitir la fluidez.
A su vez estas bandas rectangulares, se quiebran y se separan más unos de otros a medida que se acercan al mar, ampliando el perímetro de visión, y potenciando la relación interior exterior.

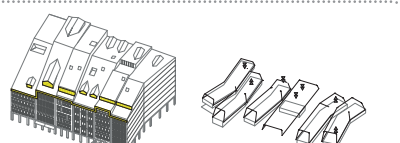

4.-ALTURA MÁXIMA VARIABLE
Las diferentes alturas de borde, responden a programas distintos en su interior, y crean un perfil similar a las viviendas que tomamos de referencia.

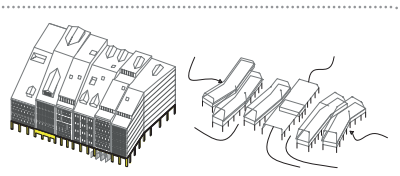

5.-SOPORTAL PROTECTOR
El proyecto en bandas se levanta sobre unos patos de hormigón, hasta dejar una altura libre de 5 metros, y creando así espacios públicos (diferenciados por desniveles de cotas) protegidos de la lluvia, es en consecuencia, la longitud del borde del puerto, se crean un gran espacio público cubierto.

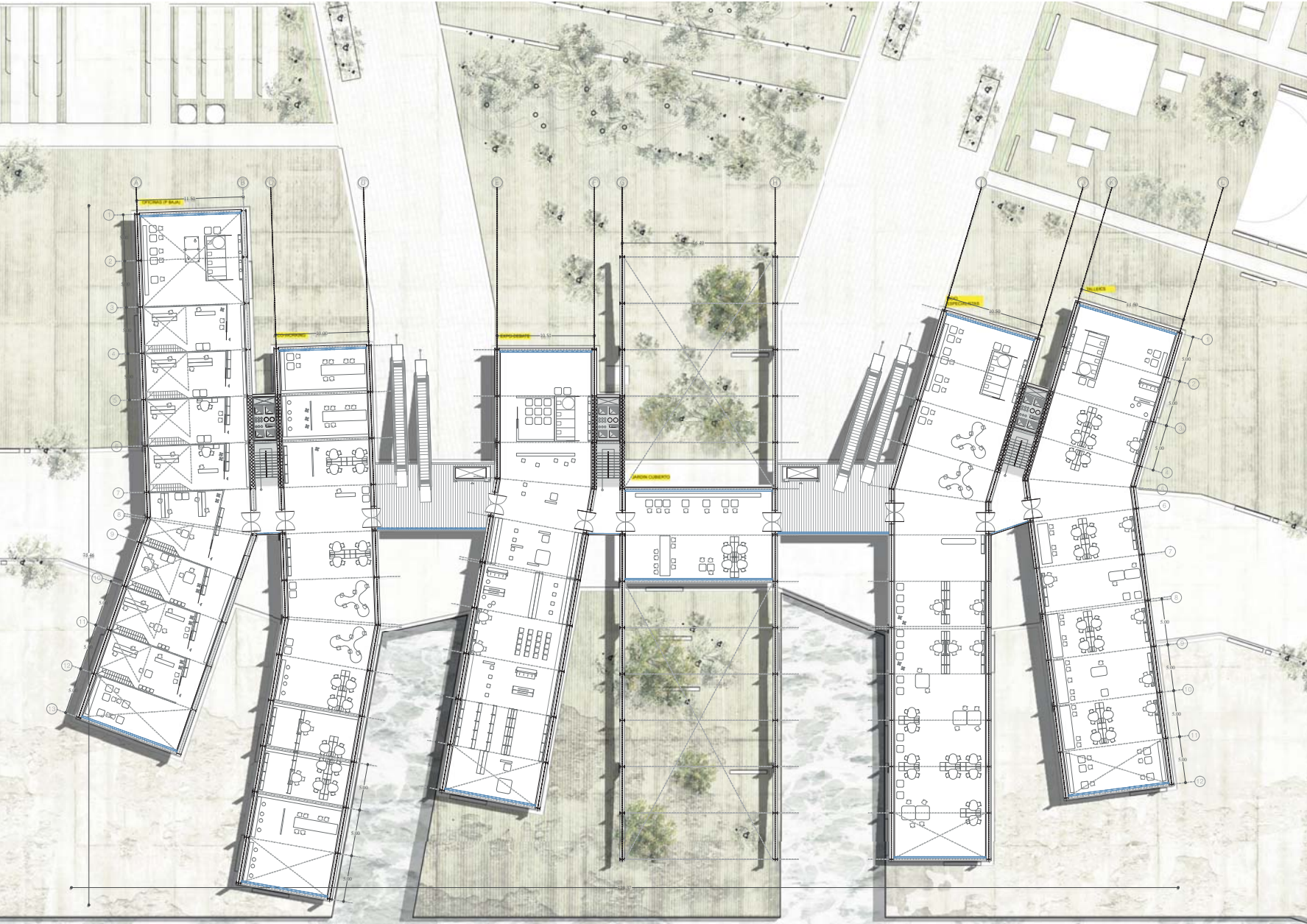

>>>PLANTA PRIMERA (+5.00m). ESCALA 1:300



>>>IMAGEN DEL PROYECTO DESDE LA CIUDAD.

GRUPO 1: MAYORES

(Estadísticas para 2052)

La esperanza de vida aumenta más de 40 años en un siglo

En el 2050 más de un 35% de la población será mayor de 75 años

30 años inactivos o 12.950 partidas de Dominó

En el 2050 más de un 35% de la población será mayor de 75 años

Cuentan con una gran experiencia tras de sí, sin embargo, carecen de la energía necesaria para emplearla en actividades

¿CÓMO APROVECHAR ESTA SITUACIÓN?

Un nuevo lugar de encuentro CONSEJO DE SABIOS BANCO DE MEMORIA



GRUPO 2: JÓVENES

La recuperación laboral se enfría

MANUEL V. GÓMEZ Madrid

La afiliación a la Seguridad Social sube en 28.317 cotizantes en octubre, la mitad que en 2013. El paro registrado sube en casi 80.000 desempleados

Gráfica relación desempleo emprendimiento:

DESEMPLEO

EMPREDIMIENTO

El principal problema de los jóvenes es el desempleo, sin embargo, los casos de emprendimiento aumentan. La necesidad les obliga a enfrentarse a una situación de lo más arriesgada.



ganas y necesidad de emprender falta de experiencia/ fracaso empresarial

CENTRO DE ESPECIALISTAS

400 años de experiencia

Emprendedores

Un nuevo lugar de encuentro para mayores y jóvenes

INFOGRAFÍA DE LA PROBLEMÁTICA Y DE LA SOLUCIÓN PROPUESTA.

Grid of 20 specialist profiles (ES-001 to ES-020) with photos and names.

- ES-001: FRANCISCO SÁEZ, 83 años, Especialista en Cerámica, Residente en Zaragoza
- ES-002: JOSE ROMERO, Especialista en Pesca, Residente en Zaragoza I.
- ES-003: MANUEL DELGADO, 76 años, Especialista en Jardinería, Residente en Zaragoza
- ES-004: ANTONIO CAMPOS, 69 años, Especialista en Cultivos, Residente en Zaragoza
- ES-005: MANUEL NUÑO, 76 años, Especialista en Cultivos, Residente en Zaragoza
- ES-006: ALEJANDRO CORRAL, 76 años, Especialista en Jardinería, Residente en Zaragoza
- ES-007: EMILO COBOS, 60 años, Especialista en Jardinería, Residente en Zaragoza
- ES-008: JAVIER ORTIGO, 73 años, Especialista en Alimentación, Residente en Zaragoza
- ES-009: CLAUDIA GARCÍA, Especialista en Jardinería, Residente en Zaragoza
- ES-010: MIGUEL CASTRO, 78 años, Especialista en Jardinería, Residente en Zaragoza
- ES-011: ANDRÉS ROBLE, 77 años, Especialista en Jardinería, Residente en Zaragoza
- ES-012: PEDRO CASTRO, Especialista en Jardinería, Residente en Zaragoza
- ES-013: MARIA RODRIGUEZ, 72 años, Especialista en Jardinería, Residente en Zaragoza
- ES-014: JUAN ORTEGA, 71 años, Especialista en Cultivos, Residente en Zaragoza
- ES-015: CESAR MARTIN, 68 años, Especialista en Jardinería, Residente en Zaragoza
- ES-016: ALVARO GUILLEN, 79 años, Especialista en Jardinería, Residente en Zaragoza
- ES-017: LUIS GIRENEZ, 64 años, Especialista en Jardinería, Residente en Zaragoza
- ES-018: CARLOS LOPEZ, 74 años, Especialista en Jardinería, Residente en Zaragoza
- ES-019: JESUS AGUILAR, Especialista en Jardinería, Residente en Zaragoza
- ES-020: JAVIER NUÑOZ, 76 años, Especialista en Jardinería, Residente en Zaragoza
- ES-144: EUSEBIO PEREZ, Especialista en Jardinería, Residente en Zaragoza
- ES-149: ERIKA NUÑEZ, Especialista en Jardinería, Residente en Zaragoza
- ES-182: MARIA GARCIA, Especialista en Jardinería, Residente en Zaragoza
- ES-193: VICIOS GIL, Especialista en Jardinería, Residente en Zaragoza

FICHAS DE ESPECIALISTAS.

Architectural rendering of the building project with descriptive text boxes:

- 1-DISEÑO GLOBAL:** Ha sido fundamental en el desarrollo del proyecto urbano, diseñar un plan de actuación global, y la primera acción común, donde a partir de unos trazos horizontales como referencia, en forma de bandas, se comienza a definir el programa espacial. Se crea un trazado entre la ciudad y el medio natural.
- 2-LA EXPLANDA:** El gran espacio liberado al trasladar el núcleo urbano, se trata igualmente una oportunidad de bandas, que permite la fusión de programas. Se recupera así un gran espacio, volviendo a unir la ciudad, con la naturaleza de expansión de relación.
- 3-VEGETACIÓN:** Se propone a lo largo de toda la intervención, una selección de vegetación autóctona, y por lo tanto, especies propias del territorio. En la zona de la ciudad, se han cuidado especialmente las especies de sombra, en busca de manchas de sombra.
- 4-LOS LÍMITES:** Ha sido determinante el concepto de crear una banda regular, para definir la zona que rodea al edificio. El programa se adapta en la ruptura de la continuidad del suelo del programa principal, como de la falta de conexión con la ciudad, funcionando en varias direcciones como elemento vertebrador.
- 5-ESPACIOS PÚBLICOS:** Concretados en todos entre la banda de agua y la ciudad, se crean tres espacios públicos (Bosque, Jardín y Plaza). Cada uno en una dirección, para permitir el acceso al centro de espacios en, con un programa más en consonancia con el resto.
- 6-FRAGMENTOS Y MATERIALES:** Ha encontrado un solo tipo de material, volviendo a utilizar el hormigón actual como elemento vertebrador. Este tipo de hormigón, se combina con diferentes tipos de materiales, como el vidrio, el acero, el aluminio, y el hierro, para crear un lenguaje más en consonancia con el resto.
- 7-LOS CAMINOS:** Como ya se ha descrito con anterioridad, el programa urbano, surge como un todo, como el programa actual, donde se genera un espacio público, que se integra con el resto de la ciudad, mediante un acceso directo en continuidad visual con las calles.

IMAGEN AÉREA DE LA MAQUETA.



SECCIÓN TRANSVERSAL D-D' - ESCALA 1:300

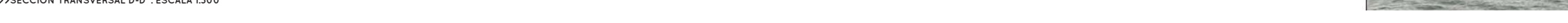

escenas de proyecto

LA PLANTA BAJA. Cada banda del proyecto se apoya en un par de robustas costillas de hormigón, de variables dimensiones. Este hecho, y una losa de canto considerable, permite salvar grandes luces, y de esta manera liberar suficiente espacio en la planta baja para introducir programa público.

La planta baja se ha entendido como una oportunidad de devolver un espacio a la ciudad, protegido del temporal gallego, con frecuentes lluvias. De esta manera, el centro de especialistas encuentra programas complementarios bajo su construcción. Cada banda tiene asociado un programa en la planta baja.



EL ESPACIO CENTRAL DE CONEXIÓN. Situado entre los dos pares de bandas extremas, aparece el programa común, espacios de relación entre los dos grandes grupos de individuos que ocupan el proyecto, emprendedores y especialistas. Una pieza de vidrio cruza el gran vacío bascoso central, en ella se conectan ambas partes del edificio.

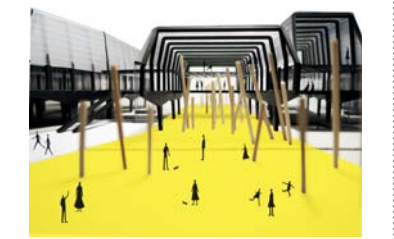

ALTURA LIBRE EN CUBIERTA. Una vez superada la primera planta, los HE500 se curvan dos veces hasta formar arcos quebrados, sobre esta geometría se apoyará la cubierta ligera de policarbonato. La altura de esta última planta será determinada por el programa de su interior.

