

CUADERNO DE ARTISTA

Ecos del Redil

Vestuario y escenografía para *La casa de Bernarda Alba*

Micaela Pérez de Azcárate



ECOS DEL PIEDIL

VESTUARIO Y ESCENOGRAFÍA DE
La casa de Bernarda Alba

Micaela Pérez de Aecárate

Grado en Bellas Artes y Titulación en diseño de Moda

Curso Académico 2023/2024

Trabajo de final de grado

TFG

IDEAS DE TFG → lo puedo relacionar incluso con algún libro, con personajes → El perfume de Patrick Süskind

→ Pasión por la naturaleza → llevarlo a la moda

→ PUNK? - Moda + TRADICIONAL (romper las formas CLÁSICAS)

→ JOYERÍA

INSPIRACIÓN EN:

- Obra/proyectos relacionados en la carrera
- Lectura, cine, referencias
- Historia personal/biografía/aficiones
- Intereses a futuro/profesionales
- Gustos estéticos/culturales

CONSULTA de MARIBEL
Relacionarlo con un concepto contemporáneo, con una obra...*

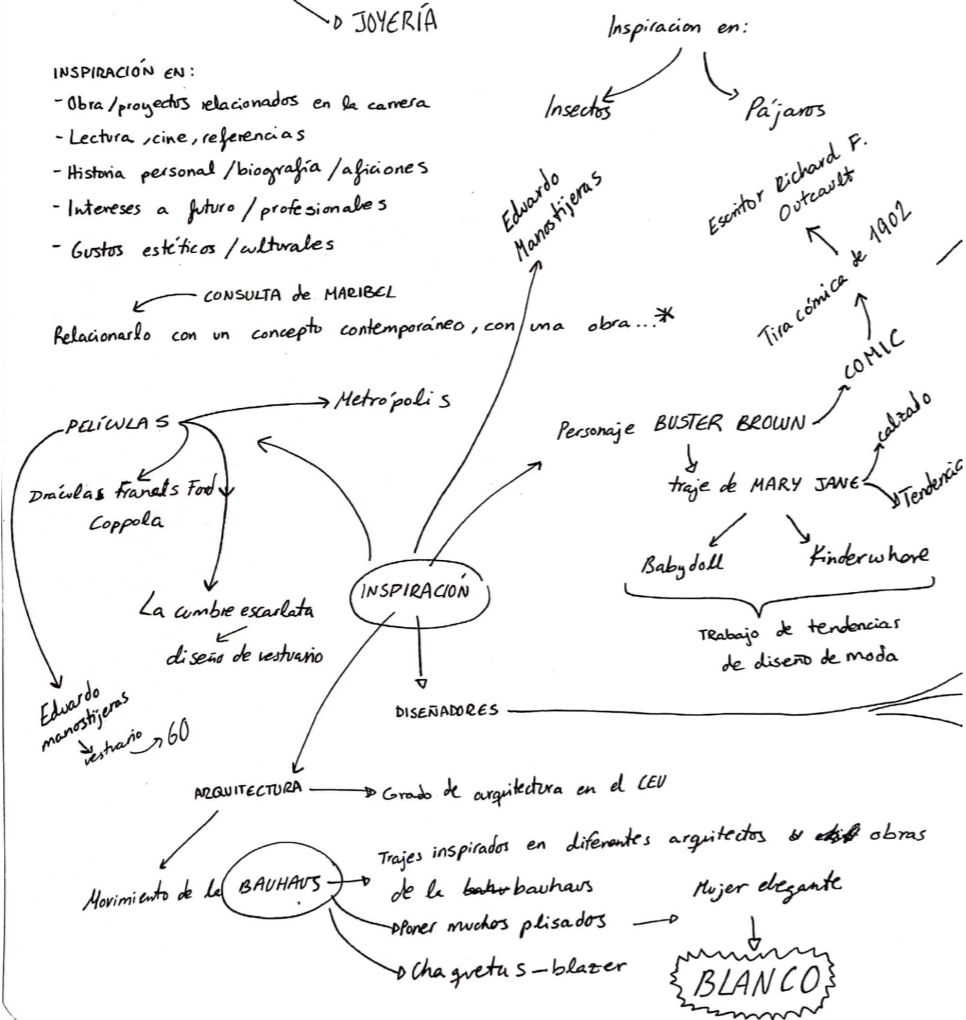

Inspiración en:

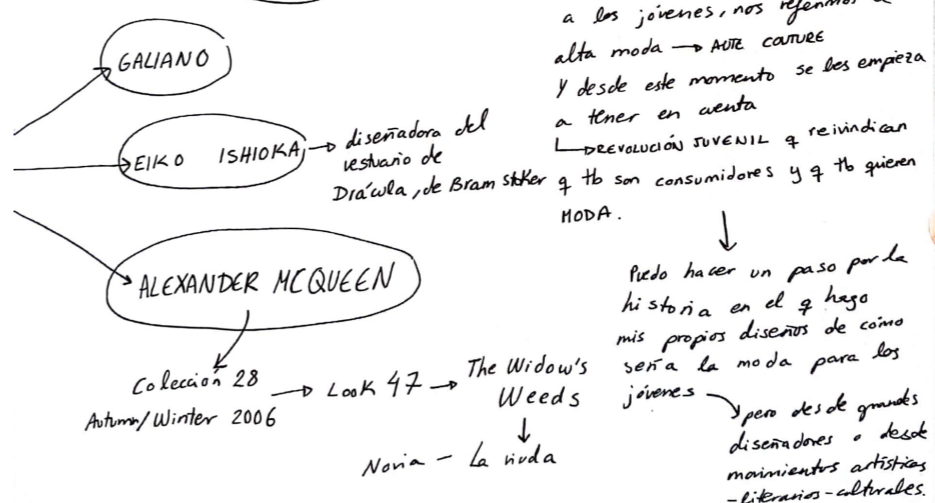
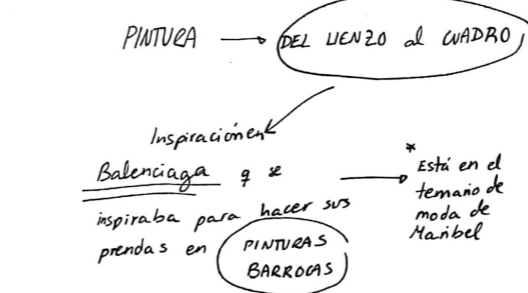
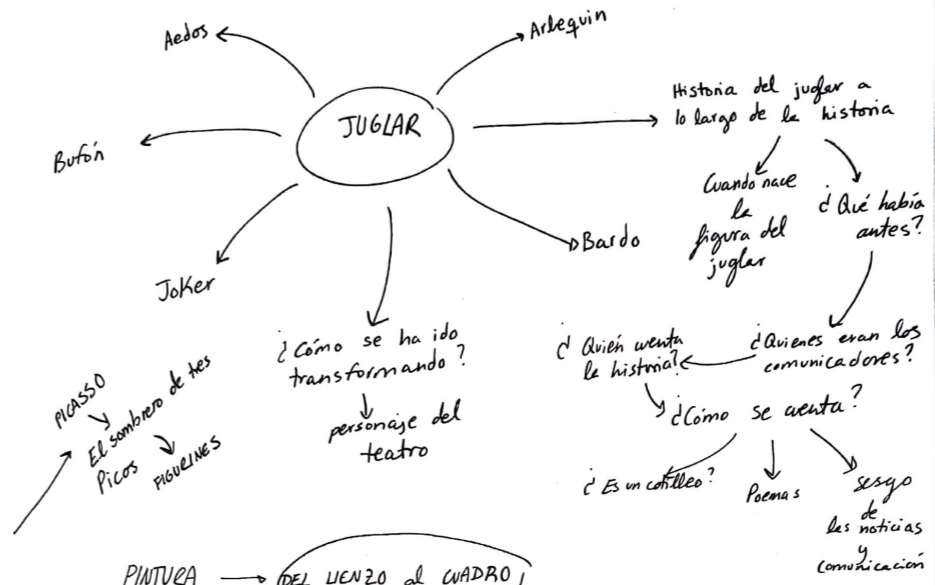

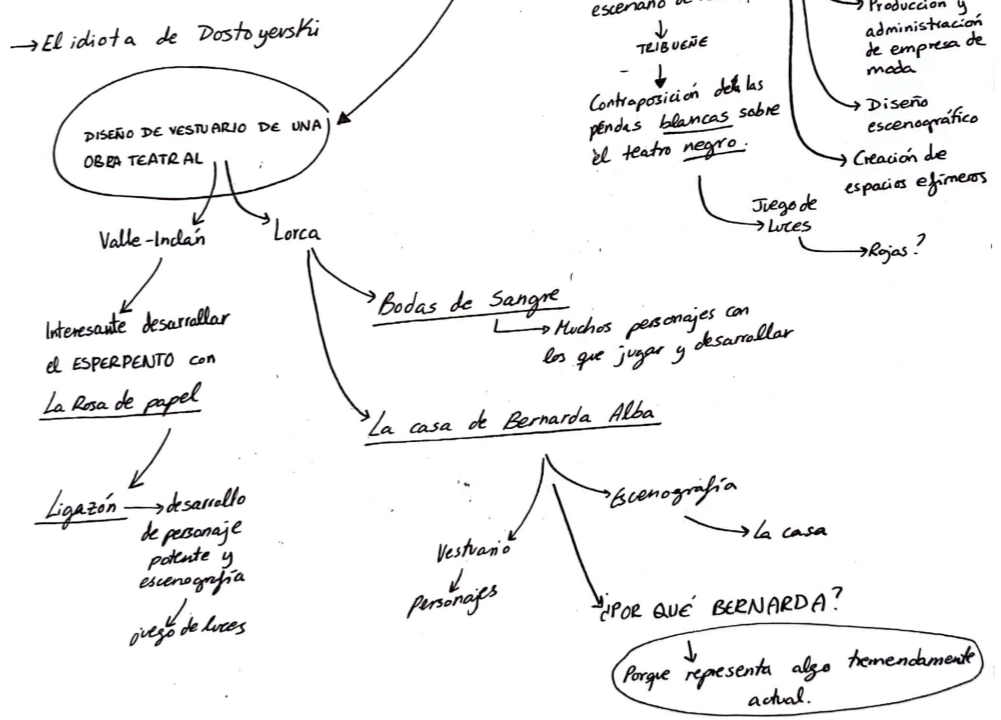
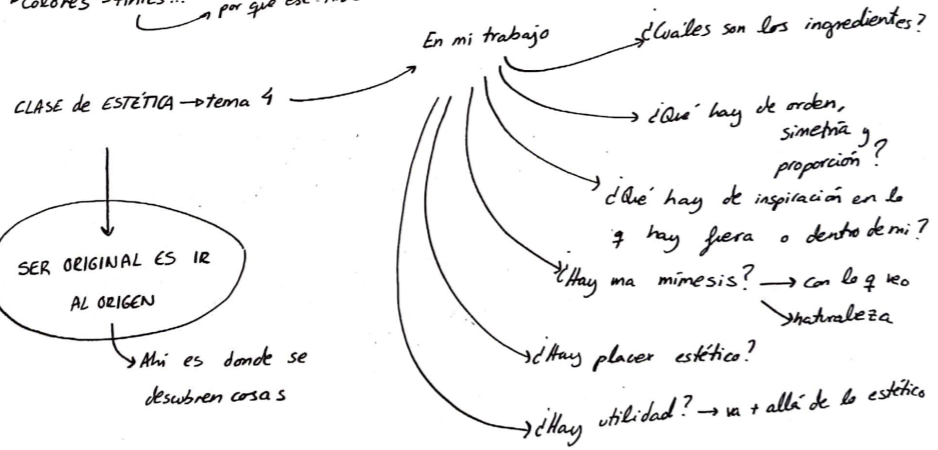
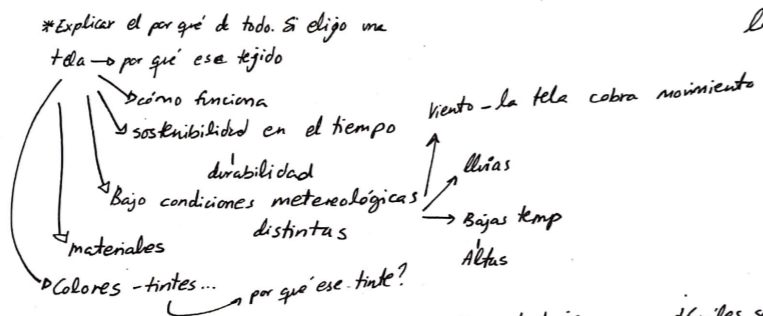
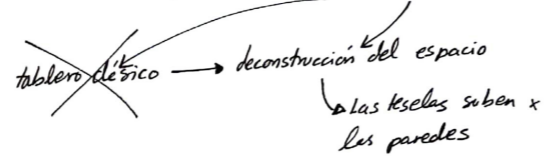
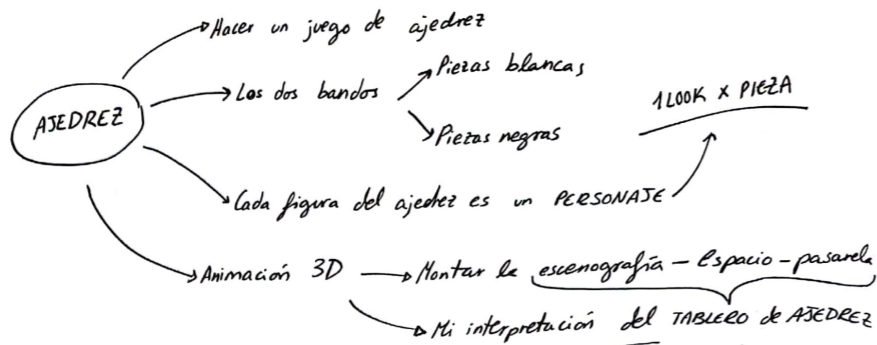

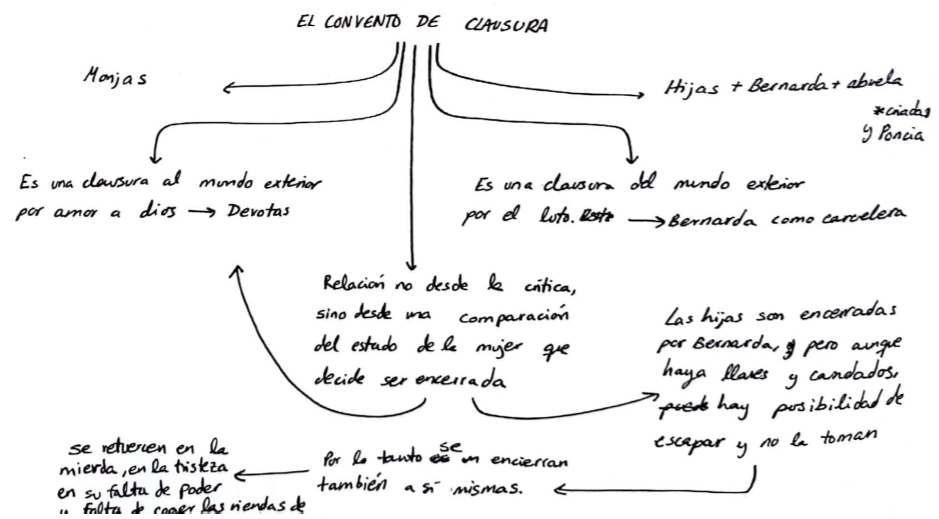
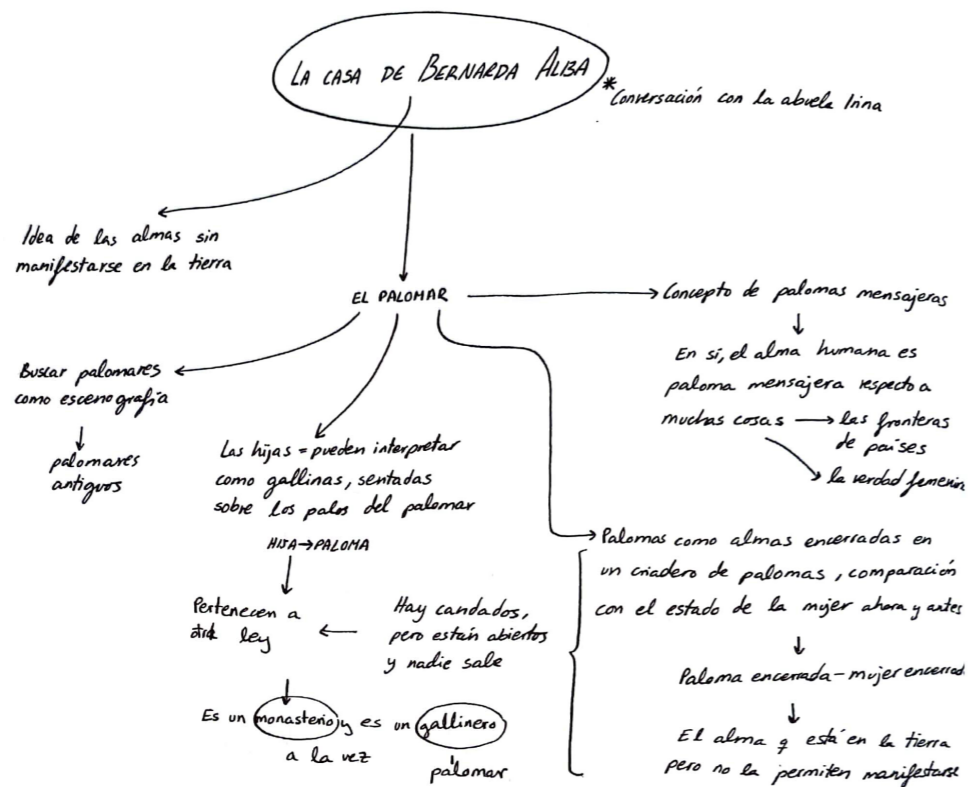

* Vestido verde de Adela?

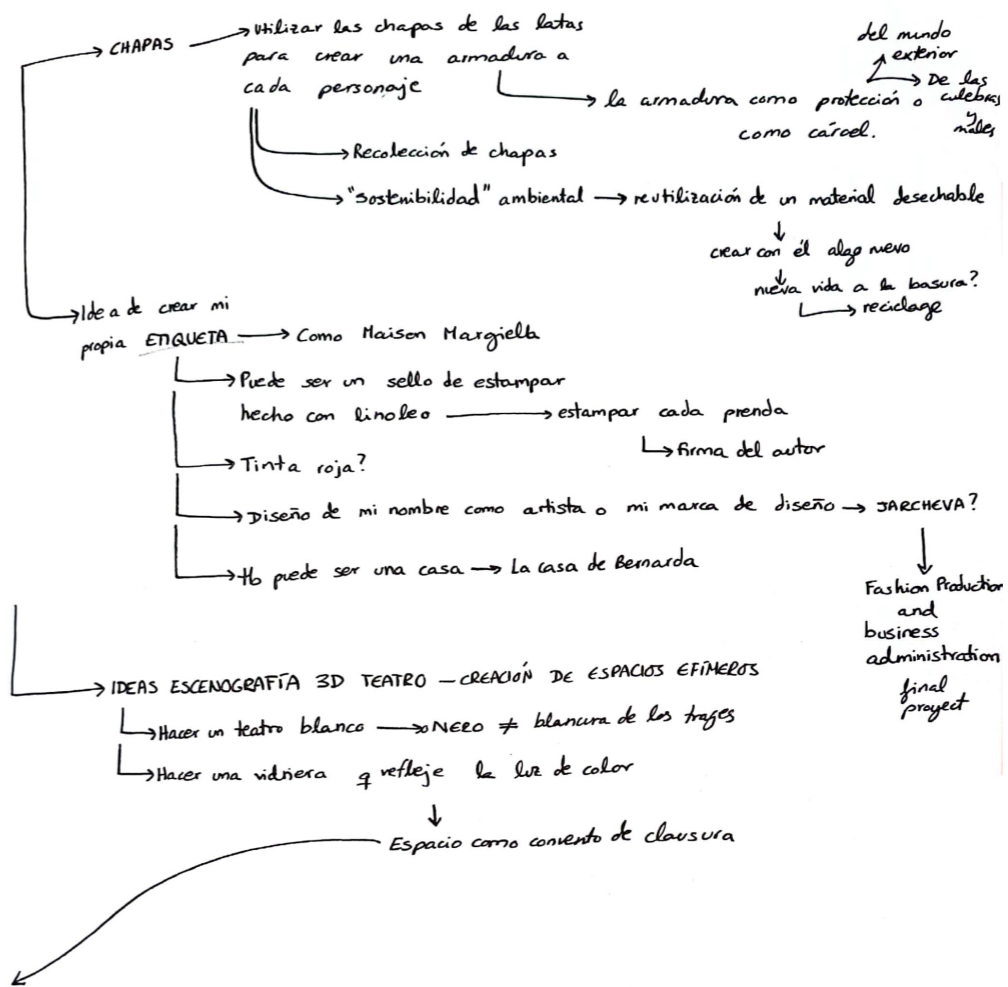

DISEÑO de VESTUARIO
Bocetos → MAGDALENA

en esta + de
Anabela

MAGDALENA

→

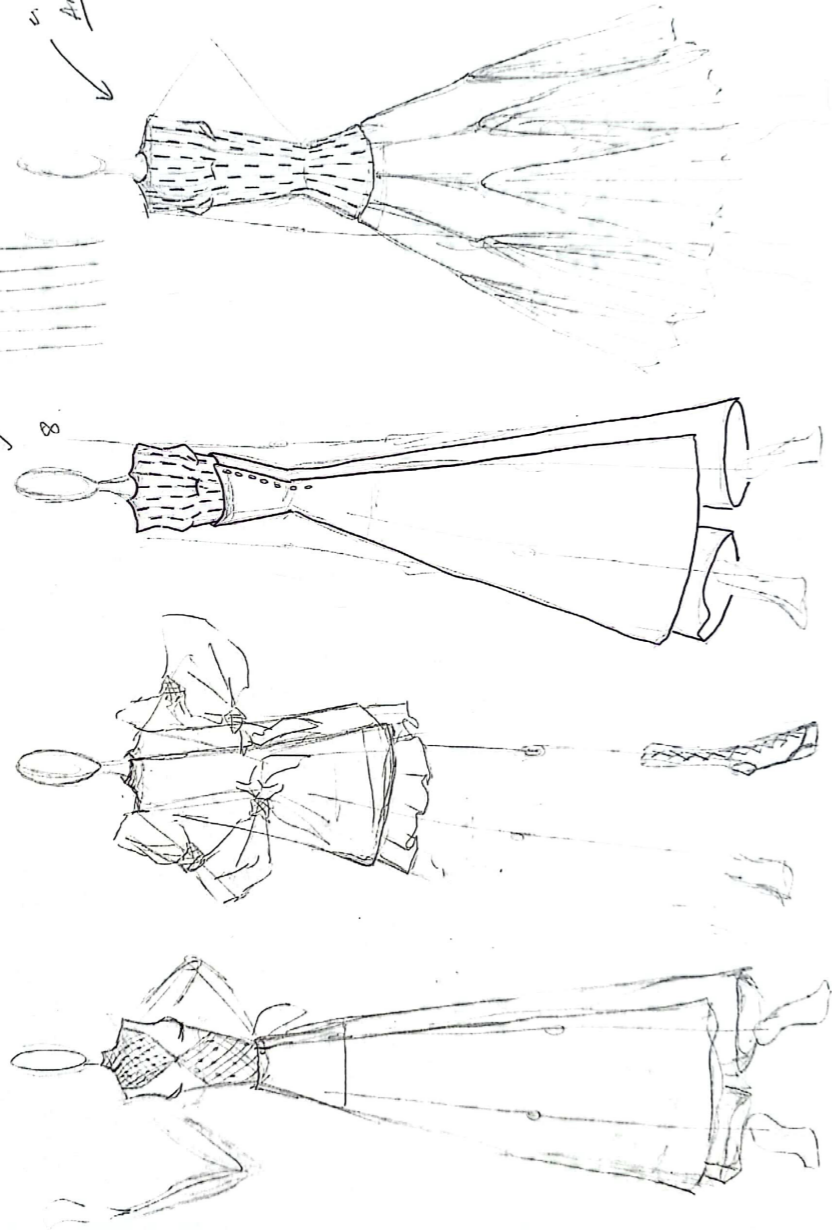

MAGDALENA

7

→

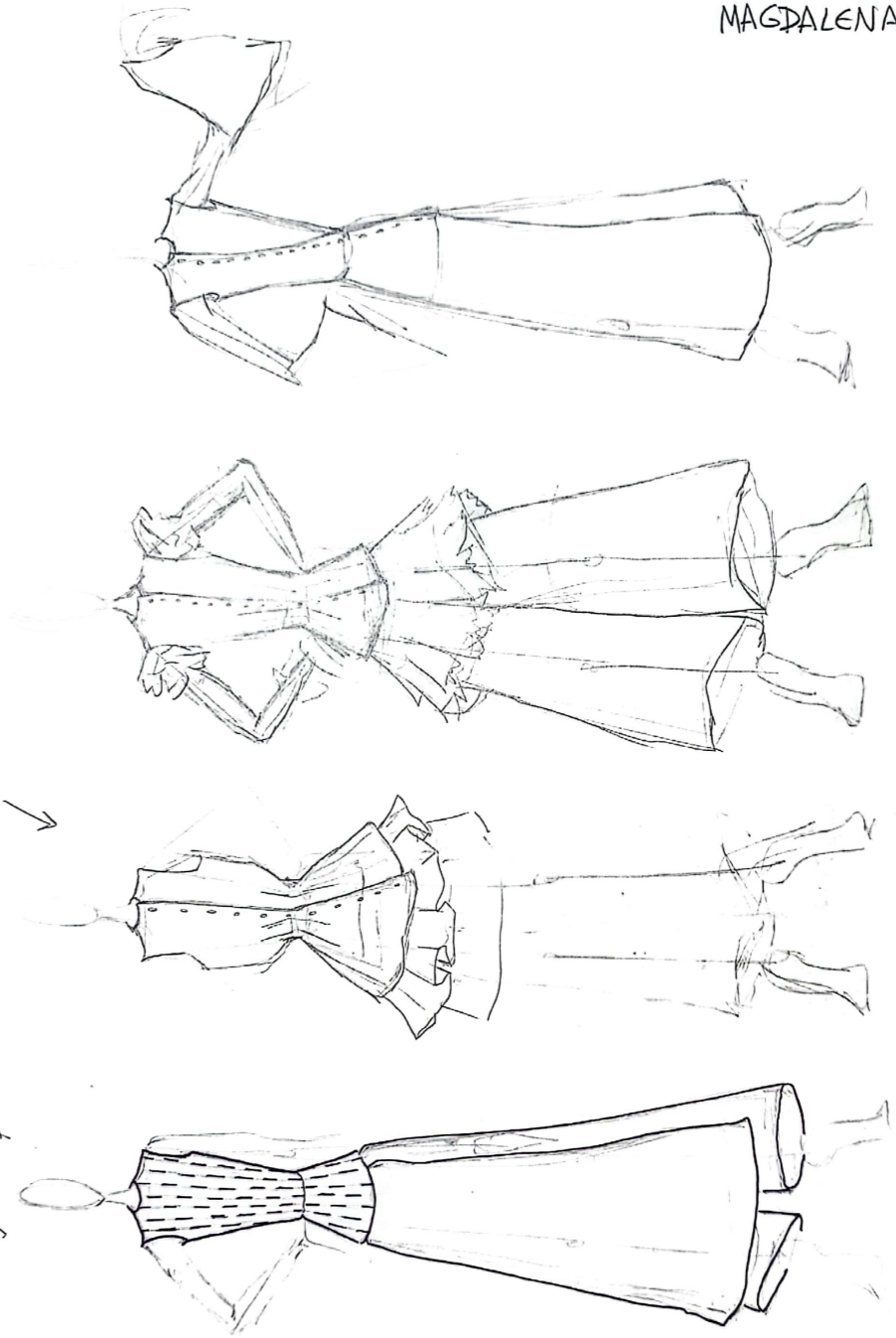

MAGDALENA

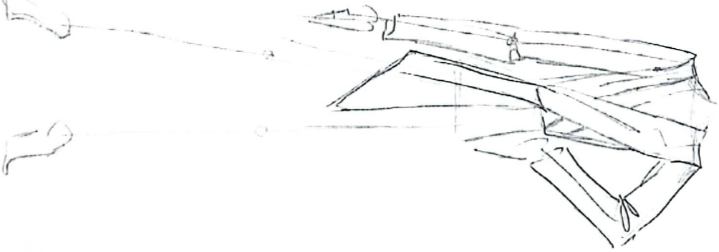
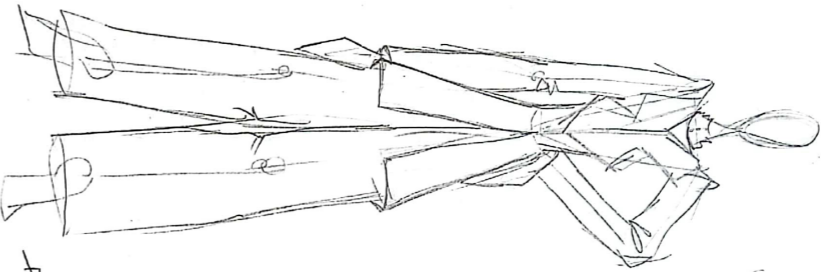
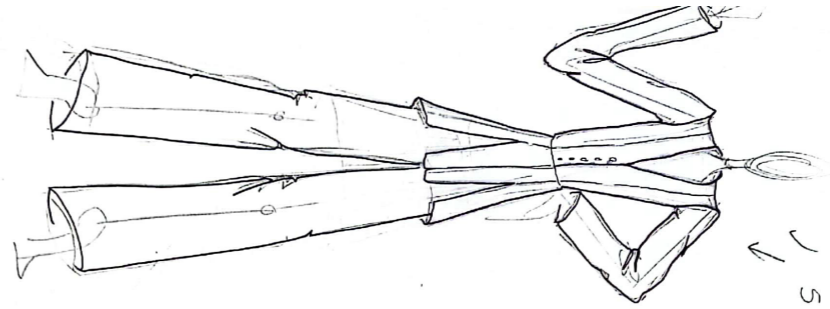
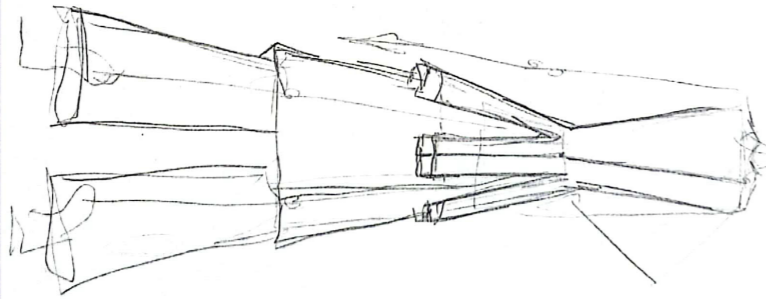
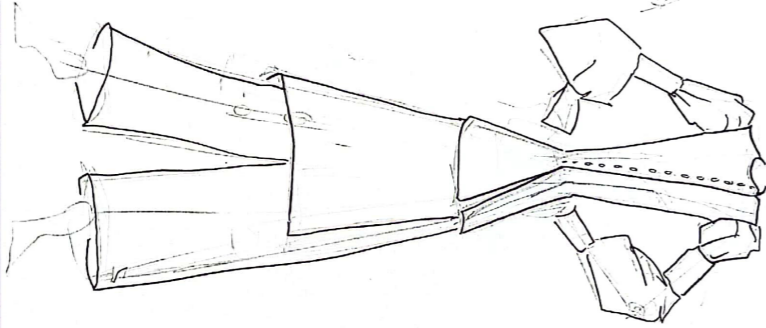
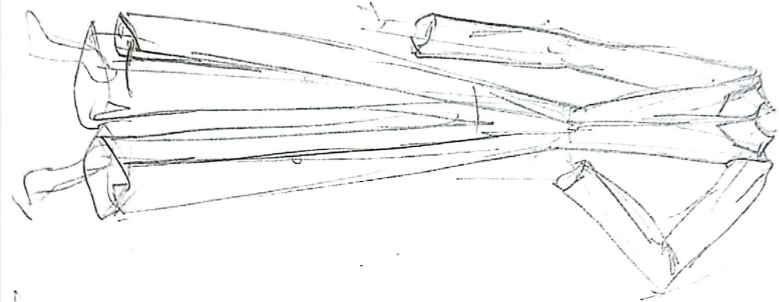
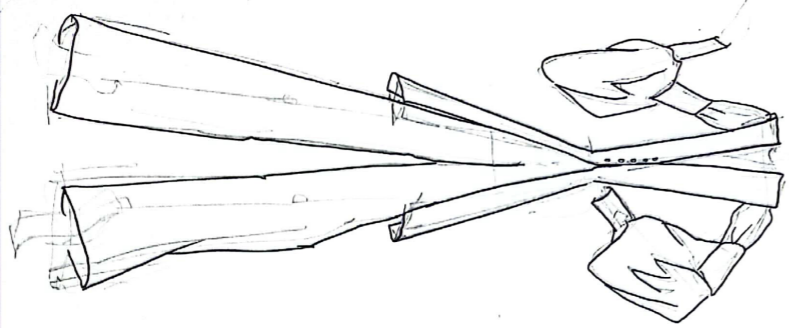

MAGDALENA

IDEAS ETIQUETA

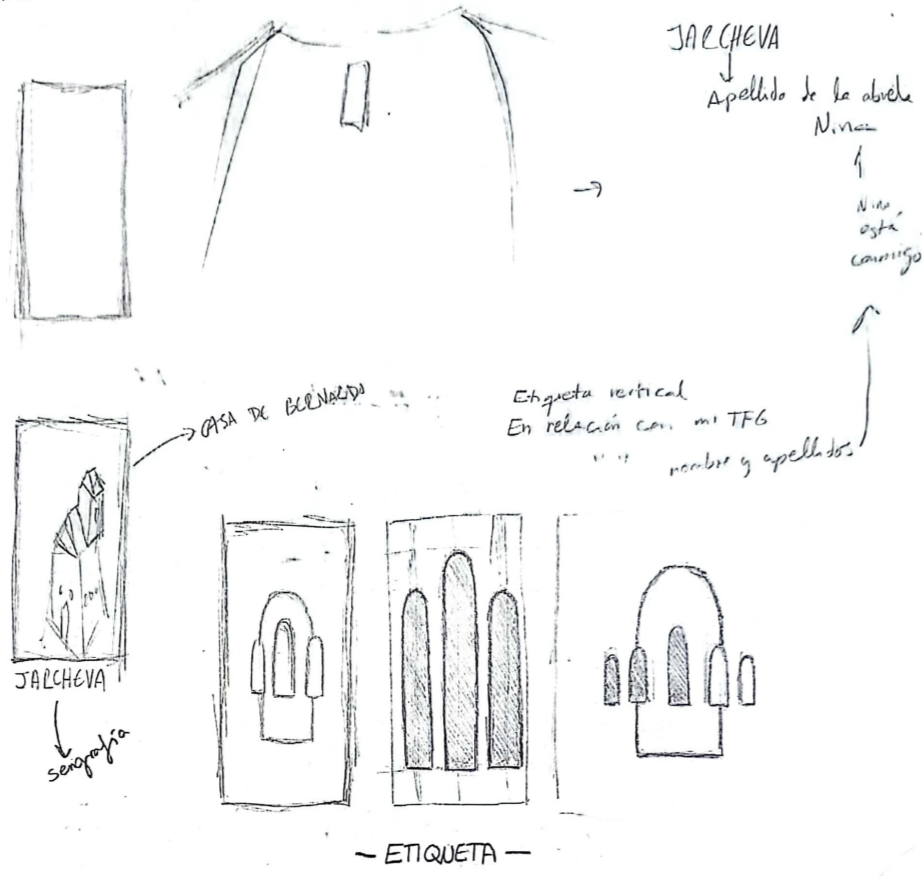

- ETIQUETA -

Mangas reversibles MAGDALENA
 ↳ Influencia medieval
 Se les cambiaban para
 parecer q se tubian cambiado
 de traje.

MAGDALENA

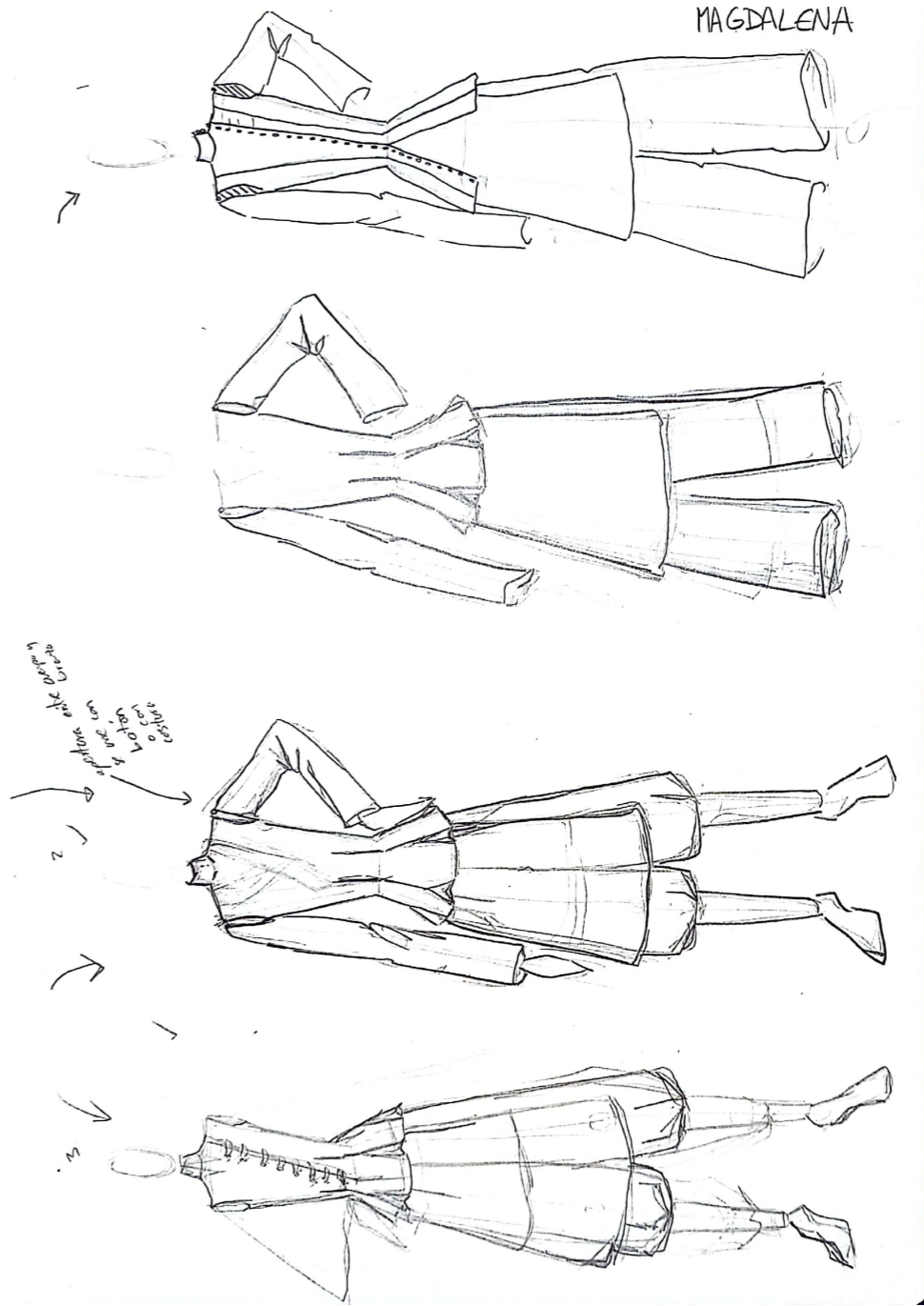

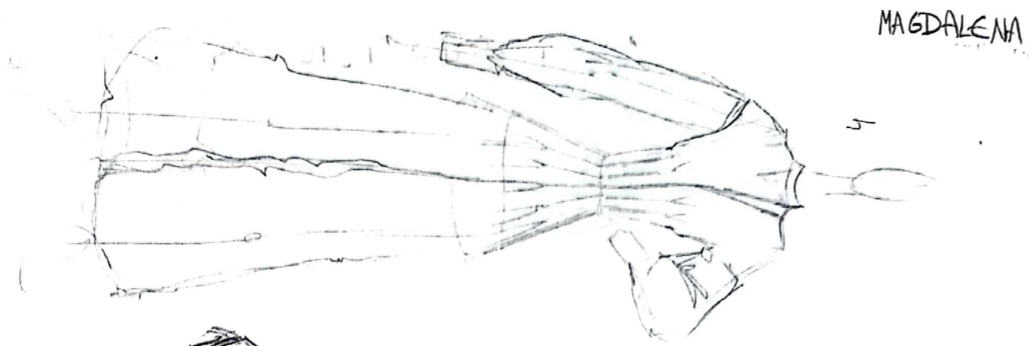

MAGDALENA

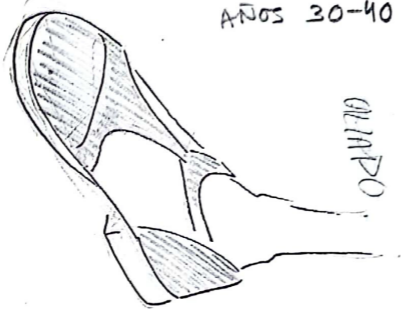
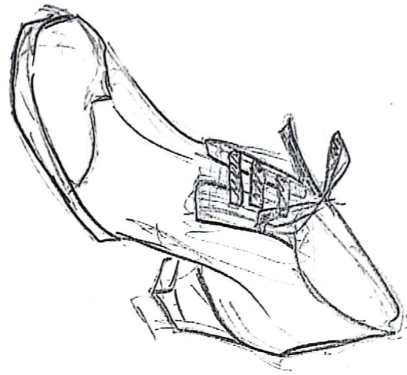

CALZADO
AÑOS 30-40

QUILINDO

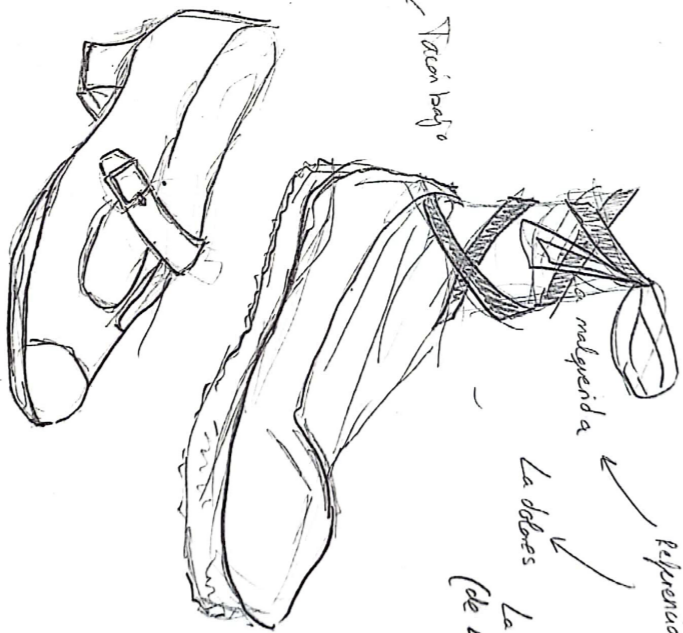

Tacon bajo

ZARNO CASTELLANO CERRADO
NEGROS
(MUSCINOS ANCHOS)

La aldea malabrera
años 20 → años 40

La dólens
La vergara (de Barden) años 5

Repretorias de peludas

716 H/60

PRUEBAS DE COLOR → Rotulador de alcohol (COPIC CIAO)

- W-1 Warm Gray No. 1
- W-3 Warm Gray No. 3
- W-5 Warm Gray No. 5
- YG91 Putty
- W-7 Warm Gray No. 7
- B43 Light Crockery Blue

→ Colección en blanco → tonos de color
↑ amillento
↑ azulado
↓ Tonos grises
↓ Transparencias

TEXTURAS

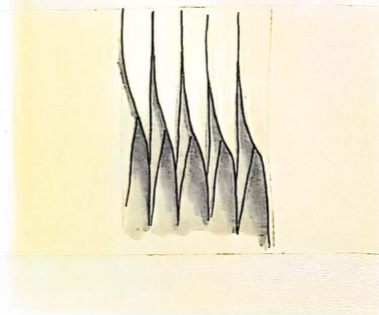

TIPOS DE COSTURAS

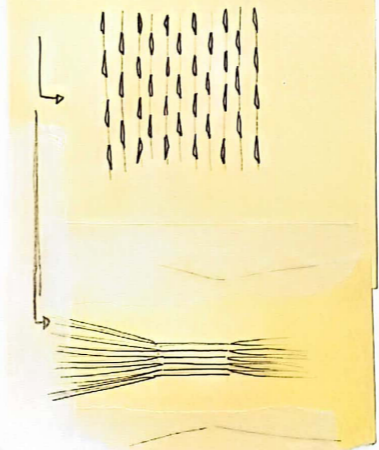

PRUEBA DE TELAS MAGDALENA

entretela + tela

CHAQUETA: MAG001

Piqué de canutillo

05-01-24
 -1- 0000
 4 58-55
 58-55 II
 58-55B
 58-55A
 001
 7-21-018

Piqué de canutillo BLANCO

Entretela de Lino
(sábanas de la
bisabuela Esther)

Entretela de
pegamento

Piqué de canutillo

Cierres con
costura en
ZIGZAG
para
ensamblar

100% Polyester
HILO PARA LA COSTURA → Overlock - Nr 120
Farbe: 1000

El Baleón de Pontejos

686 462 886

319.14.654. 30 x 0,55

MARQUÉS VIUDO DE PONTEJOS, 7
28012 MADRID

BOTONES PERLA
para el cierre de
la chaqueta

COSTURAS

↳ Costura abierta
(DE CONSTRUCCIÓN)



↳ Doblado sandwich

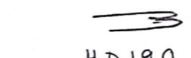

H D 190
(DE TERMINACIONES Y
ACABADOS)

↳ Costura en ZIGZAG

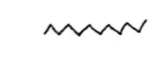

↳ Costura invisible

COLORES - PANTONE

- ↳ Ghost White F8F8FF
- ↳ White FFFFFFFF
- ↳ White smoke F5F5F5

DIMENSIONES DE LA COSTURA

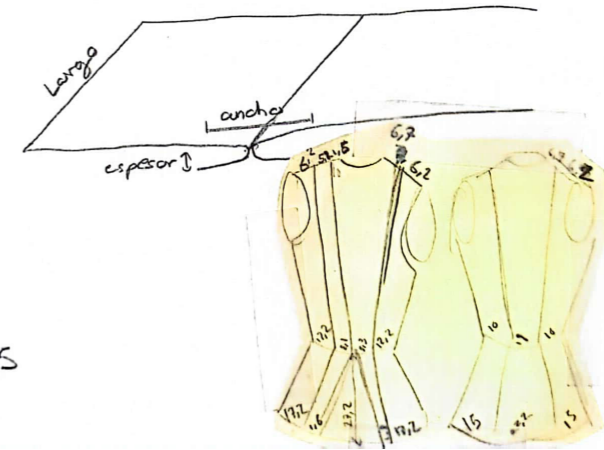

Recogidos
 CONVERSACIONES con el TIO HUGO
 → Antiguado y en las ciudades diez años 20
 → La gente decente iba con el pelo corto y ondas
 Mono y ondas simétricas ralla al medio.

Joan Crawford
 → Adrian
 Vestido Adèle
 traje de noche

ojos → de luto
 → atabache mate pulidas No brillante
 lo llevaban los viudos
 anillos de casaca
 → Bernarda con Zanillos

Zanillos cogidos del cuello
 → Bernarda

CREACION DE ESPACIOS EFIMEROS - EDICION Y PRODUCCION FOTOGRAFICA (3dmax)
 DISEÑO DE ESCENOGRAFIA

→ Trabajo transversal con 2 asignaturas
 → Inspiración
 → Tormento de clausura
 → Catedral gótica? → (Ej. Catedral de León)
 → Catedral románica? → ^{una visión} mayor relación con el pueblo castellano
 → Deconstrucción del espacio - ruinas - antiguo - viejo - desolado
 → Calor del verano de Lorca? - frío de la catedral?
 → Vidriera - luz → símbolo de la libertad de la q habla Maria-Josefa
 símbolo de la juventud y la sexualidad despierta
 símbolo de lo q hay fuera del muro y las rejas del mundo de fuera de la libertad

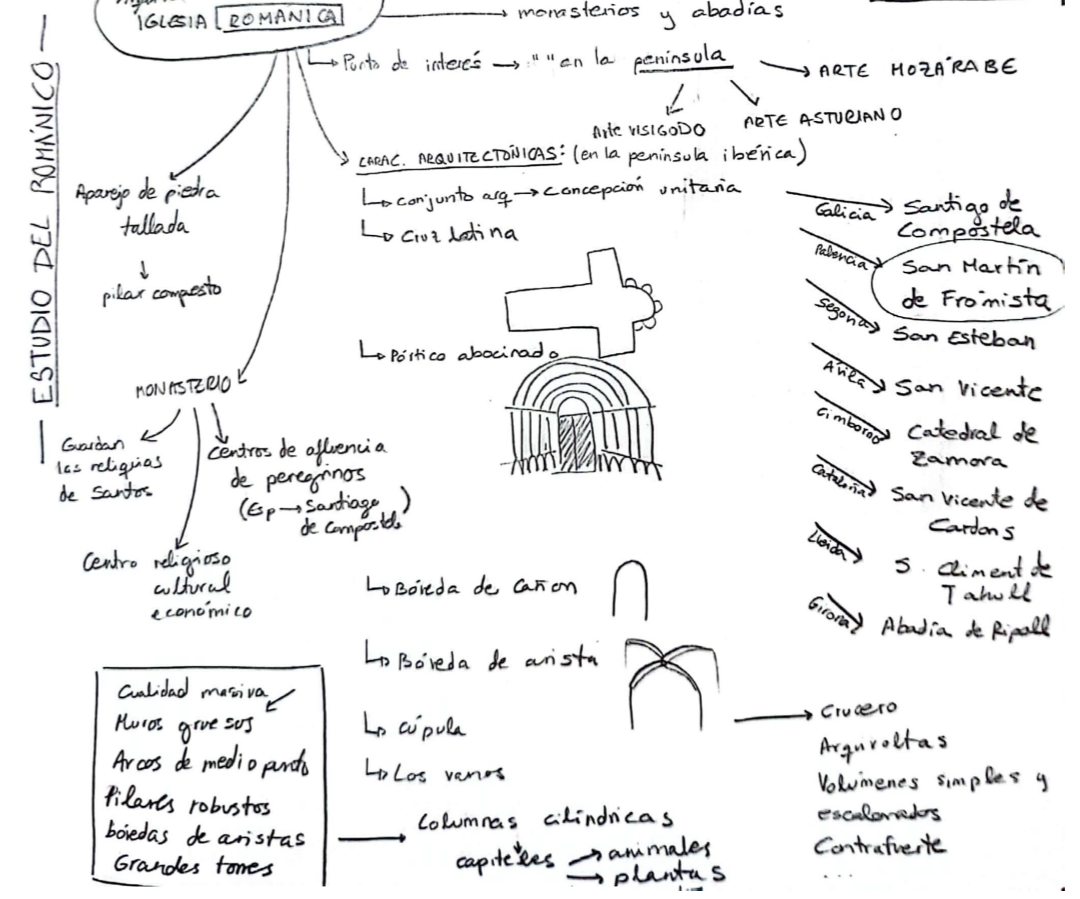



PERSP PECTIVA

SAN MARTIN DE FROMISTA
(Palencia)

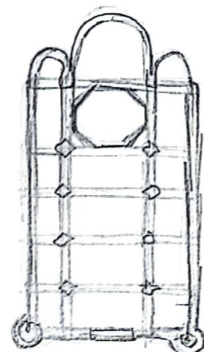

PLANO TI

Rejas de las ventanas

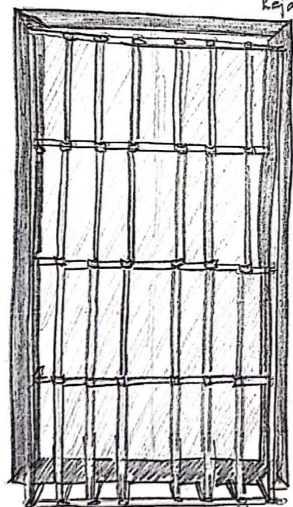

Rejas de coro de
Janson

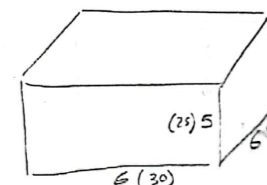
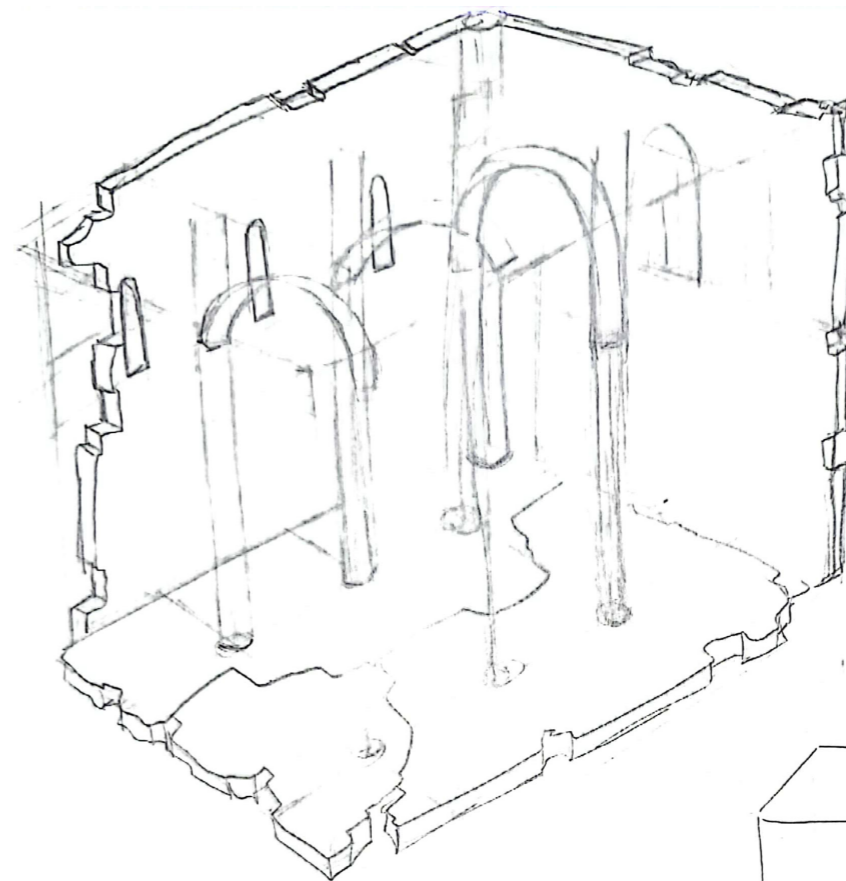
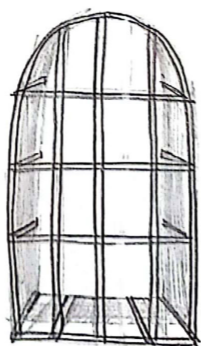
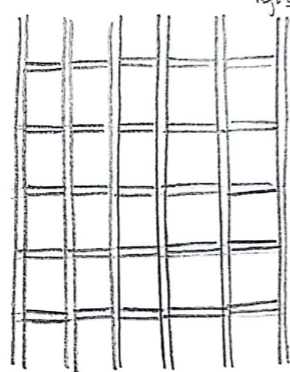

6 (30)

Dimensiones
Tejado T

Escalar en
pequeño

1m → 5cm

TEJADO NEGRO (DISEÑO
60x45)

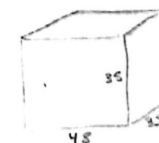

35

45

↳ 6 estampas de La casa de Bernar...

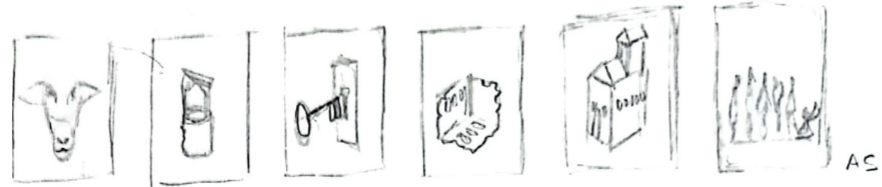

IMÁGENES - CONCEPTOS:

- Vestir el teatro
- Detrás del personaje → Detrás de Bernarda
- El Palomar

ESTÉTICA → ¿Cuánto de simbólico hay en mi trabajo?

METODOLOGÍA 1 - Tema

↳ QUE → proyecto → Diseño de vestuario y escenografía de La casa de Bernarda Alba

↳ COMO? → método, metodología y medios q voy a emplear → Estudio, análisis e investigación acerca de temas relevantes y, en diseño de las prendas y escenografía y construcción de las prendas (Sketchs) y en confección y de la escenografía en maqueta y 3d. (*Empresa de consultoría de vestuario teatral)

↳ POR QUÉ? → ^{Análisis ↓} Como voy a poder contribuir al mundo con mi trabajo y porque va a ser interesante hacerlo y útilidad.

↳ Propongo una nueva visión, un nuevo acercamiento a la obra, otorgar una verdad a los personajes.

↳ Porque es una obra tremendamente actual q toca innumerables temas

↳ Por mi cercanía y mi historia personal con el teatro, mezclar teatro y moda y dar mucha importancia a el vestuario teatral.

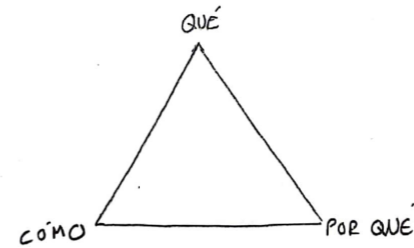

1. OBJETIVOS Y METODOLOGÍA

1.1 OBJETIVOS

Elegir de 4-8 objetivos
 1 principal - pengaba el resto
 resto específicos
 → El último objetivo podría ser desarrollar una metodología y asegurarse de la ejecución de los mismos.

- ~~Realizar~~ Proyecto transversal moda-teatro → desde el vestuario
- Investigar ~~en la obra~~ cuestiones de la obra que me ayuden al desarrollo de las prendas
 - ↳ desde el estudio etimológico
 - ↳ desde un análisis de la personalidad y firmas de actuar de cada personaje
- Elaborar 5 looks para los 5 hermanos → llevar a confección
- Diseñar ~~todos los looks~~ el vestuario de todos los personajes de la obra
- ~~Estudiar~~ defender el BLANCO como propuesta

Estudio del luto y la asociación del color

Estudiar las prendas de luto de la obra, el escritor...

- Poner en contacto la obra, el escritor...
- Elaborar una etiqueta propia y personalizada para este vestuario
- Otorgarle la importancia q se merece el vestuario de teatro
- Plantear un vestuario desde el propio personaje y no solo el contexto o las consecuencias q le rodean

conseguir q el vestuario potencie al personaje y al actor.

No ~~se~~ excederse en el protagonismo del vestuario
dejar espacio al ACTOR

- desarrollar una propuesta esceno grafica q potencie la obra
 - ↳ Realizar un estudio ~~del arte~~ de la arquitectura románica religiosa
 - ↳ un comparado de la idea de convento de claustra.

→ Investigar el trabajo de otros artistas / diseñadores de vestuario / escenografía q hayan trabajado la obra

→ CHAPAS ← → MÁSCARA?

* Acciones de metodología → acciones muy concretas q nos dicen exactamente como lo vamos a hacer

Objetivos → se puede conseguir con diferentes metodologías

- Realizar una ~~sesión~~ ~~dirigida~~ ~~o~~ ~~una~~ ~~dirección~~ ~~de~~ ~~arte~~
- Dirigir una sesión fotográfica ~~del producto final~~ y realizar una dirección de arte del producto final
- desarrollar una metodología que asegure la ejecución de todos los objetivos marcados.

→ ~~Realizar~~ Realizar un estudio de la moda ^{española rural de} ~~de la primera rural~~ en la década de los años 30.

CONVERSACIONES CON EL TIO HUGO

→ En la Oberea (Salamanca) → los viudos van con calcetines blancos hasta los rodillos, pero el resto negro o tonos de azul.

→ Negativo de una fotografía

→ El blanco como si estuviera todo deslumbrado por luz torra y el tabamiento de blanco.

→ En la India se lleva blanco, de luto

↳ intercambio de culturas

→ En la India los viudos con la reacastra.

versatilidad de escenografía blanca.

↳ traducción

→ Zenobia Camprubi

1. OBJETIVOS Y METODOLOGÍA

1.2 METODOLOGÍA

1.2.1 INVESTIGACIÓN TEÓRICA:

- 1 → Obra teatral La casa de Bernarda Alba
 - ↳ análisis con varias lecturas → esto es personal → no vale q'q' otros estos ANEXO
 - ↳ Entrevistas con directores de teatro q' hayan trabajado la obra
 - ↳ Buscar algún libro q' hable de Bernarda

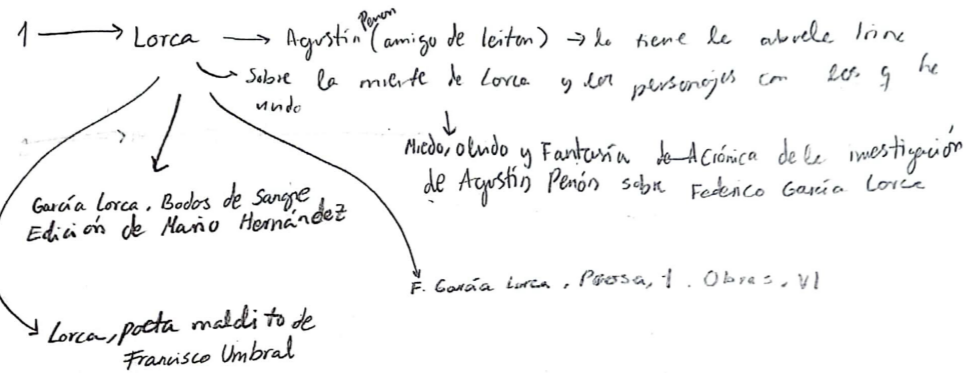

1.2.2 INVESTIGACIÓN PRÁCTICA DE CAMPO

- 2 → Analizar e investigar el trabajo de otros diseñadores
 - ↳ Primera vez en esp → Ismael Merlo años 60
 - ↳ Ballet Matseka → años 80 → versión de ballet contemporáneo
 - ↳ Berta Riaza → de Bernarda → Miguel Nájera, José Carlos Plaza
 - ↳ Ana Belén → Adele → Teatro Español
 - ↳ Ma Josefa → Amor a Redondo → seta de la madre de Chelo, prof era su compañera desde
 - ↳ La Ponia → Florinda → comica a hijo de la panica, vende y blanco
 - ↳ Al final sale el vestido calgando de una penda con los piernas de Adele.
 - ↳ 91-92 → Centro Andaluz de Teatro → Teatro María Guerrero
 - ↳ antes se llamaba Teatro La Princesa (recoletos)

CONVERSACIONES CON EL TIO HUGO

- versión mexicana → película 1982 → Dirección Gustavo Alastriste
- Director → Stuart Burge → Representación Inglesa
- ↳ Glenda Jackson como Bernarda
- ↳ Kazuo Ohno: Admirando a La Argentina → relacionarlo con la España Negra
- ↳ Momento en el q' empieza el entripo de Lorca
- 1998 dirección Salvador Ballester

CONVERSACIONES CON EL TIO HUGO

La grandeza del vestuario de Mats Ek → lo q' necesita es q' se puedan mover los bailarinas.

→ crear un vestuario competente y apto para teatro → Esto conlleva prendas en las q' el actor se pueda mover con facilidad

- ↳ Madrid Teatro de Monumental
- ↳ Bilbao Teatro Arriaga
- ↳ Madrid Teatro de la Zarzuela
- ↳ Santander
- ↳ Valencia
- ↳ Además de tour mundial
- 80 min
- Escenografía: Marie-Louise E Fman
- 1978 estreno
- Diseño de vestuario: Mats Ek para el Ballet Gullberg
- ↳ Diseño de iluminación y coreografía

artista plástica diseñadora vestuario y escenografía

LUTO BLANCO

- ↳ Reinas europeas de la Europa Medieval
- (en España dura hasta finales del s. XV)
- ↳ Doncellas de Francia

~~Norman~~

También encontramos tradición de luto blanco en religiones budistas en China, India y Japón o en los sufís

DISEÑADORES QUE HAN VISITADO EL LUTO BLANCO

- ↳ Norman Hartnell → para la reina Isabel (1938)
- ↳ Balenciaga → Fabiola de Bélgica (1993)

Como motivo de gira en el verano de 1938

↳ María, reina de Escocia con luto blanco

ESCENOGRAFÍA

↳ INVESTIGACIÓN en Metodología

↳ Aspectos de interés (todo en la Península)

PREROMÁNICO

↳ Arquitectura visigoda

↳ San Juan de Baños

ROMÁNICO

↳ Primer románico

↳ San Vicente de Cardona (interior de la nave central)

↳ San Martín de Frontista

↳ San Jaime de Frontanya

↳ San Saturnino de Traveróles
↳ catedral de Lérida (imagen de columnas interiores)

↳ Santa María de Obarra

— ARQUITECTURA RELIGIOSA —
ARTE MEDIEVAL

AMELIA

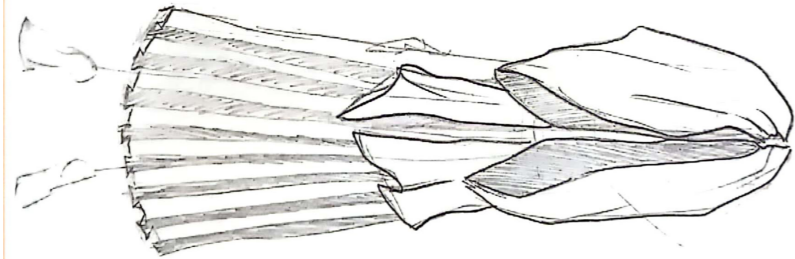
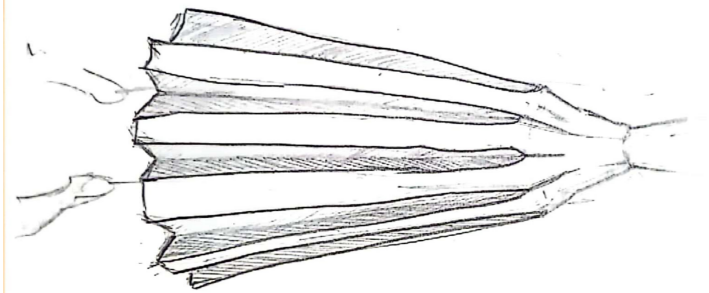

con el manuscrito original para ella y estaba tan nervosa y tan emocionada y tardó un mes en abrirlo, ¡mejor!

CONFERENCIAS DEL TIO HUGO

Lorca escribe Bernarda para Margarita Shillbo y la 2ª primera vez q la leyó fue en casa de La Argentinilla antes de morir (1 semana antes de morir la leyó).

Margarita no le llegó hasta después de la guerra, en el exilio en Uruguay, Montevideo le llegó un sobre en el año 45, casi diez años después de escribirlo.

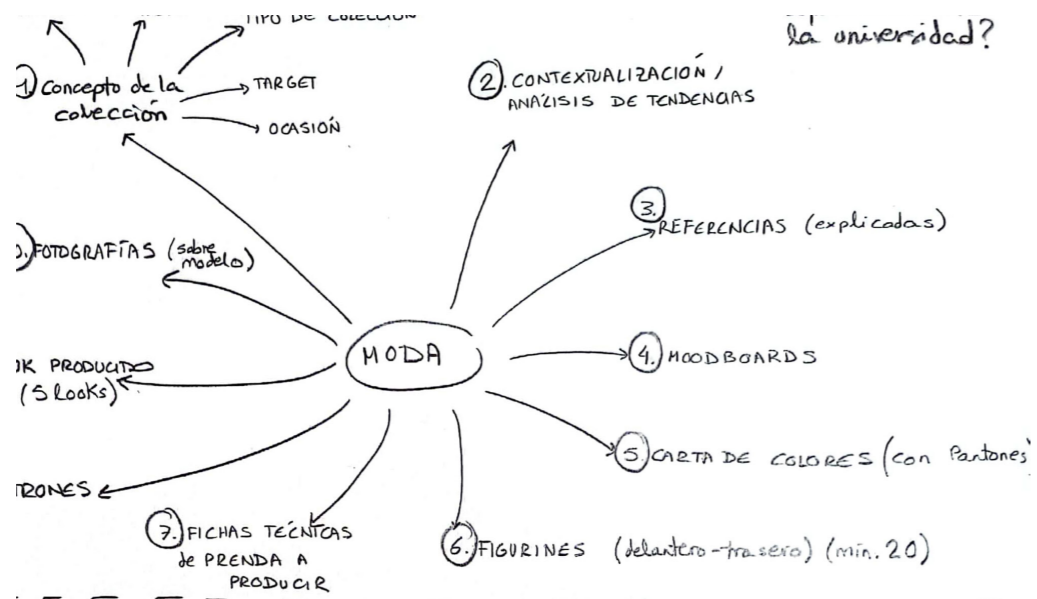

Creación de una marca → JARCHEVA (Consultoría de prestigio de teatro)
 Plan de marketing/campaña
 fashion film
 Dirección artística/editorial moda → Fotografías en Teatro Tribuñe
 Etiqueta

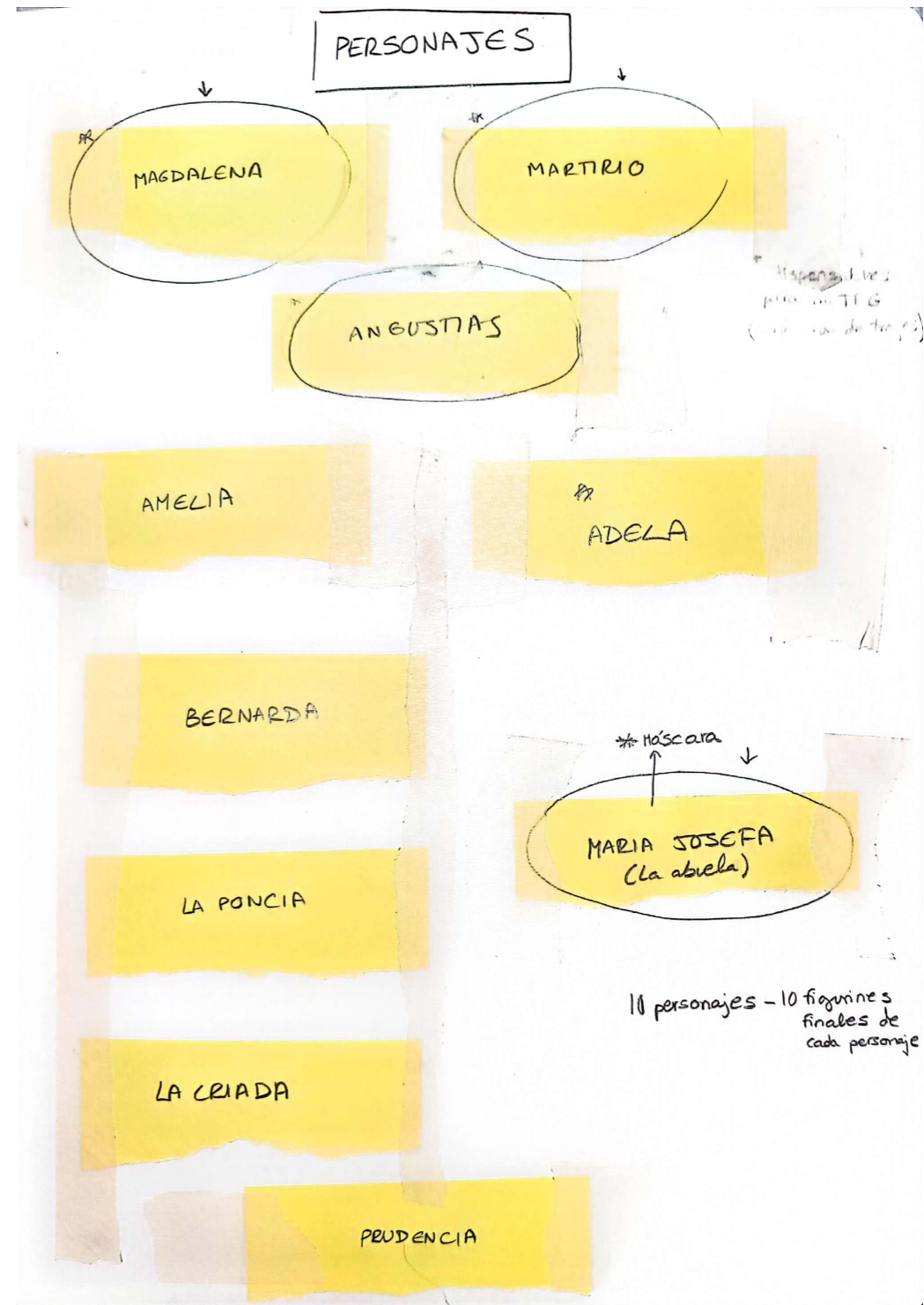
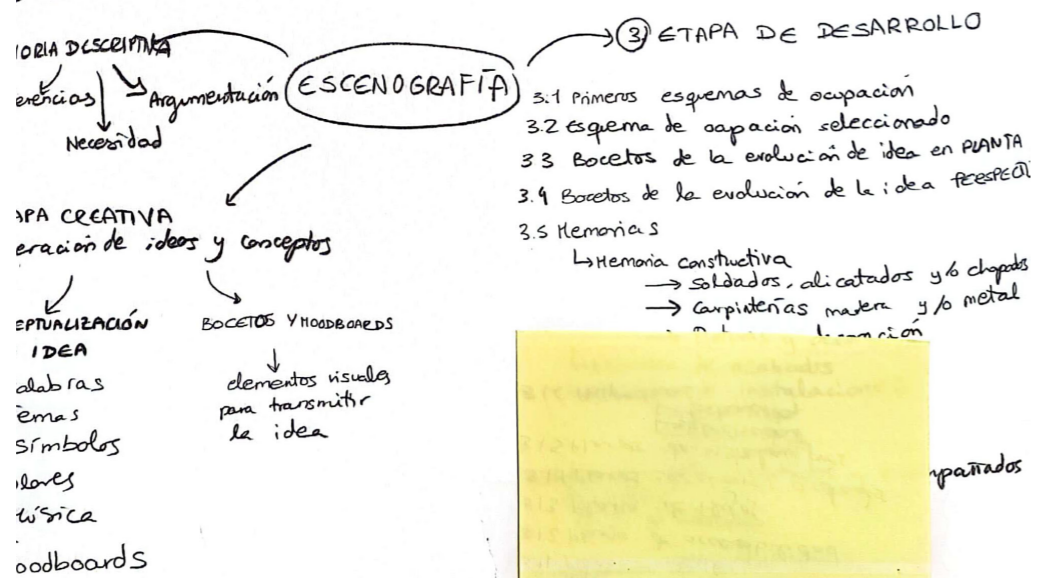

— DISEÑO DE VESTUARIO —

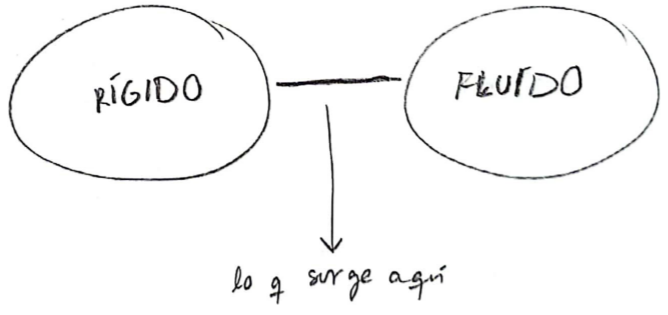
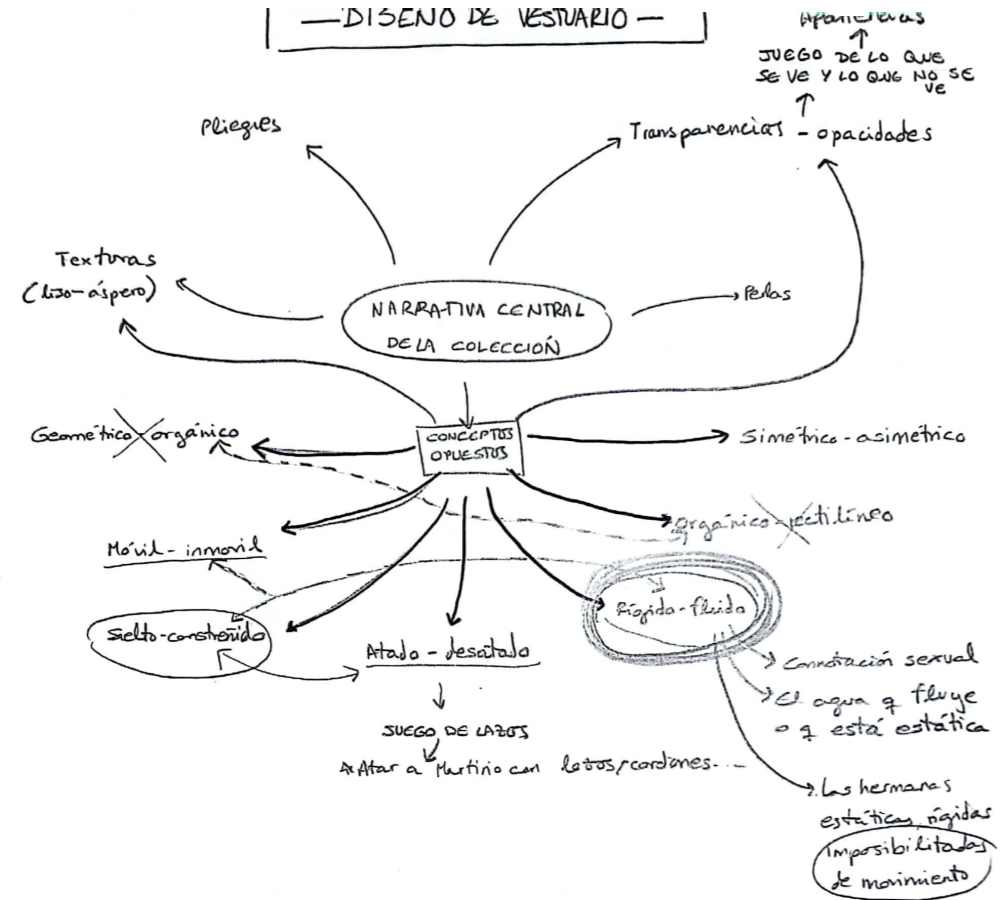

Probar cosas
con Latón
hacer muestras
cuaderno
TFG

— MAGDALENA —



MAGDALENA en la OBRA

- ↳ Criada como varón
- ↳ Primogénita de su padre

↳ es lo q mejor cose, se cose sus vestidos y los de sus hermanas

↳ vestido moril → ella rechaza la posibilidad de casarse para ser ella cabeza de familia, cabeza de iglesia

Piel al descubierto

MAGDALENA

Maria de Magdala tenía su lugar en un mundo de hombres

Relación con q Maria puede ser la testigo de Jesús

↳ Ella rechaza su destino

Ha sido educada como hombre para proteger a la familia una vez q no están los progenitores

Magdalena cara de hiena

↳ quizás no es tan dulce como se le pinta, es una mujer fuerte

animal feroz de predador

ESPALDA CHAQUETA MAGDALENA

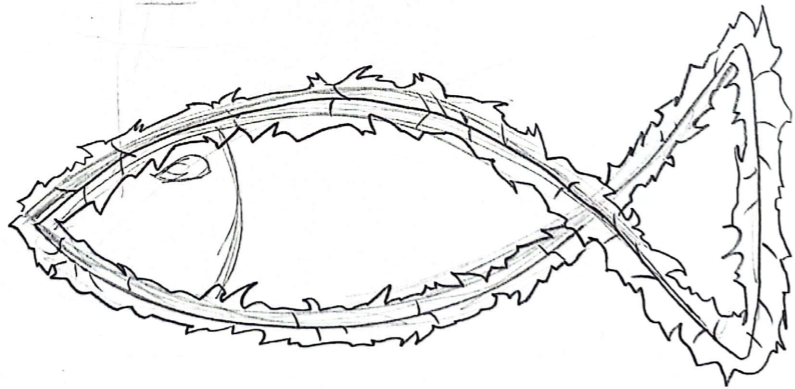
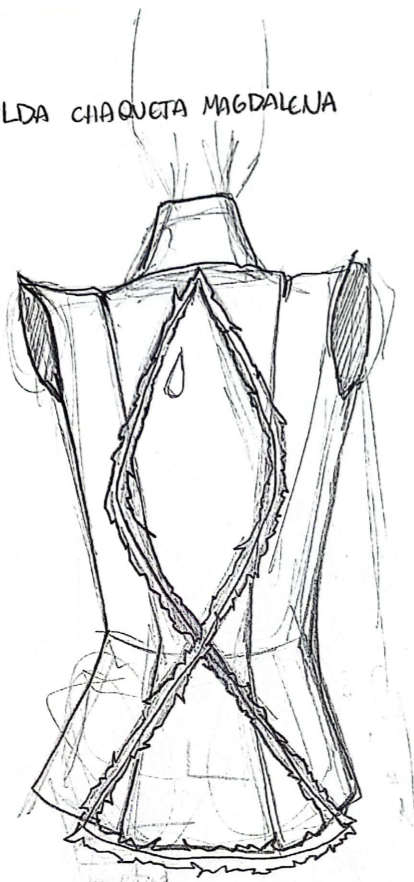

ETIQUETA → símbolo del cuerno de la Virgen



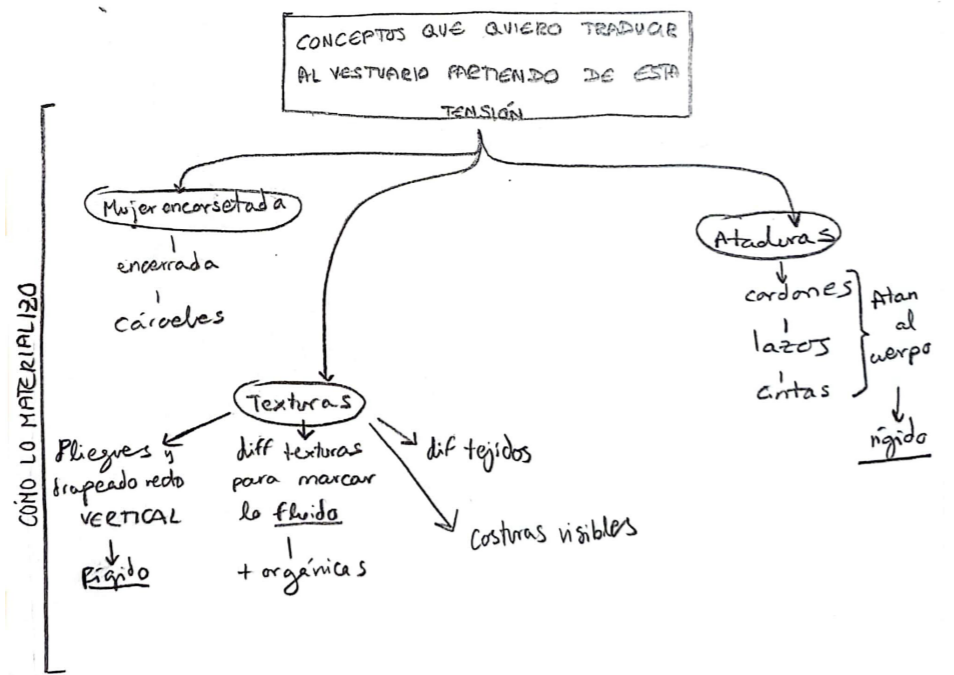

↳ INSPIRACIÓN EN OTROS CAMPOS:

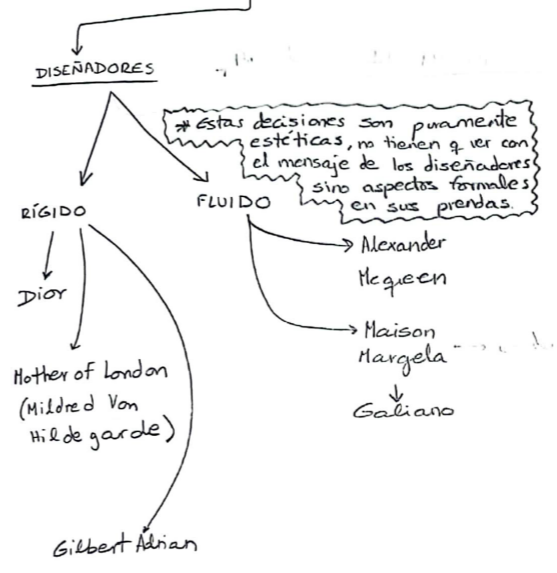

↳ diseñador del departamento de vestuario de MGM años 30

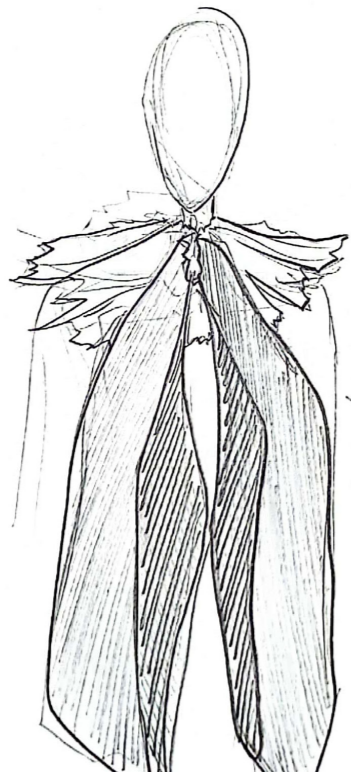
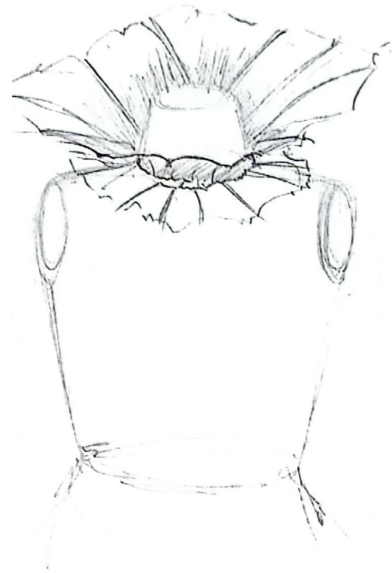

ANGELA



MARÍA JOSEFA



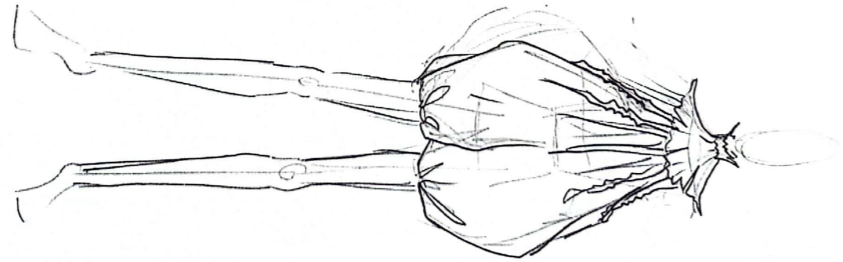
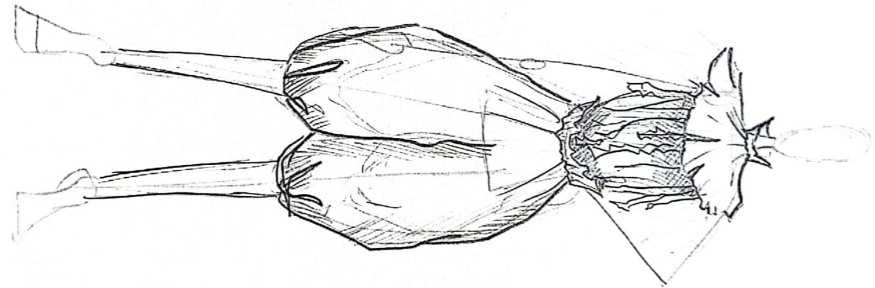
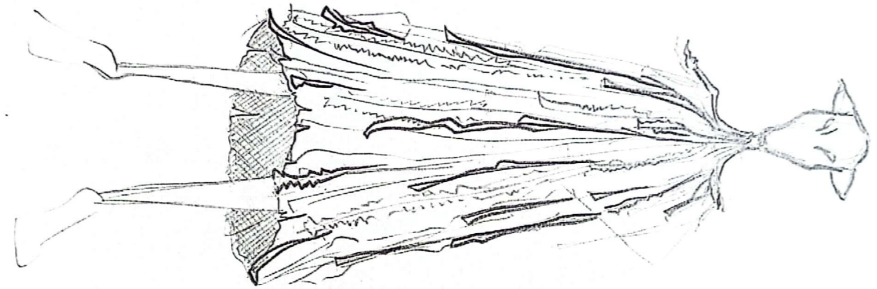
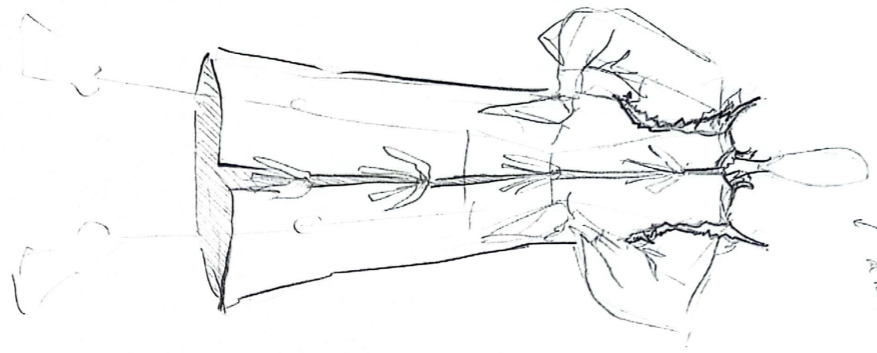

MARIA JOSEFA

inspirate in
sotto le lampi del mondo
di stoffe

Maria JOSEFA



ESPALDA

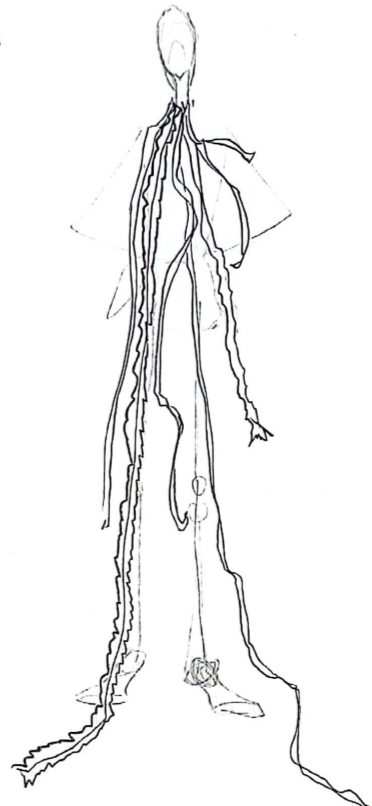

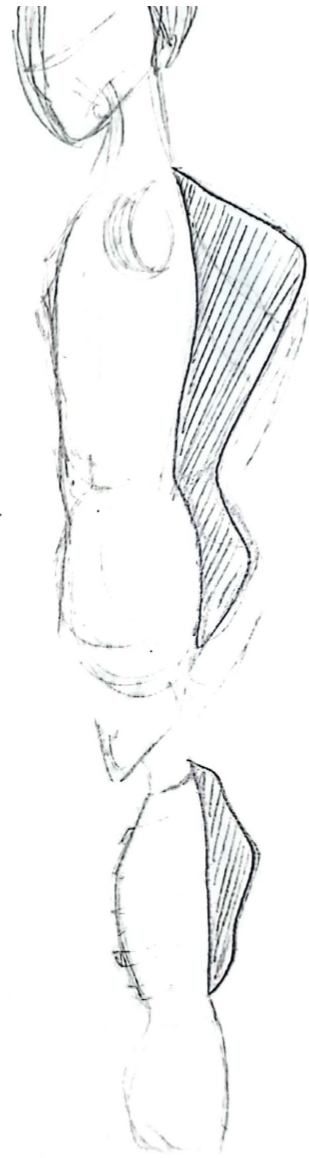

joroba
 ↓
 asimetría
 ↓
 atada

SIGNIFICADOS
RAC:

1. Muerte a tormentos padecidos por causas de una religión, ideales...
2. Amor, sufrimiento, físico o moral, de gran intensidad
3. Trabajo largo y muy penoso



Poco pecho
 Figura de niño
 Sin cadera
 Recta

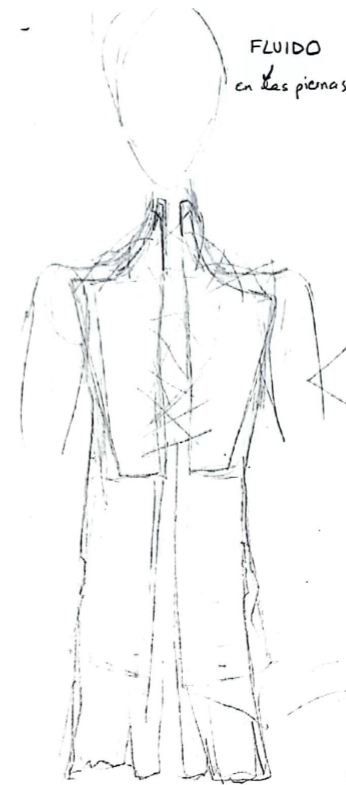

FLUIDO
en las piernas

RÍGIDO
en el cuello y
en el pecho

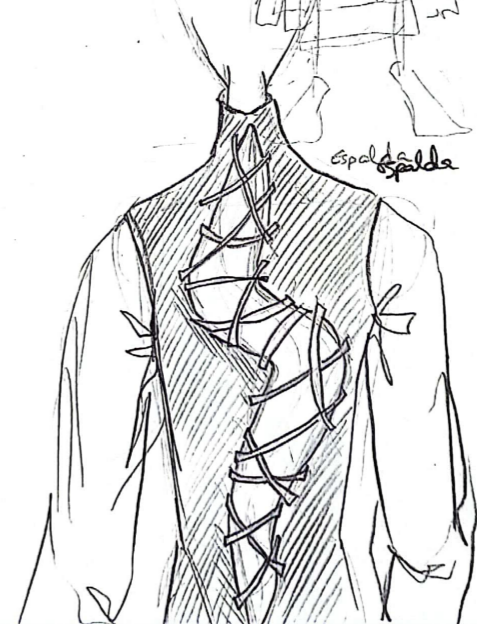

Espalda

ETIQUETA

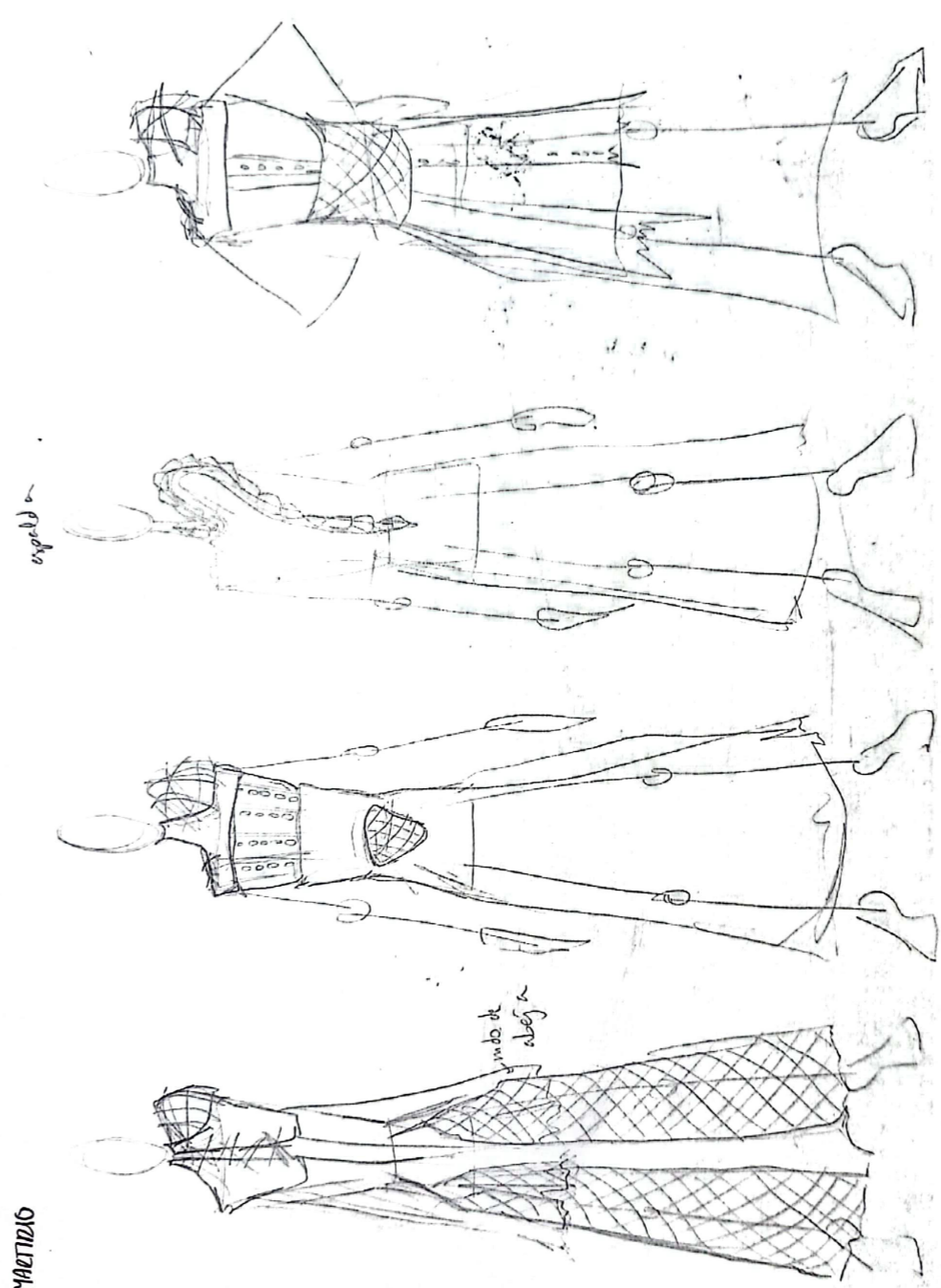

METIZO

modo de
abrirse

espalda



espalda

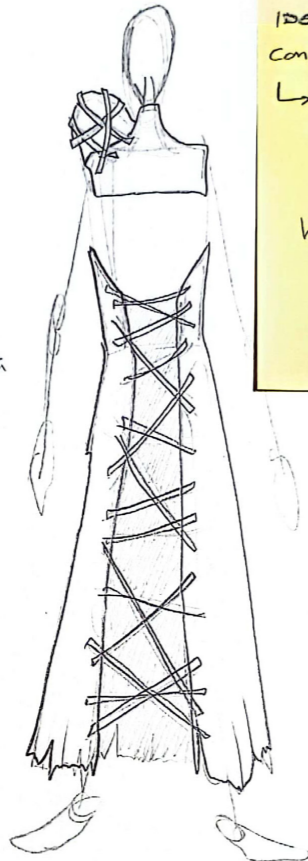

→ Nido de abeja

IDEA DE PRENDA en constante
construcción
↳ Martino se va atando a
ella mismo
↳ o Magdalena se
cose
hilos, uerdas sueltas
con las q jugar

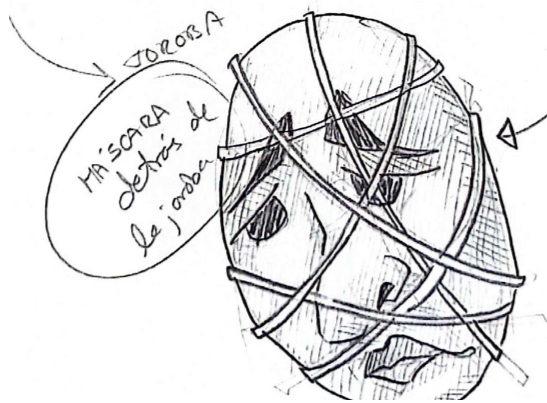
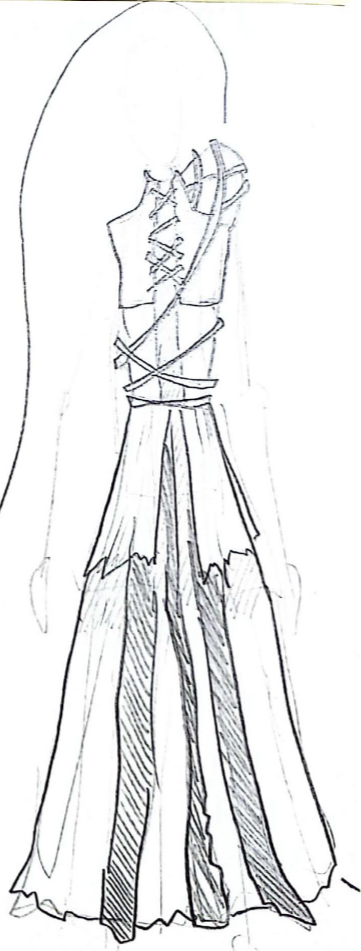

→ TOROSA

MASCARA
de los ojos de
la joroba

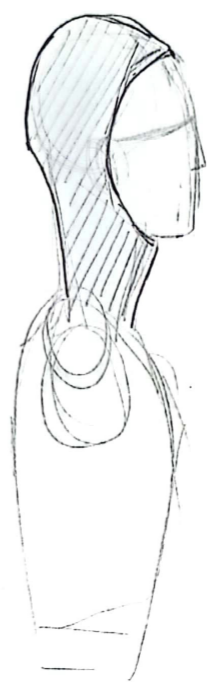
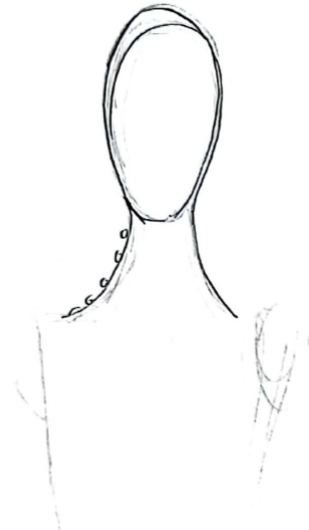

MARTINO



LA MASCARA DE
MARTINO

→ texturas de dif telos y costuras

MAGDALENA

→ ESTILISMO: fotografarla rodeada de telas y unas tijeras en la mano, elle es la q mejor cose

Saco de patatas a la espalda
("prefiero llevar sacos al molino que")

CAPA → un lado de santa → Maria de Magdala

→ un lado de represión sexual

↳ cerrados en la cosa

Manos de hombre en el seno o en el culo



MAGDALENA

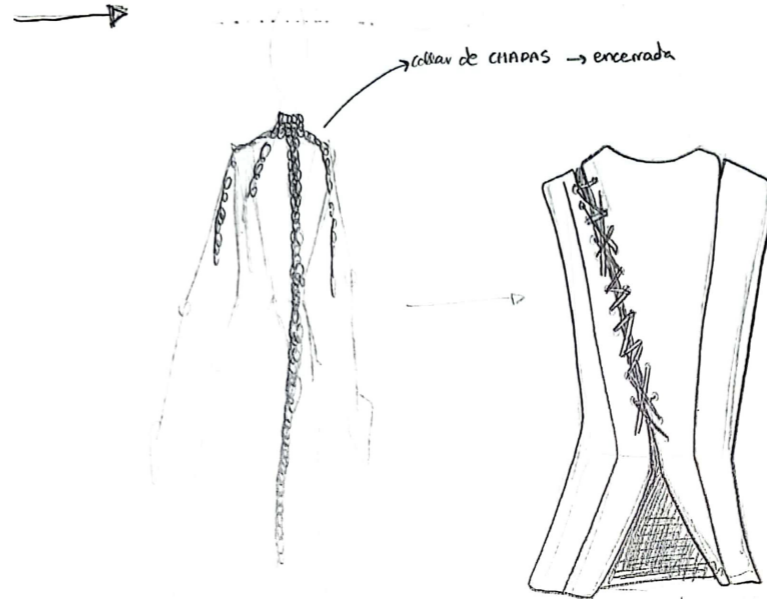
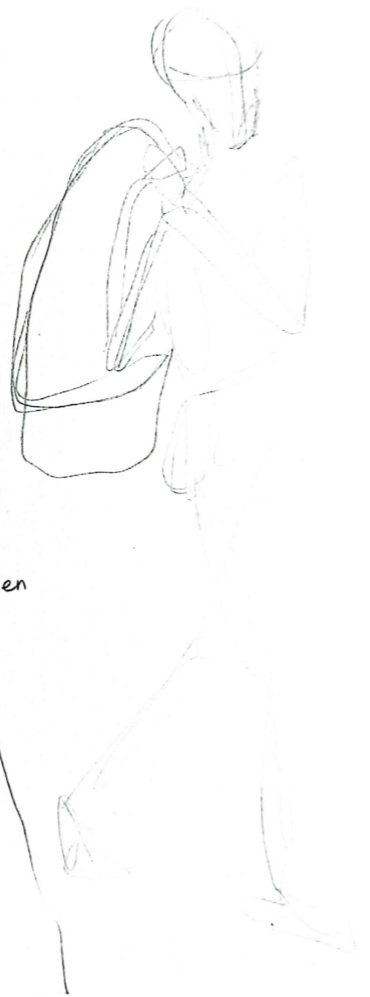

LA HIENA
LA OVEJA
Y
LA MARTIRIZADA

PRUEBAS de NOMBRES

El pasto de ovejas
Ganado
El portal de las ovejas
La luz de los Alba
La luz de la familia Alba

La pura y ^{su} el rebaño
M^a Josefa El resto

El rebaño
Ecos del rebaño
Martino: todo es una ~~repetición~~ terrible

"Martino: No. Pero las cosas se repiten.
Y veo que todo es una terrible
repetición y ella tiene el mismo sino
de su madre y de su abuela, mujeres las
dos del que la engendro."

ECOS DE UN REBAÑO
ECOS EN EL REDIL
Refugio para recoger las ovejas



PRUEBAS DE COLOR
DE LA ETIQUETA

→ Tamaño 11
de la etiqueta
(final)

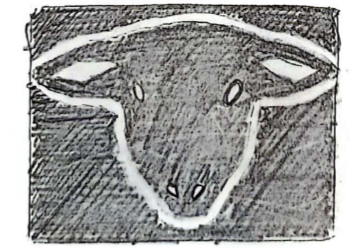

BERNARDA

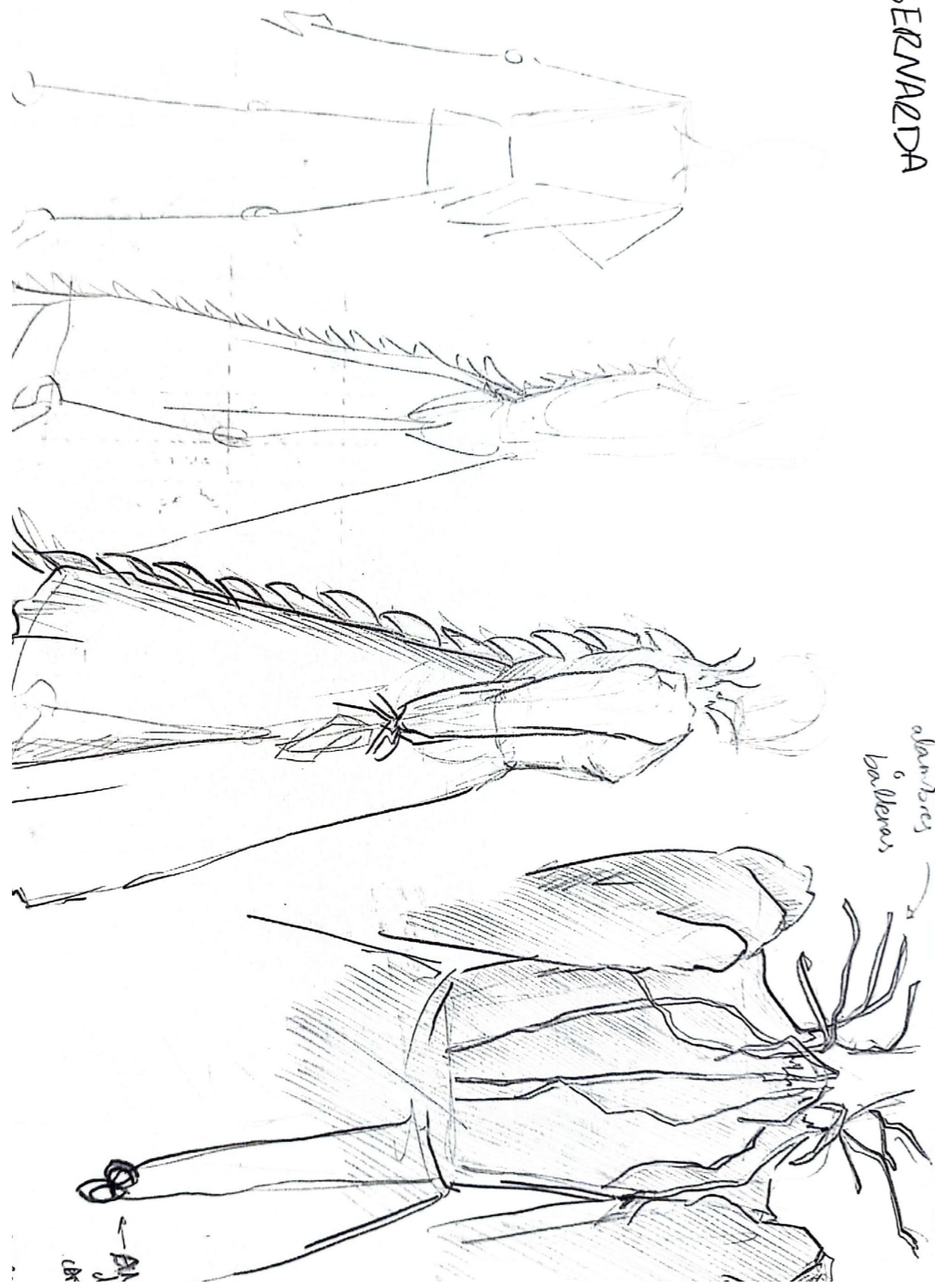

abanicos
o
balerias

BR
LBR

1
espalda

BERNARDA



* inspiracion en "Hymeneo" Dior S/S 1961 *

FICHA DE MEDIDAS:		cm		
	MARTIRIO	M ^a JOSEFA	MAGDALENA	
CONTORNOS:				
- Cuello	36	32	36	
- Pecho	87	88,5	88	
- Cintura	74,5	72	74	
- Cadera	97	95	103	
- Sisa	>47	-47		
TALLES:				
- Delantero	39	40	42	
- Trasero	36-37	41,5	39	
ALTURAS:				
- Bajada cadera	20,5	21	24	
- Bajada pecho	25,5-26	26,5	25	
ANCHOS:				
- Espalda	36,5	37	41	
- Separación pecho	18	17,5	19	
LARGO:				
- Pierna:	100 ^{90cm} _{cañal}	114	107 ⁷⁹ _{rodilla}	
- Entrepierna	30	+25		
- Codo	34			

CONTORENO			
- cabeza	56	53,5	
LARGO			
- Brazo	52	58	59,5
- Codo	32	36	
CONTORENO			
- Muñeca	15	15	
- Bíceps	27	27	
LARGO			
- Cuello	16-6	-8	

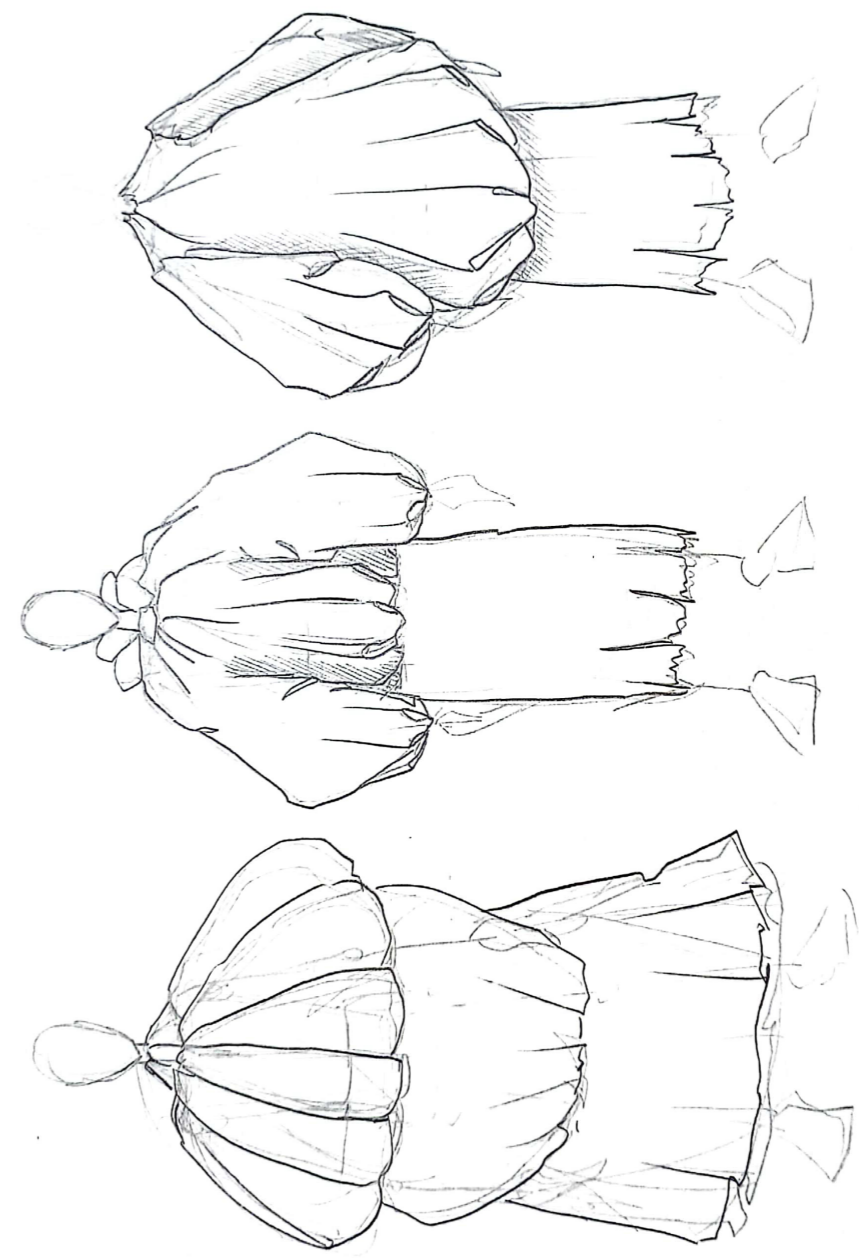
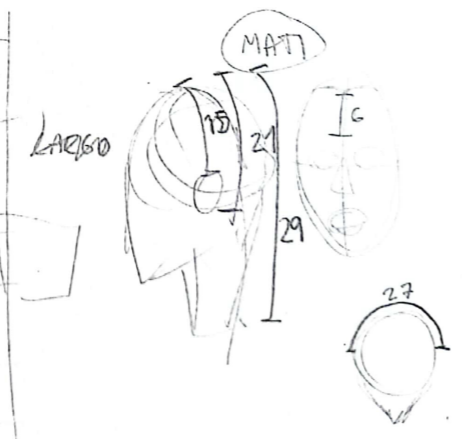

LA PONCIA

LA PONCIA

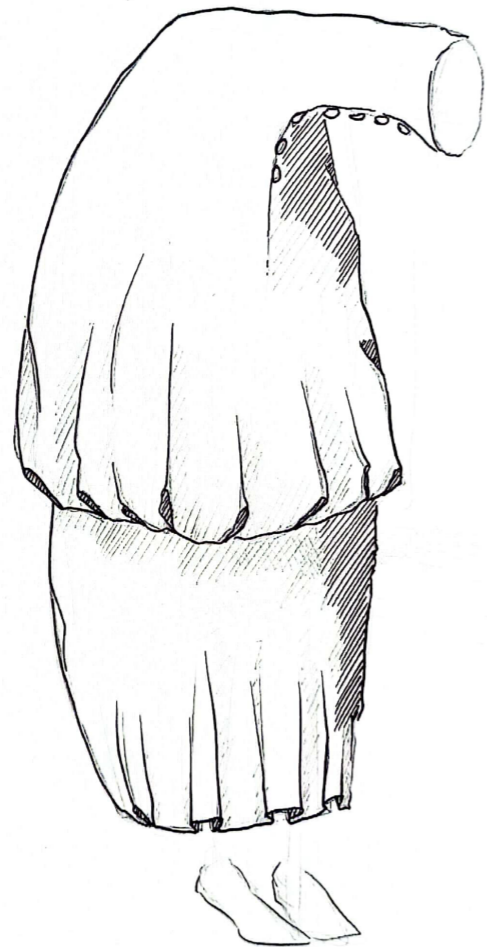

MAGDALENA



ballena
o
cambre

→ punto de glorieta y
sate del interior
del pecho

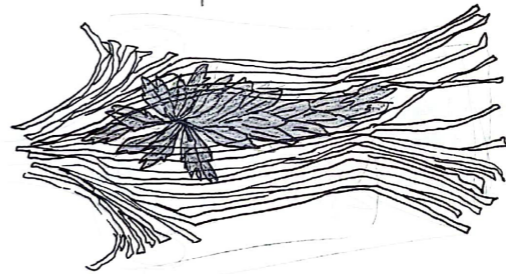

ANGUSTIAS



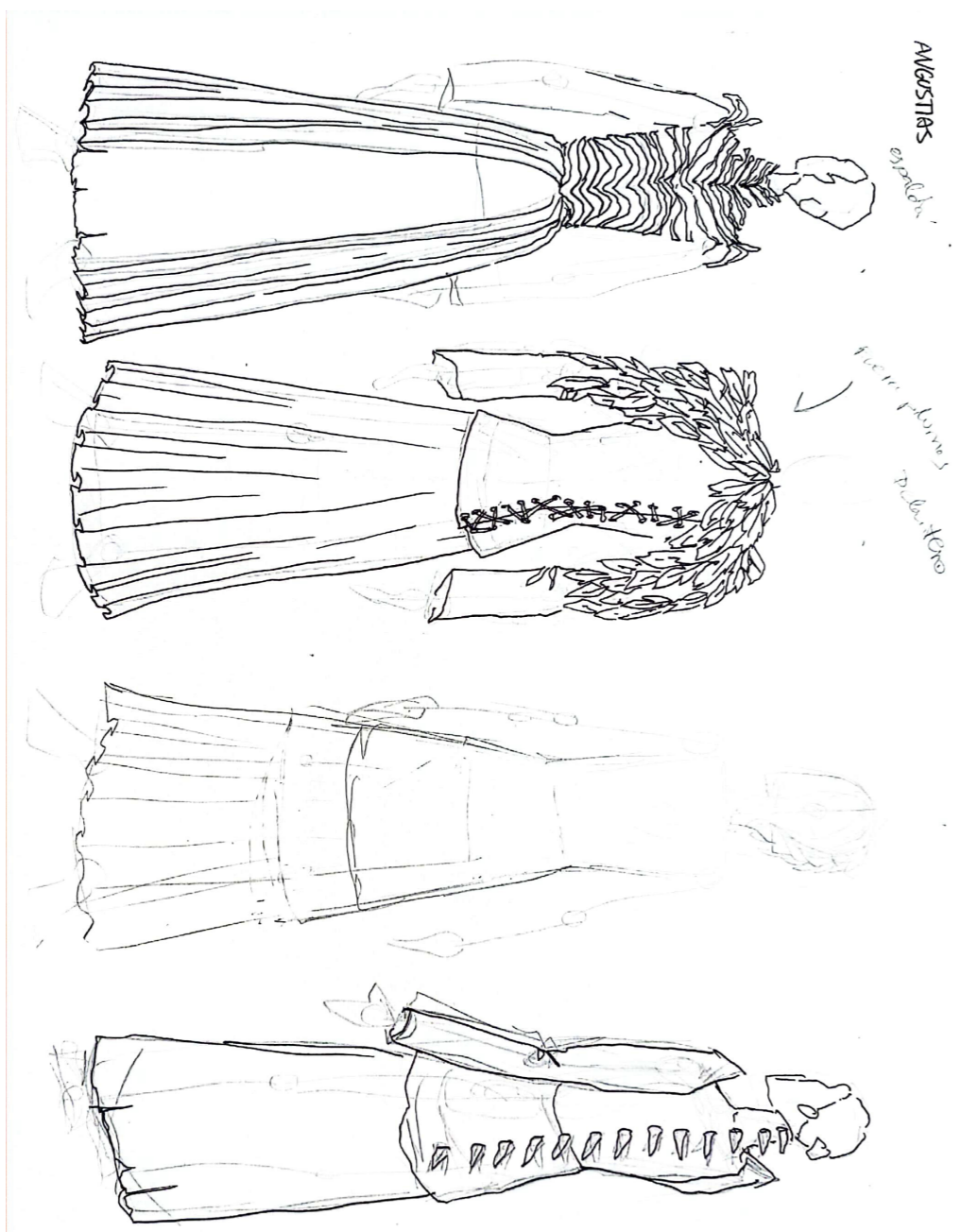

AMIGUSTIAS

fuera plisados
Dela. Negro

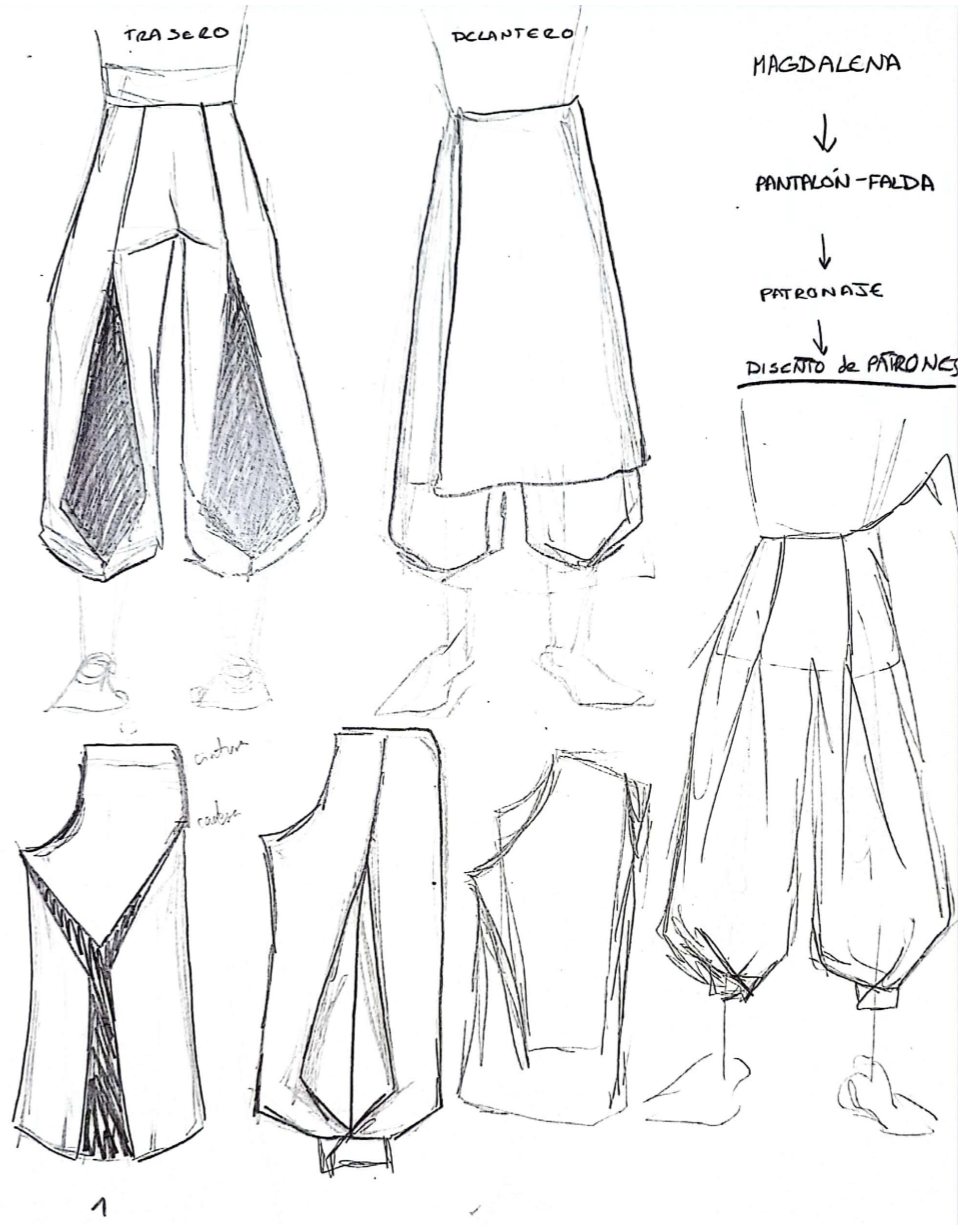

TRAZADO

DELANTERO

MAGDALENA

↓
PANTALÓN-FALDA

↓
PATRONAJE

↓
DISEÑO de PATRONES

cintura

rodaje

1

MAGDALENA
DISEÑO de PATRONES

PANTALÓN

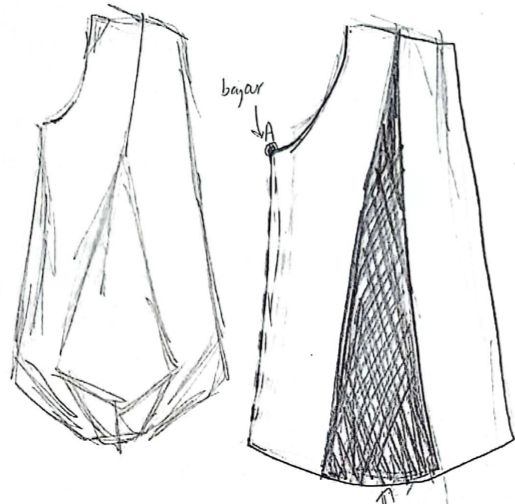

Abir

→ Costura al tobillo
günelo



← FALDA

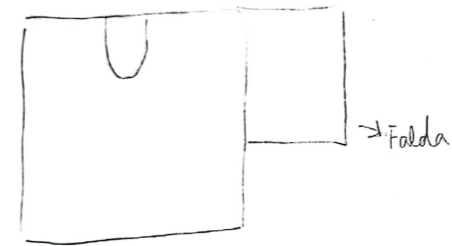
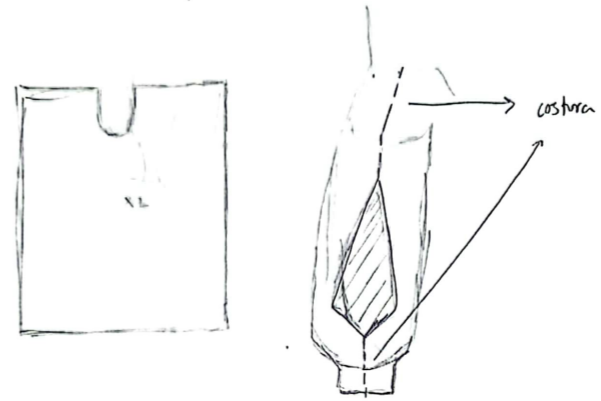
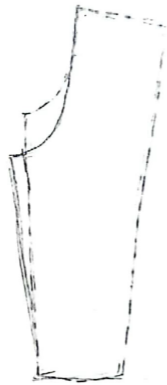



PRUDENCIA?

costura lateral hasta el codo

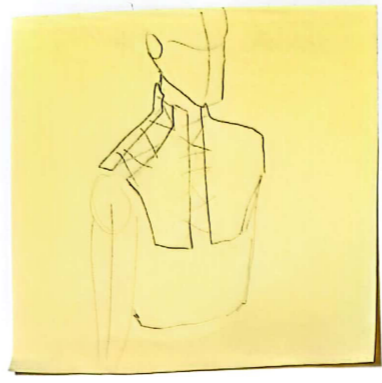

PATRÓN MARTIZIO

→ CHALECO

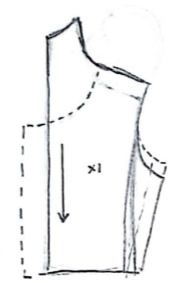

DELANTERO derecha
Cuerpo base modificado

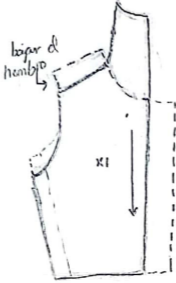

Delantero izq

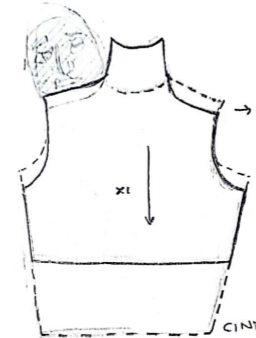

TRASERO

TELA + RIGIDA
↓
añadir entretela

→ CAMISA INTERIOR

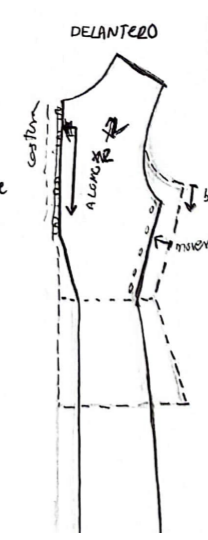
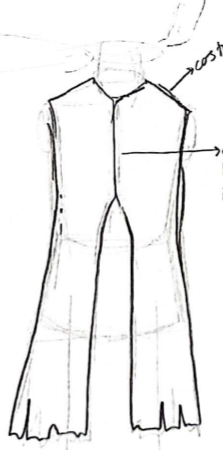
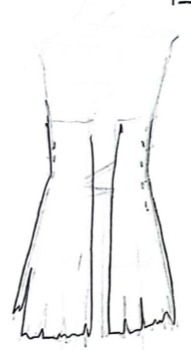

DELANTERO

CAMISA INTERIOR

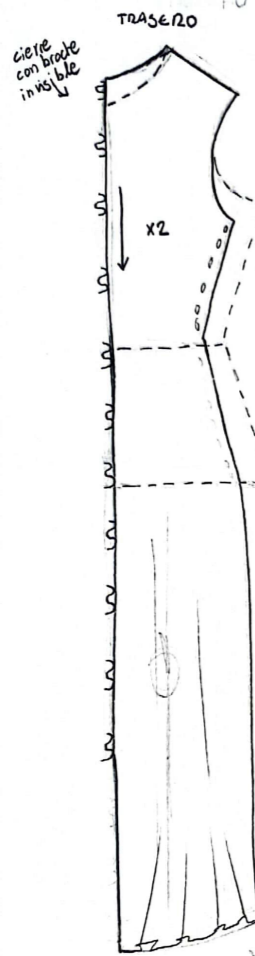

cierre con broche invisible

FALDA

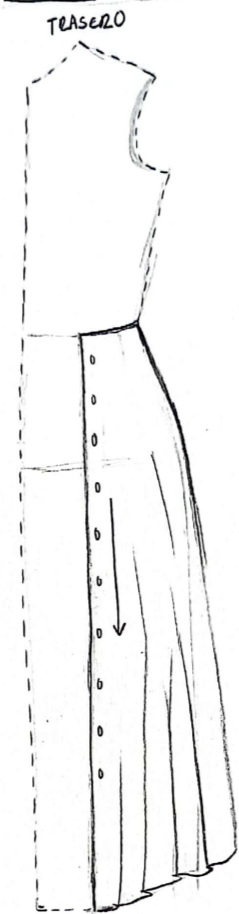

DELANTERO

PATRONES MARTIRIO

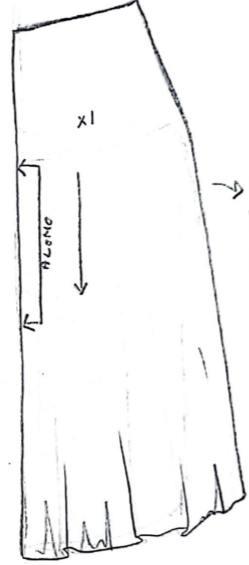

hay q romper las bilis, crear texturas y añadir tejidos para volumen



PATRON

x1

DISEÑO DE TEND



BATA-VESTIDO

DELANTERO

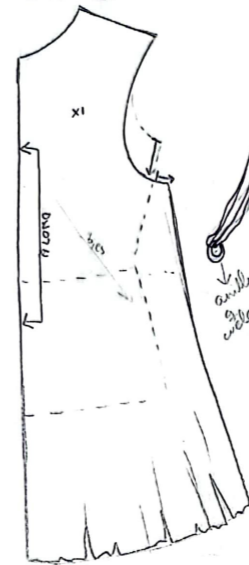

TRASERO

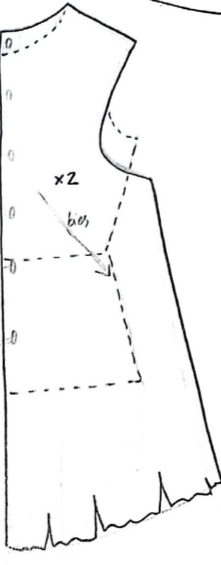

PATRONES MARIA JOSEFA



dispositivo

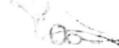

REPOLLO



con conos, virutas y se crea volumen

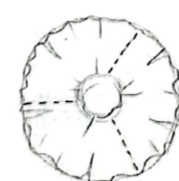
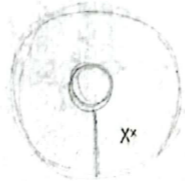

añadir alambre o ballena para rigidez

julian lópez

TICKET DE VENTA
COPIA PARA EL CLIENTE

JULIAN LÓPEZ, S.L.U.
C/I/Bolsa
28012-Madrid
918604769
B46250940

Tienda: 6 Caja: Caja 2
Fecha: 23-03-2024 Hora: 18:14:53
Cliente: Micaela Perez De Azcarate
Ticket Nº: 22300
N/Ref : T/24-22637



Descripción	Cant.	% Dto	Importe
024347-ALFILER AIDA 25GRS 30X0,60 ALFILE M4528590 - 23	1,00	0	5,50 €
#17010-002 CORCHETE ACERO (COSE) , COLOR M4601127 - 23	3,00	0	2,25 €
RUSTICO LISO MARFIL M4285985 - 15	0,70	50	108,88 €

Cantidad total de artículos: 10,70
Total Dtos. 0,00% 108,87 € **TOTAL 116,63 €**

Base: 96,39 € (21%) Iva: 20,24 €
Cobrado en Efectivo: 120,00 €
Cobrado en Tarjeta: 0,00 €
Cobrado en Talón: 0,00 €
Cobrado en Vales: 0,00 €
Cobrado Anticipos: 0,00 €

ENTREGA 120,00 € CAMBIO 3,37 €

¡¡CUMPLIMOS 70 AÑOS!!
GRACIAS POR SER
PARTE DE NUESTRA

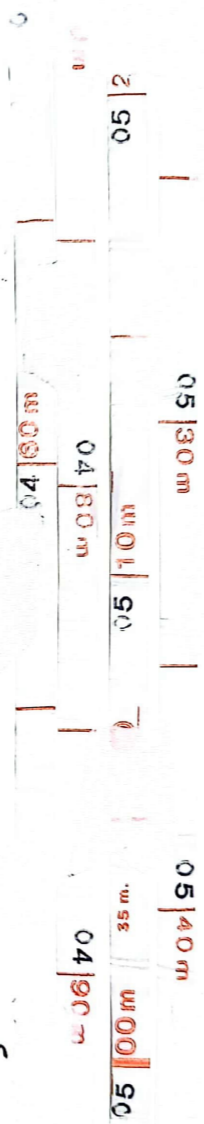

TESTIDO
↓
Laneta algodón
↓
6,70m

AMELIA

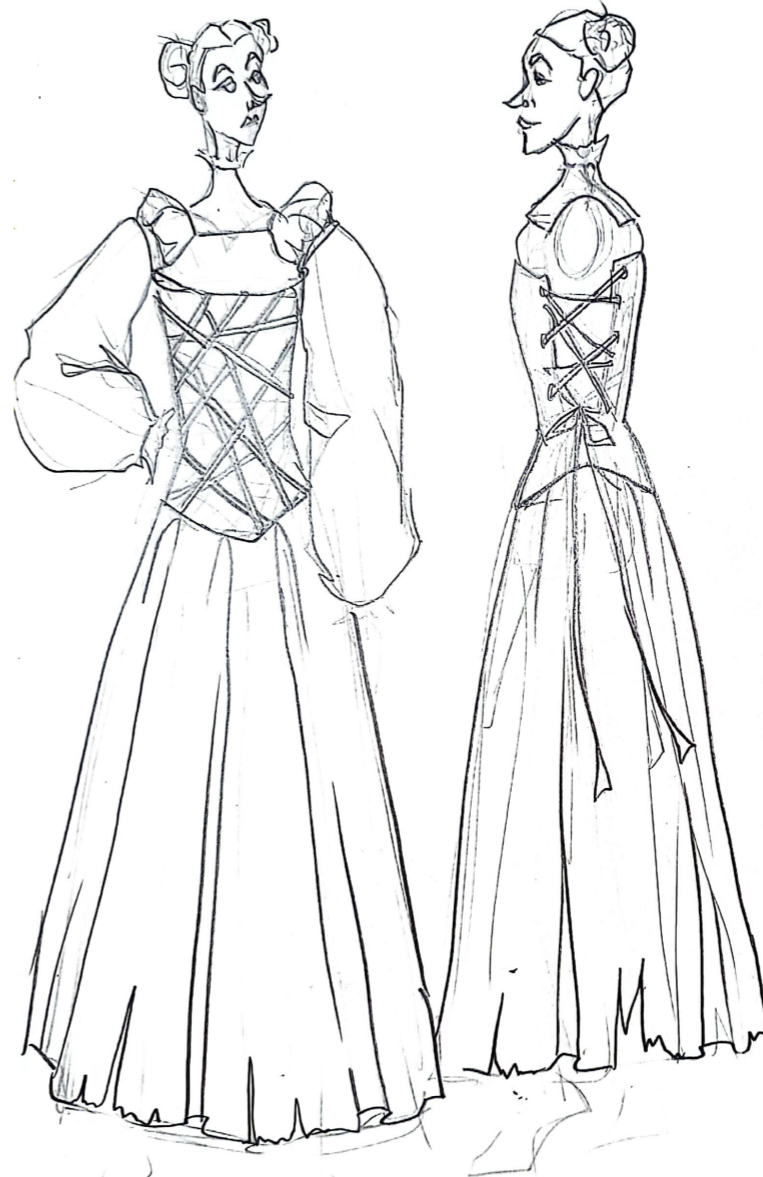

AMELIA

→ HISTERIA → enfermedad relacionada con lo femenino con la mujer



referencia a velo mantilla
el manto

← Mangas remangadas por trabajo
↓
referencia a ser la hermana y ayuda

→ Atada → rígido → encerrada

→ Manos en el vientro → el cuidado?



PRUDENCIA

→ Tapada con un subvelo como una monja → sumando ya no se fija en ella → va a ver a Bernarda

→ ciega

→ huecos para oír
↓
oír al caballo

→ atada



HISTORIA

Gracias por su compra



TICKET DE VENTA
COPIA PARA EL CLIENTE

JULIÁN LÓPEZ, S.L.U.
CL/ Bolsa, 2
28012-Madrid
918604769
B46250940

Tienda: 6 Caja: Caja 2
Fecha: 30-03-2024 Hora: 19:20:05
Cliente: Micaela Perez De Azavedo
Ticket Nº: 23431
N/Ref : T/24-23/95



0069690495

Descripción	Cant	% Dto	Importe
617012-006 CORCHETE ACERO (COSE), COLOR M4901182 - 23	1,00	50	0,48 €
CAN CAN LISO BLANCO 33152306 - 33	50		8,50 €
UNIDADES LIMITADAS MERCERIA 333 - 23	2,00	0	7,90 €
HILADILLO-10MM COLORIDO M1361162 - 23	30,00	50	6,00 €
Cantidad total de articulos	38,00		
Total Dtos. 0,00%	14,3		T O T A L 22,88 €

Base: 18,91 € (21%) Iva: 3,97 €

Cobrado en Efectivo:	50,00 €
Cobrado en Tarjeta:	0,00 €
Cobrado en Talón:	0,00 €
Cobrado en Vales:	0,00 €
Cobrado Anticipos:	0,00 €

ENTREGA	CAMBIO
50,00 €	27,12 €

!!CUMPLIMOS 70 AÑOS!!
GRACIAS POR SER
PARTE DE NUESTRA

→
→ cinta algodón mate
→ algodón polifester

LA CRIADA



DISPOSICIÓN DE FIGURINAS → la postura tiene q ser representativa

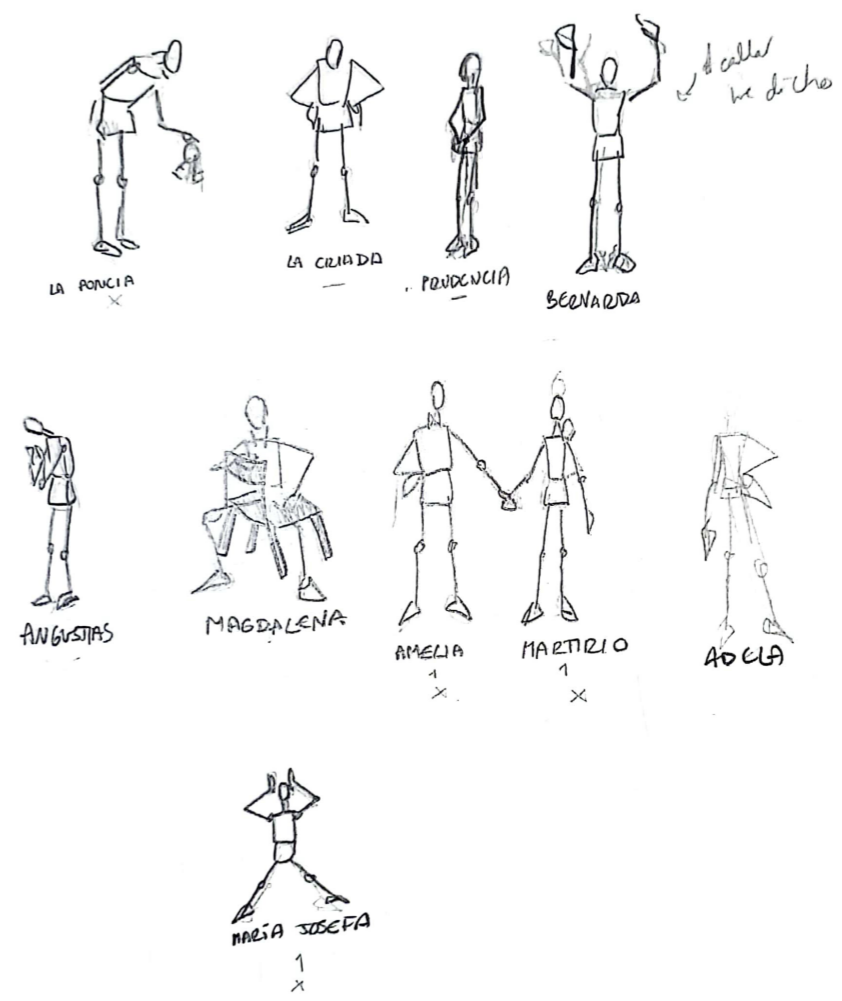

MARTIRIO

↓
FALDA

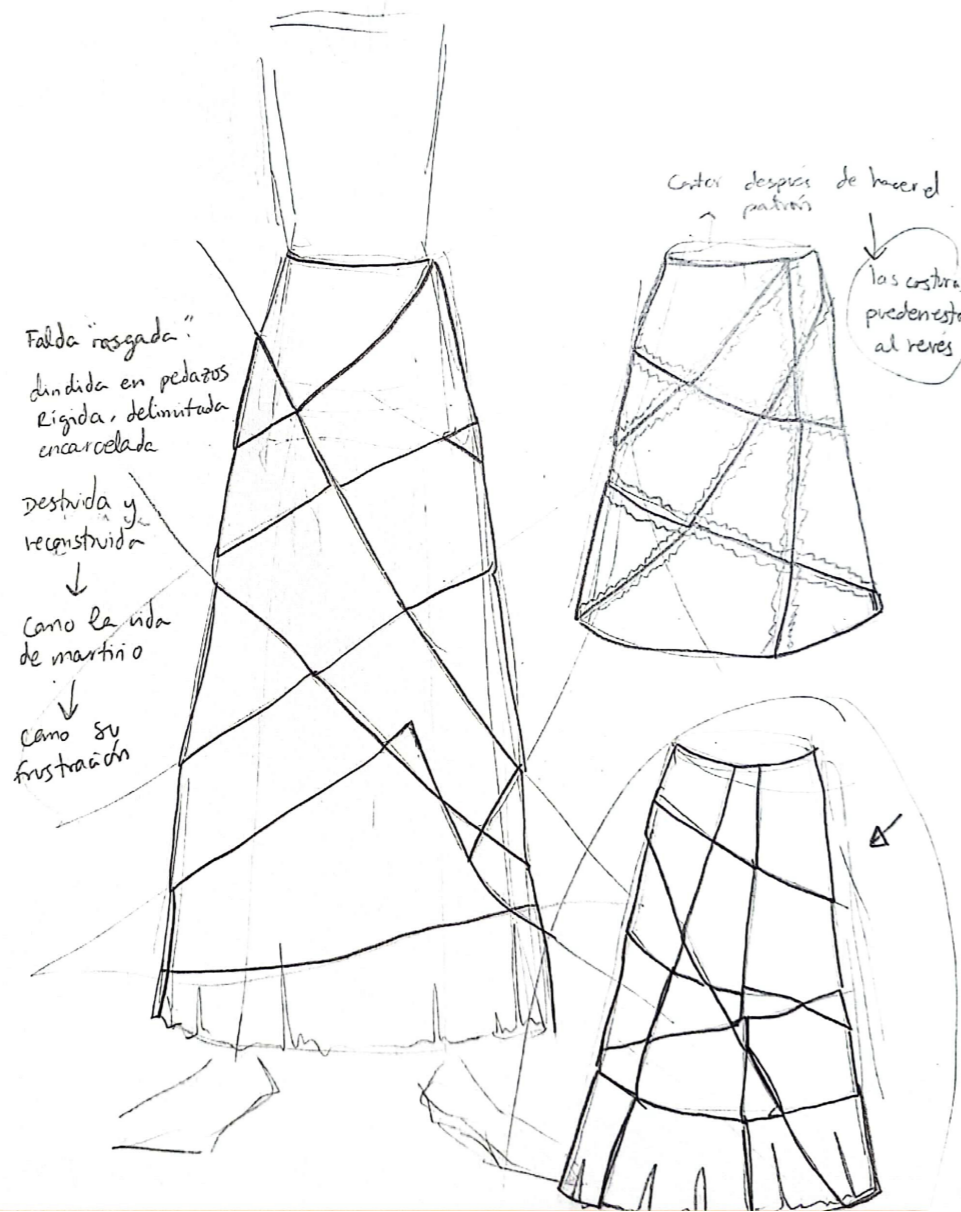

→ DISEÑO DE PATRÓN FALDA MARTIRIO

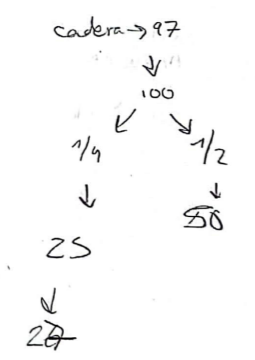
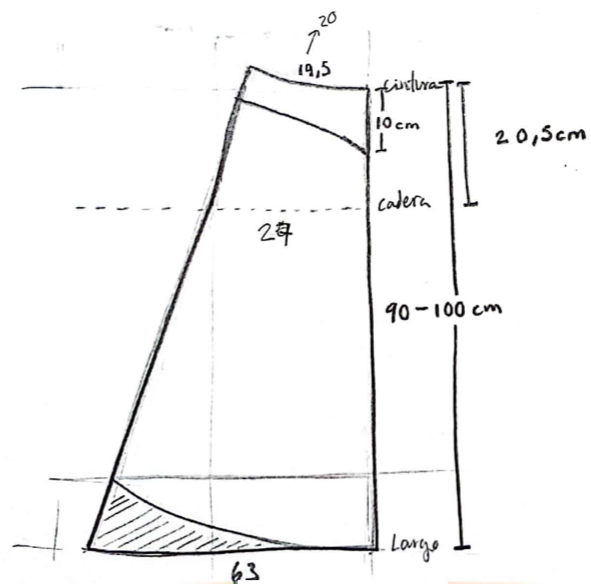
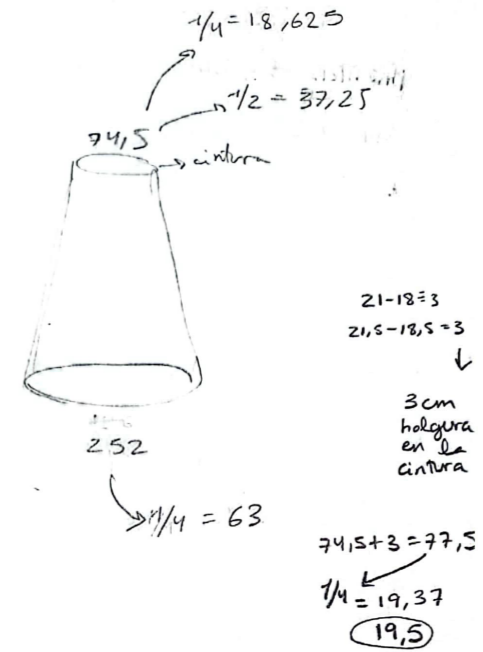
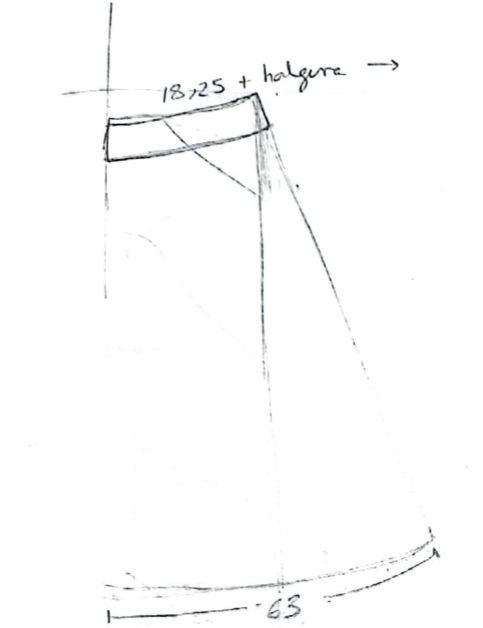

AÑADIR TARLATANA
en el interior

MARTIRIO → DISEÑO PATRONES

PATRÓN CHAQUETA 1



LONETA DE ALGODÓN

Tela visible

SABANA DE ALGODÓN

forro

ENTRETELA

Unida a la tela visible
Entretela de pegamento



Tela final + entretela

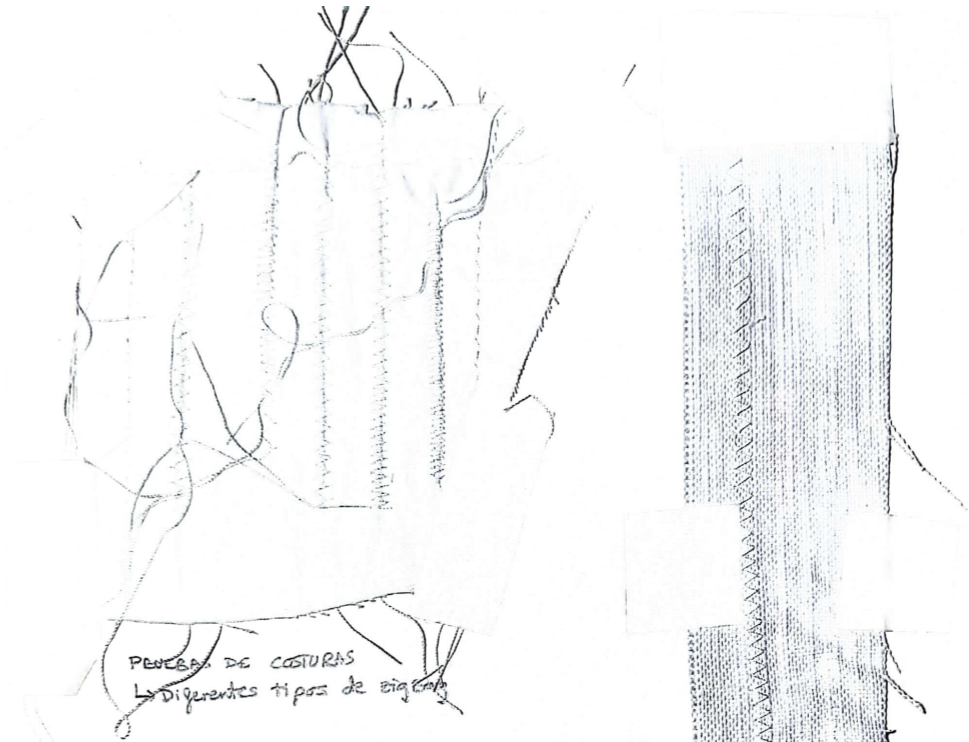

PUNTERAS DE COSTURAS
Los diferentes tipos de zigzag

COLCACIÓ DE LOS OSALES

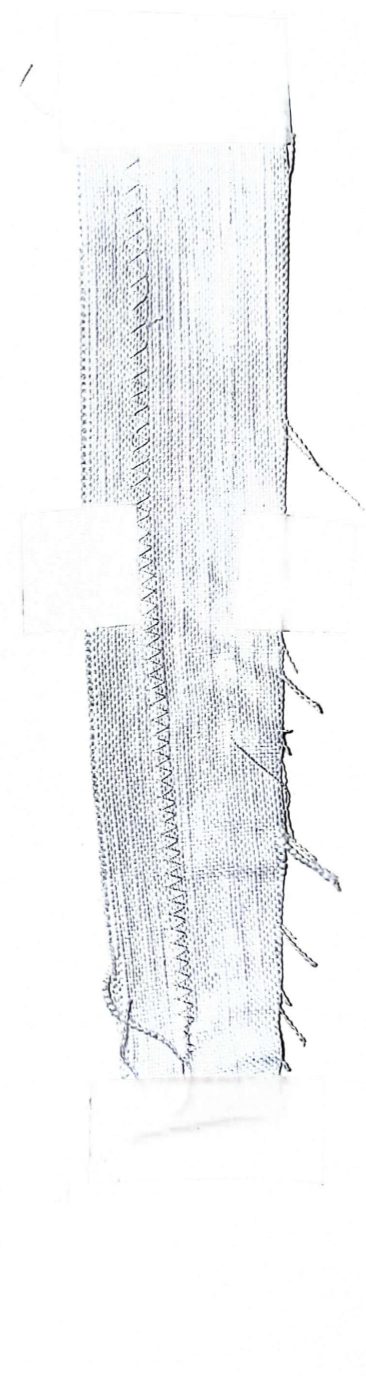

MARTIRIO → DISEÑO PATRONES
 → COLOCACIÓN DE OSALES EN CHAQUETA 1

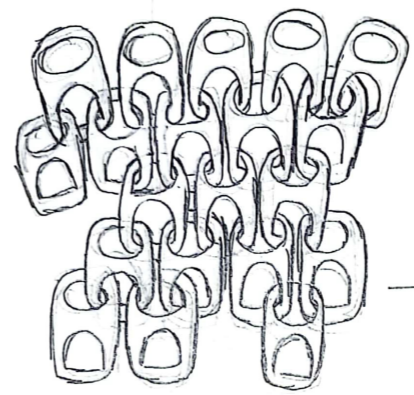
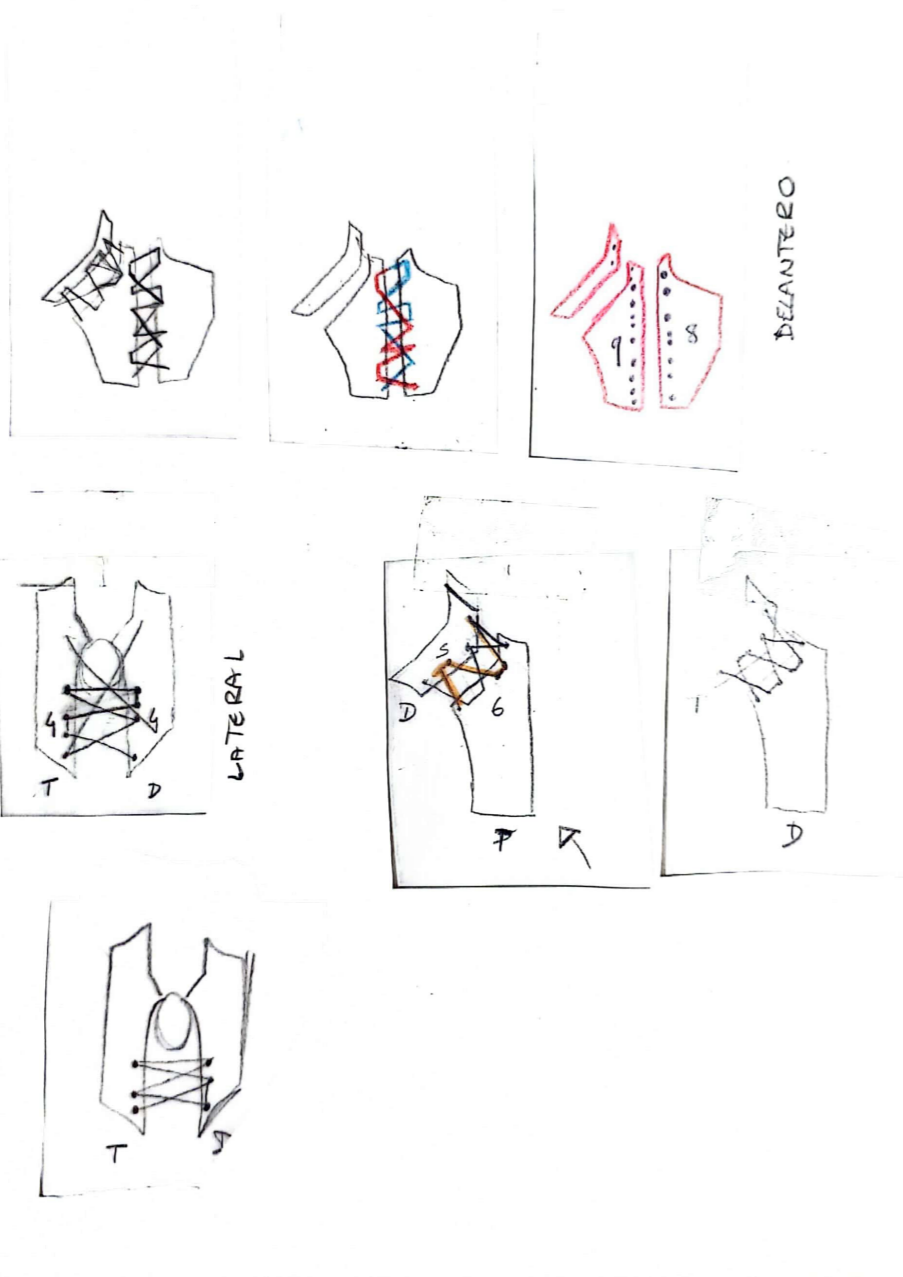

ENLAZADO DE CHAPAS

- Restitución de materiales
- Materiales reciclados
- upcycling

PARTE SIMBÓLICA

↓
 Cota de malla

- los personajes llevan armaduras
- Es una protección
- Es una cárcel del cuerpo
- Es un atesorar el cuerpo virgen

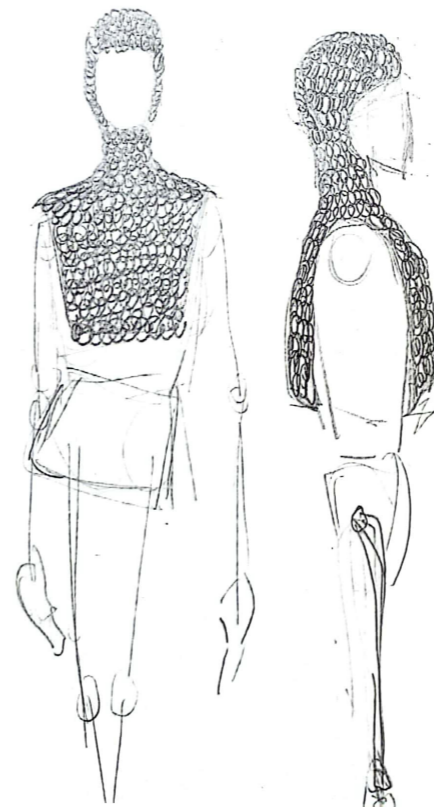

→ MARTIRIO?

PROPUESTA DEL MUSCO DEL TRAJE → MES DEL DISEÑO EMERGENTE

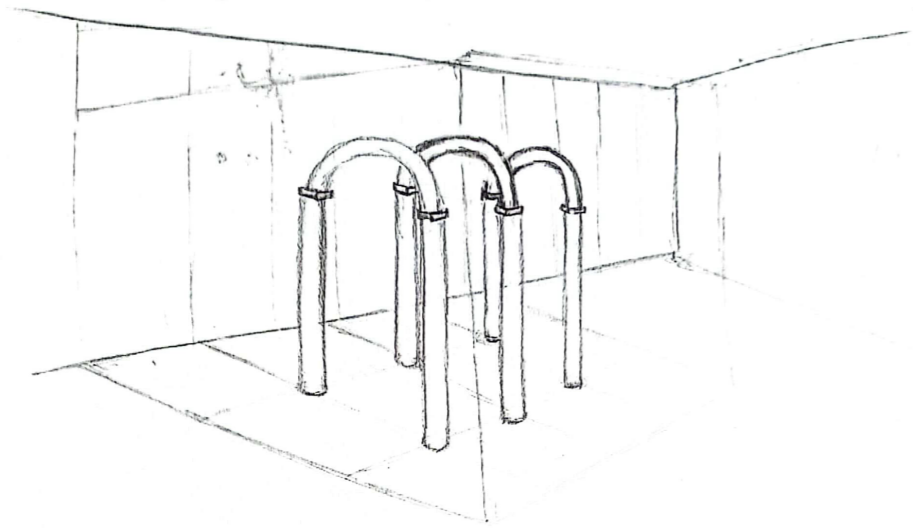

MARÍA JOSEFA → DISEÑO DE PATRONES

↳ GORGUERA → TRANSFORMADA

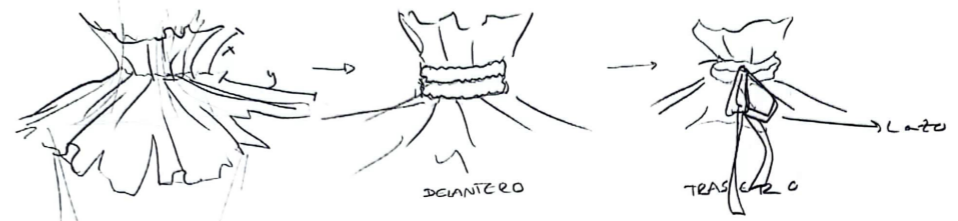

Estilo barroco-victoriano

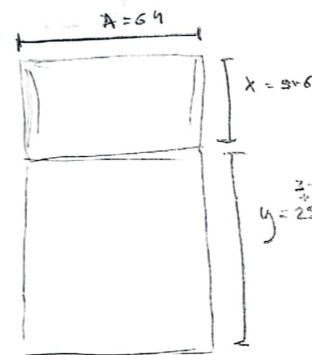

$A = \text{contorno de cuello} + \text{cm plisados}$
 $\frac{32}{2} + x$

$x = \text{largo} \times \text{arriba}$
 $y = \text{largo} \times \text{abajo}$

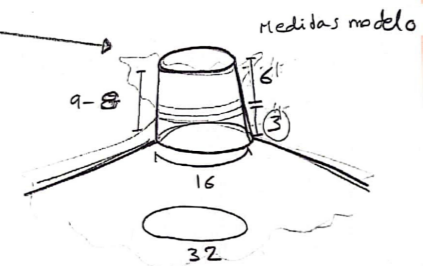

$A = 32 \times 2 = 64 \text{ cm}$

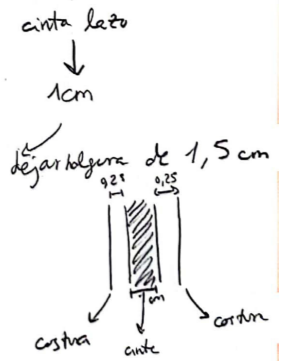
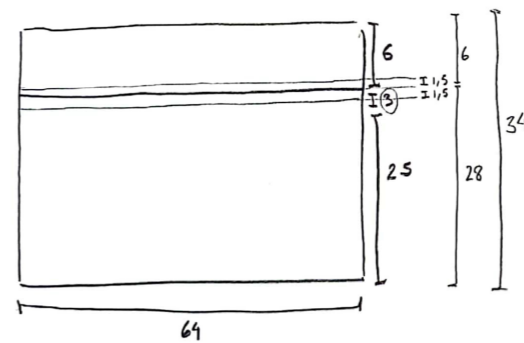

MARÍA JOSEFA → DISEÑO DE PATRONES

↳ MANGAS VESTIDO



OPCIÓN 1

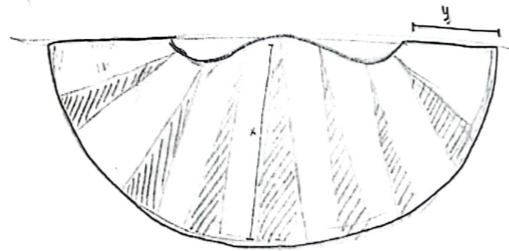
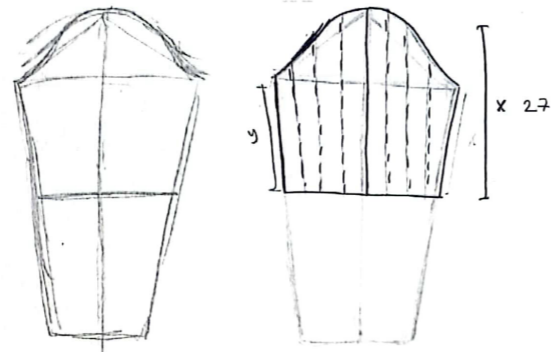

OPCIÓN 2

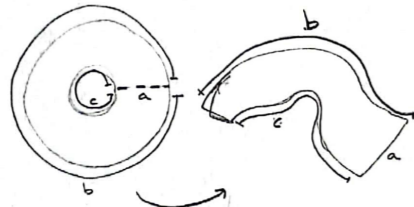

x2

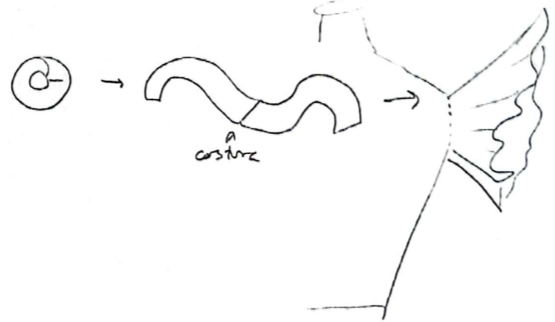

MA JOSEFA

MEDIDAS

- AB largo manga
- AC altura de la copa → 13 cm
- AD 1/2 dist recorrido sisa
- Ad 1/2 recorrido sisa
- E e bocamanga + 2 cm holgura
- FA 5 cm
- dff 5 cm
- Af 5 cm
- FFD 2,5 cm (traseo)

2ª sisa → 47
 $\frac{1}{2} \rightarrow 23,5 \rightarrow 24$ redondeo
 sisa patrón vestido → 47,5
 $\frac{1}{2} \rightarrow 23,5$
 DELANTERO 22,5
 TRASERO 22
 $\frac{1}{2} \rightarrow 23,75$

→ PARA LA RIGIDEZ → Coser alambre al perímetro y dar forma

PARA DAR VOLUMEN
 ↓
 añadir tarlatana

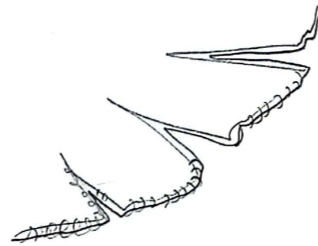

DISEÑO DE ETIQUETA → en tejido

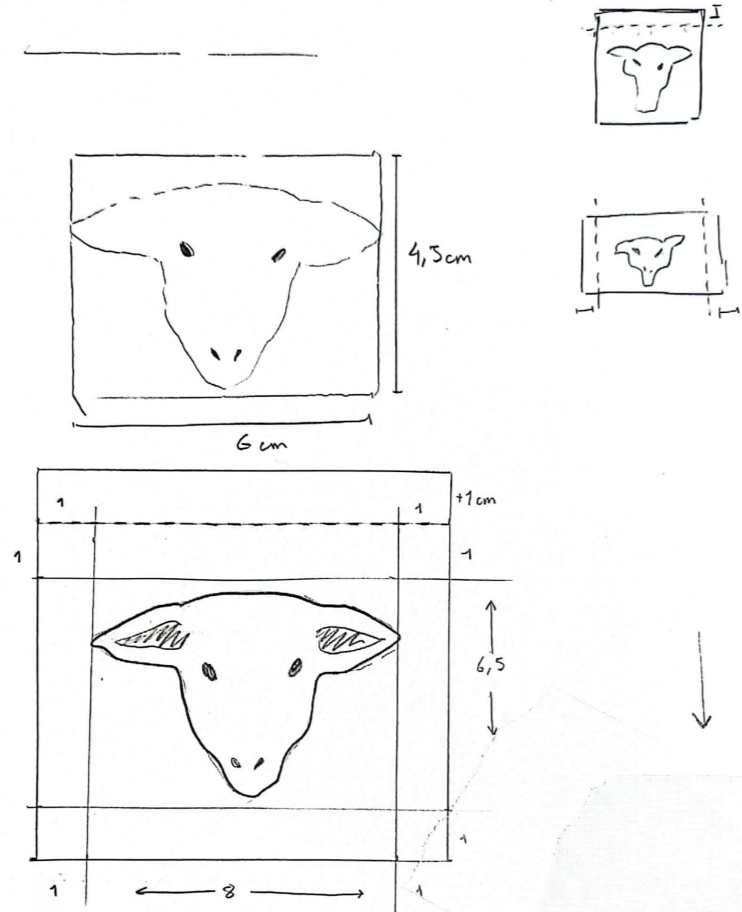

ETIQUETA en →
Algodón
Borlas en rebaba desuadas

ENCRE TAILLE DOUCE
TINTA → Etching Ink
(CHARBONNEL)
↳ Verde vessie
Verde vejiga
Vesica



MARTIRIO → DISEÑO DE PATRONES

↳ FALDA



CAPAS DE LA FALDA : 4

- ↳ Forro interior
- ↳ Tarkatana
- ↳ Forro unido a tela principal
- ↳ Tela principal



FORRO INTERIOR
- diametro



TARLATANA
+ diametro

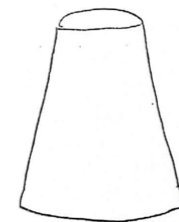

FORRO UNIDO
= diametro



TELA PRINCIPAL

Costura para
simular SECCIONES
de la falda Martirio
FALDA FRAGMENTADA

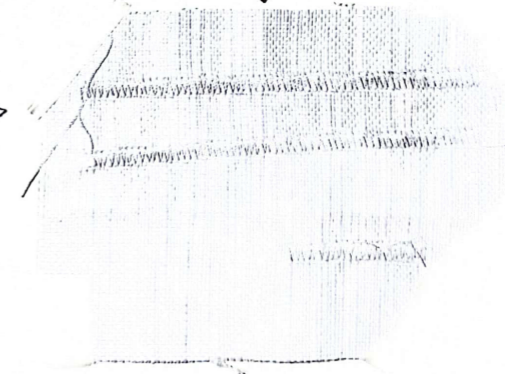

MA JOSCEFA → DISEÑO DE PATRONES
↳ GORGUERA

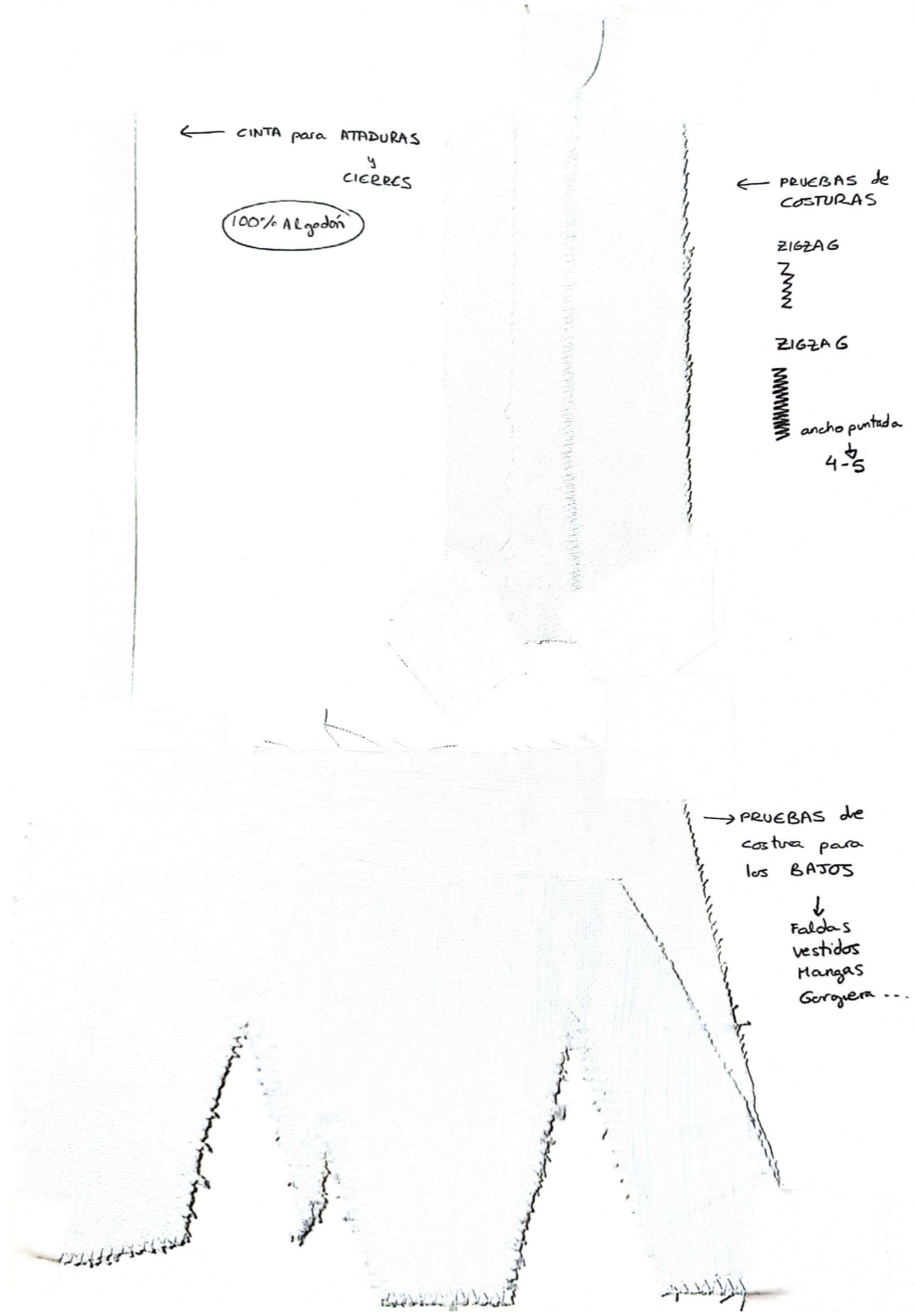
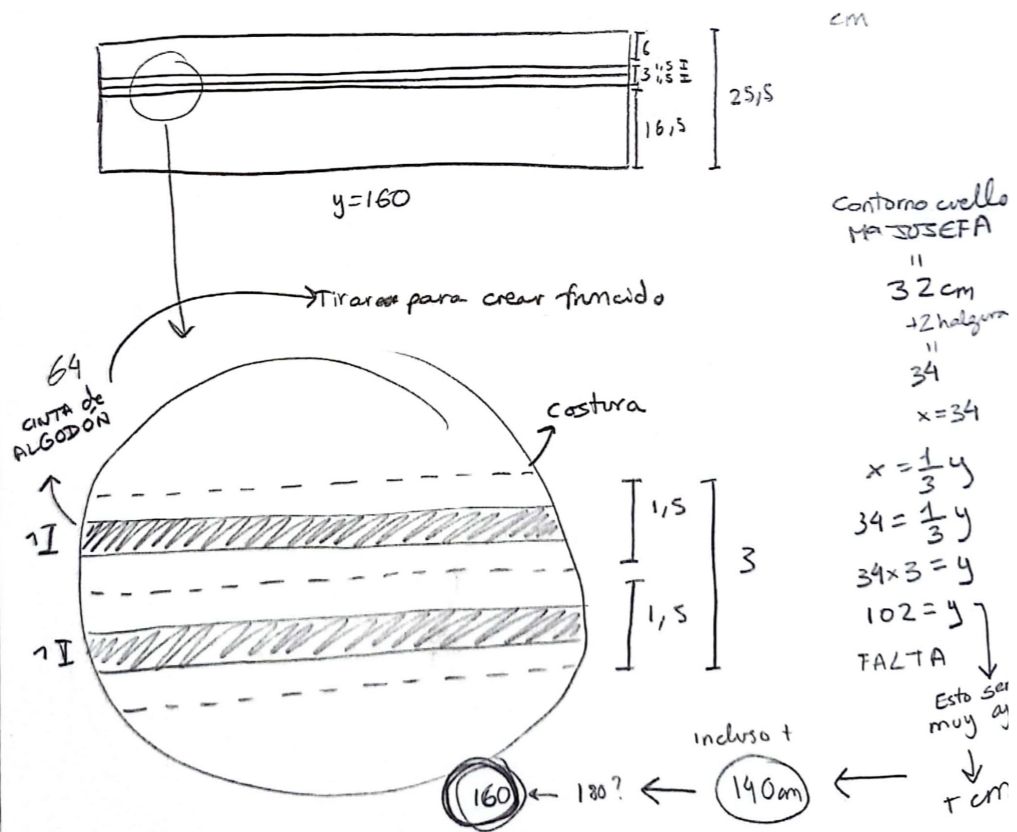
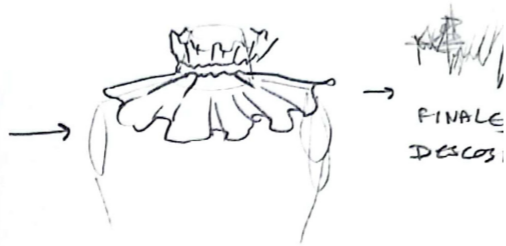
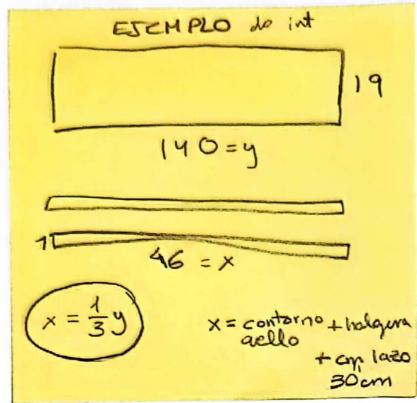

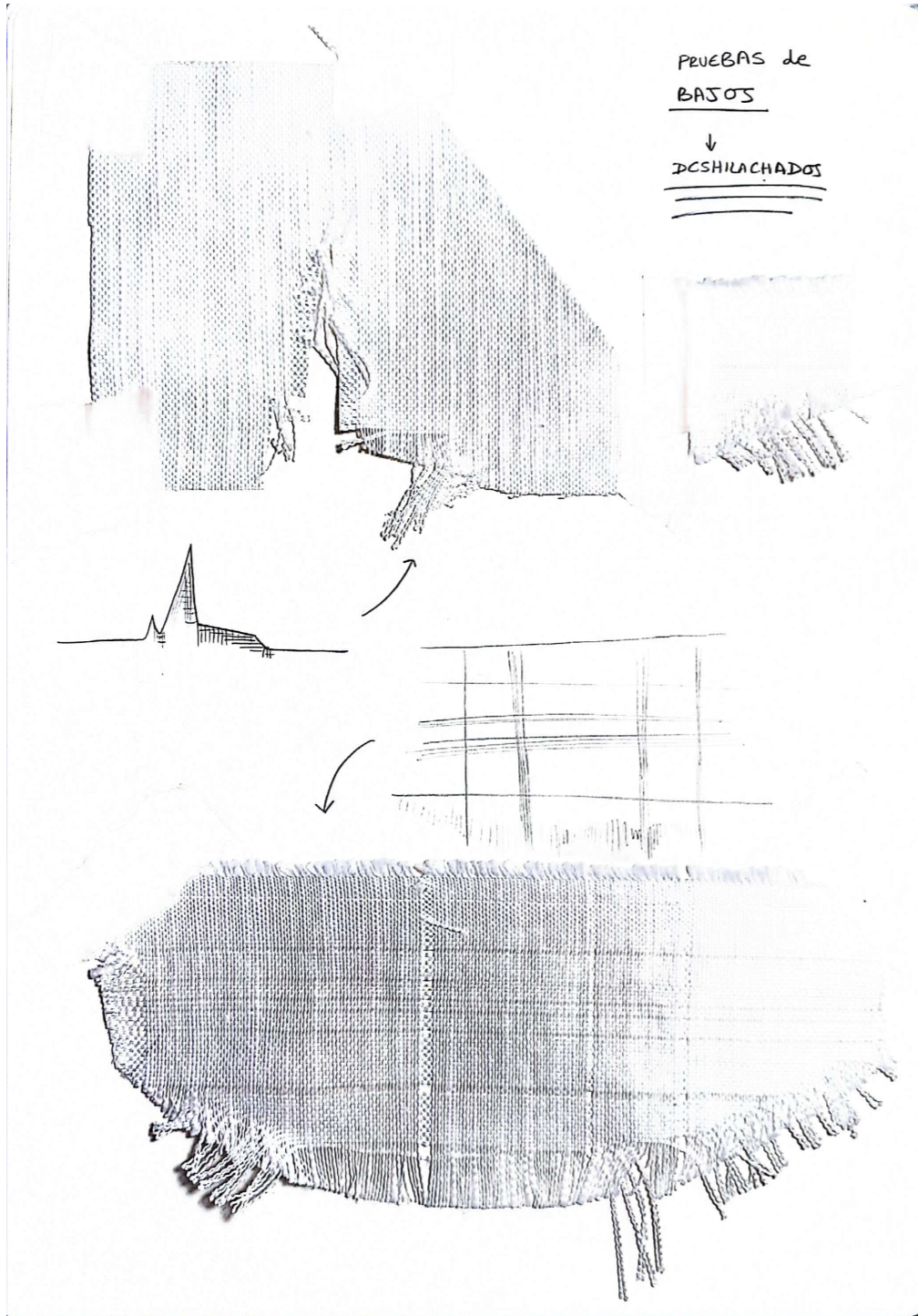

PRUEBAS de
BASOS

↓
DESFILACHADOS

ANGUSTIAS
DELANTERO

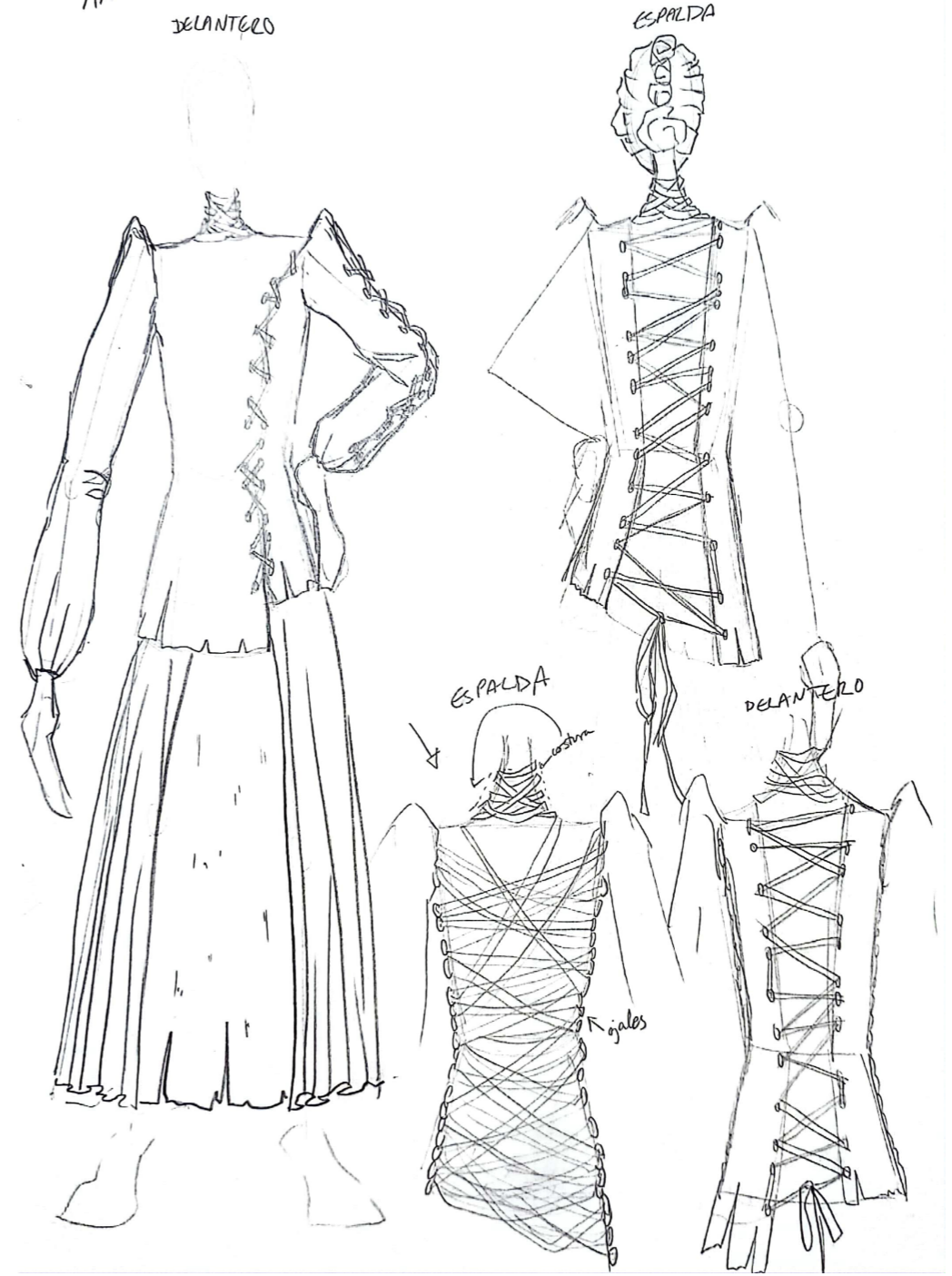

ESPALDA

ESPALDA

DELANTERO

ojales

ANGUSTIAS

DELANTEO

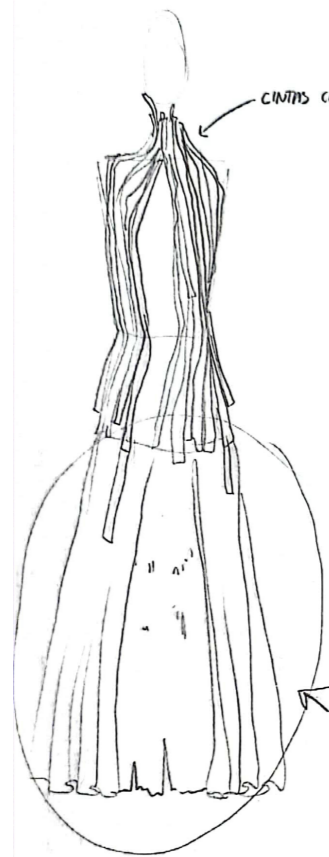

CINTAS COSIDAS cada 55



ADELA

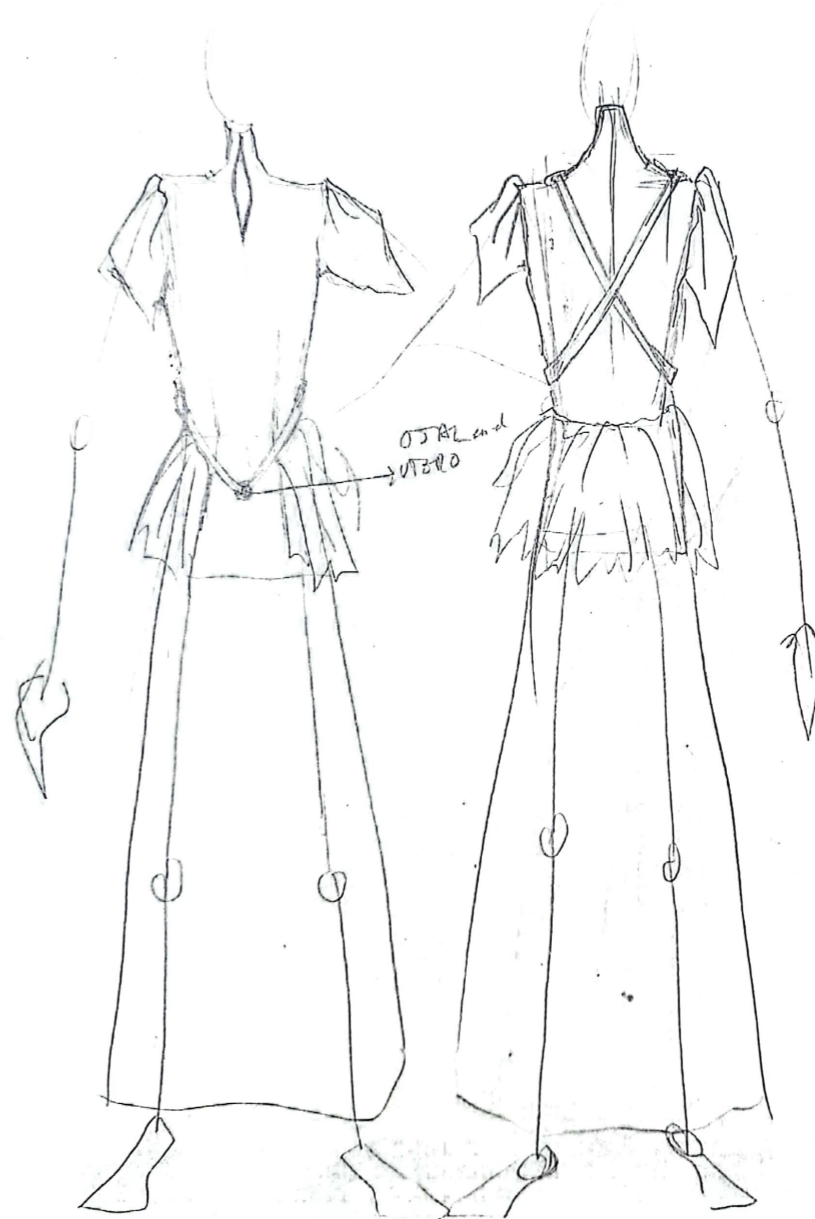

BERNARDA

DELANTELO



LATERAL
MANGA



COPIC -ciao

W-1 Warm Gray No.1

W-3 Warm Gray No.3

YG91 Putty

W-5 Warm Gray No.5

WARM

→ COLORES

ILUSTRACIÓN FIGURINES

ASTUDADOR de ALCOHOL

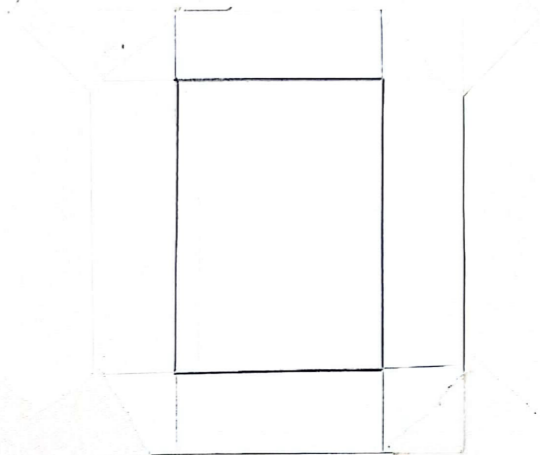

PAPEL FIGURINES

TIPO → MIX MEDIA (multi-techniques)

A3 → 29,7 x 42 cm

250 g/m² - 115 lb

(ACID FREE)



0,05
uni pin
FINE LINE
pigment ink

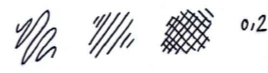

0,2



0,4

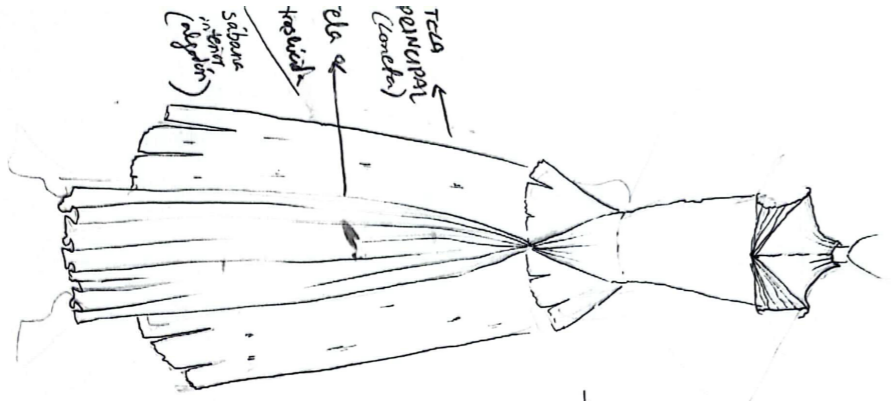

→ Tiene la falda + cintura por ser la + joven

→ Atención al cuello pq muy over y si tiene esta abertura y ella misma se encierra

→ levantando las manos a tener sexualidad - maternidad

como las VENUS prehistóricas

↑
 asenas
 cadenas
 v: entre
 muslos

↑
 "tendrá un cristal donde vendrá a verme cuando el viento"

↑
 Repetirse a Popeo Romano

↑
 "elástico"
 pecho y vientro

↑
 pecho

↑
 vientro
 sexo femenino
 v: entre

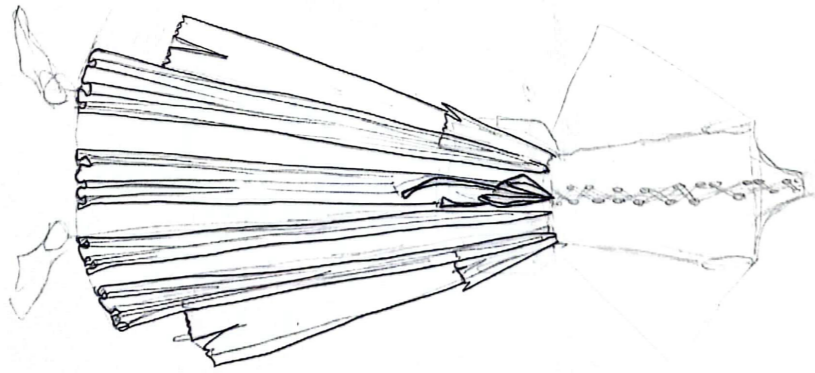

AMELIA

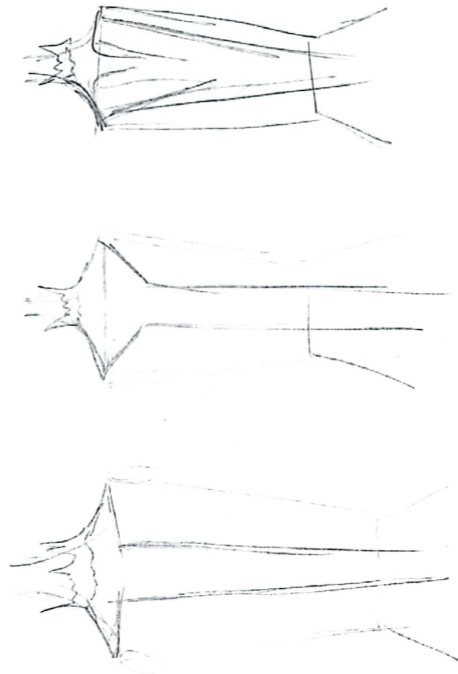

AMELIA

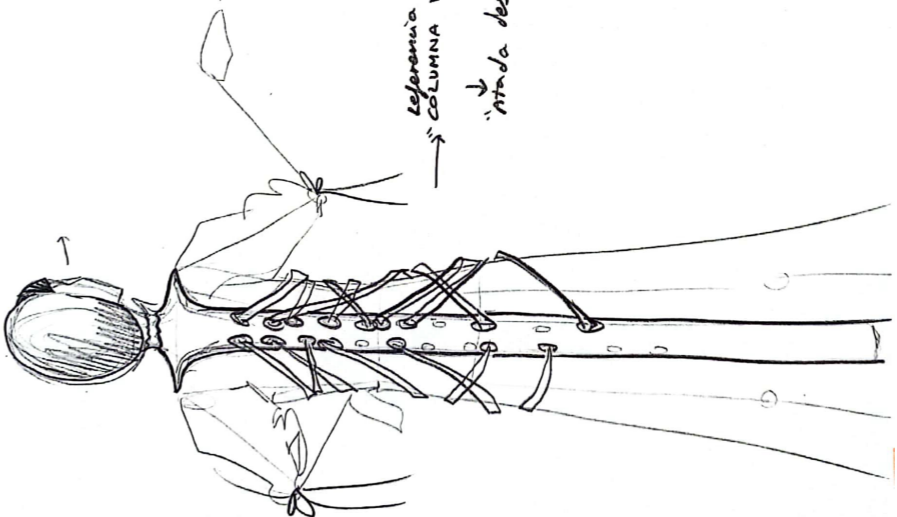

↑
 "Referencia a una COLUMNA VERTEBRAL"

↑
 "Atada desde la columna"

↑
 Control de todo el cuerpo, sin ella no nos moveríamos

↑
 "como una mujer"

↑
 "de ayuda al resto a los demás"

↑
 "su ayuda viene condicionada por un encorramiento desde la columna"

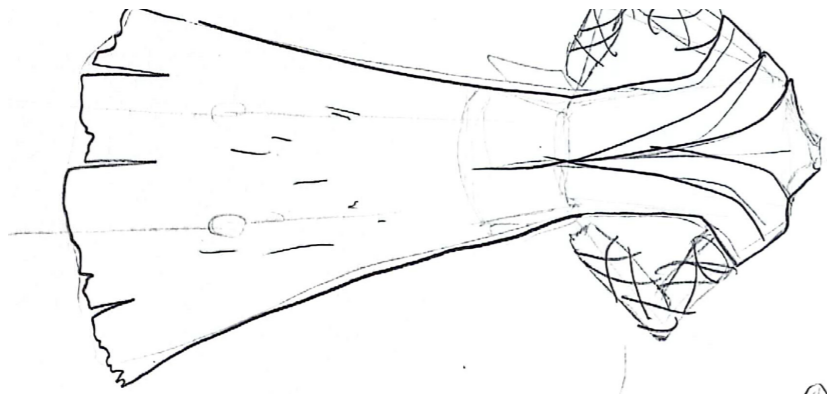

CRUDA

ESPALEDA

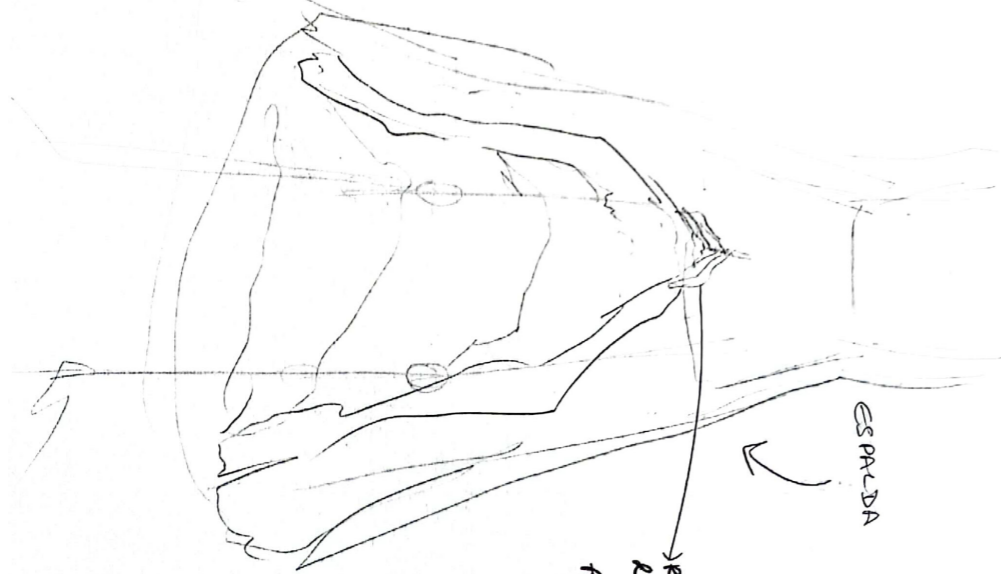
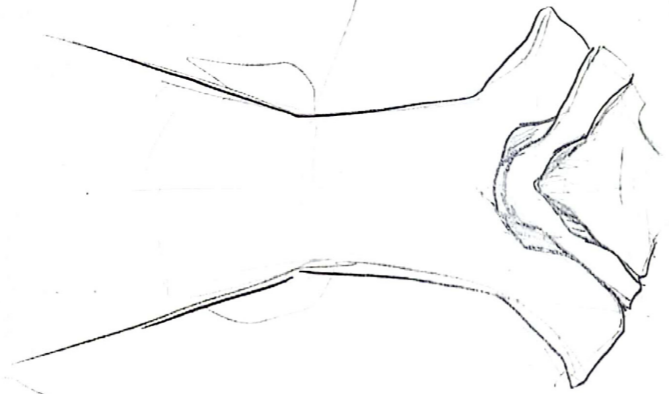

ESPALEDA

Recogido a
lato
↓
función de
telar

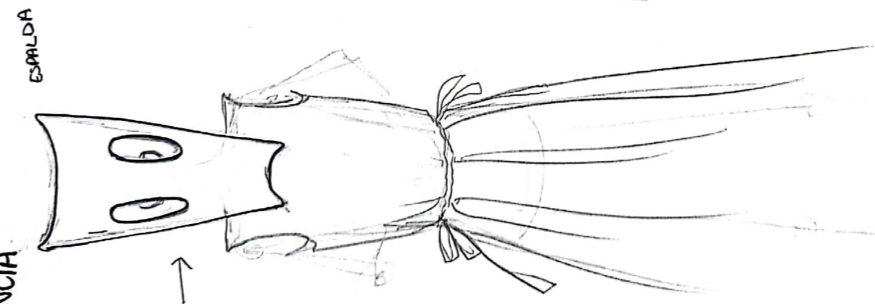
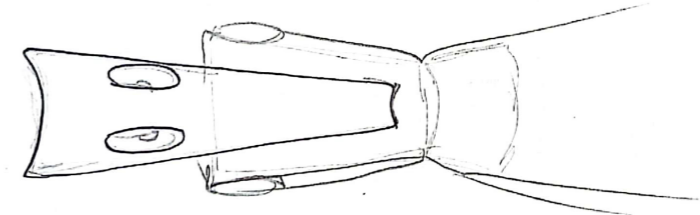
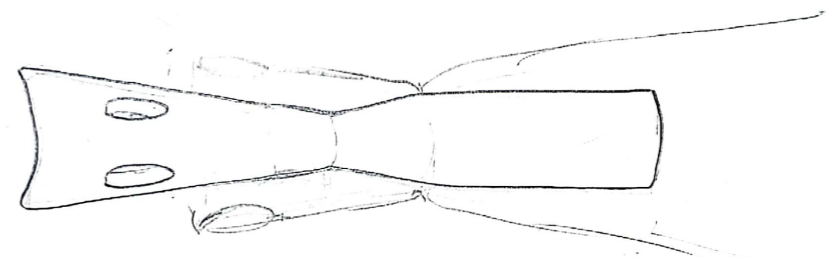
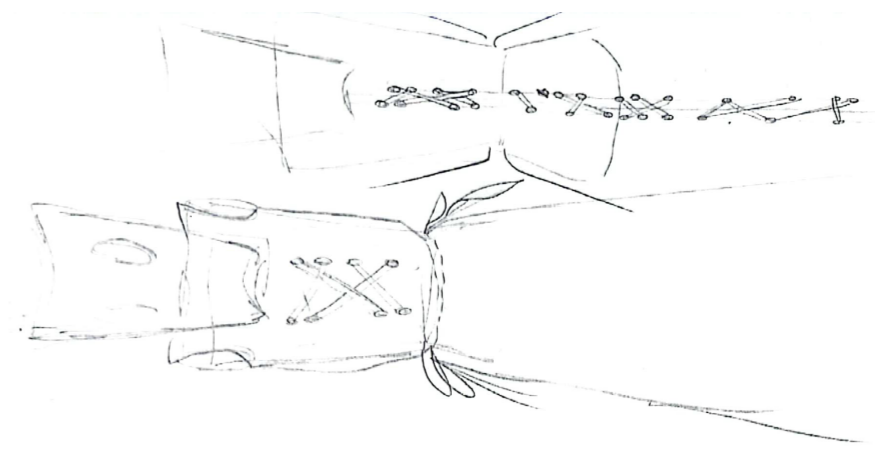

PRUDENCIA

ESPALEDA

MA JOSEPA → DISEÑO PATRONAJE → PANTALÓN

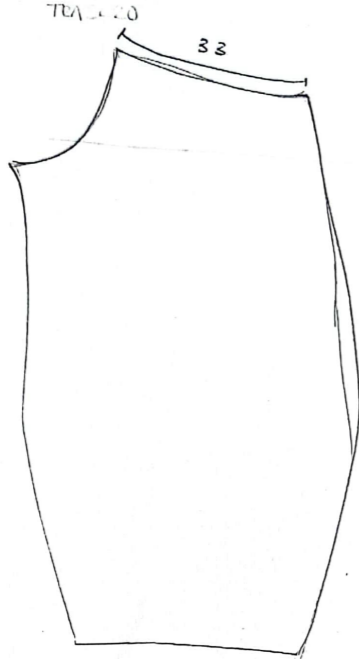

Contorno cintura = 72 cm

$$\downarrow$$

$$1/4 = 22,25$$

$$1/4 c.c. + 3 \text{ cm holgura} = 25,25$$

$$\downarrow$$

$$25,5$$

$$+ 2 \text{ pinzas} \begin{cases} \nearrow 3 \text{ cm} \\ \searrow 3 \text{ cm} \end{cases}$$

$$\underbrace{\hspace{10em}}_{6 \text{ cm}}$$

Si sobra → pinzas
pasapasa de ser 3 cm a 4,5

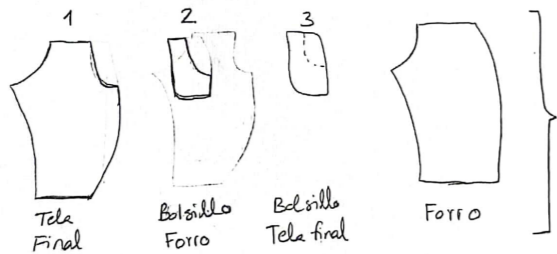

DISPOSICIÓN de TELAS DELANTERO

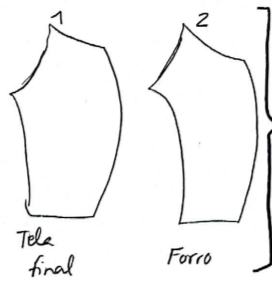

DISPOSICIÓN de TELAS TRASERO

MAGDALENA → DISEÑO PATRONAJE → PANTALÓN FALDA

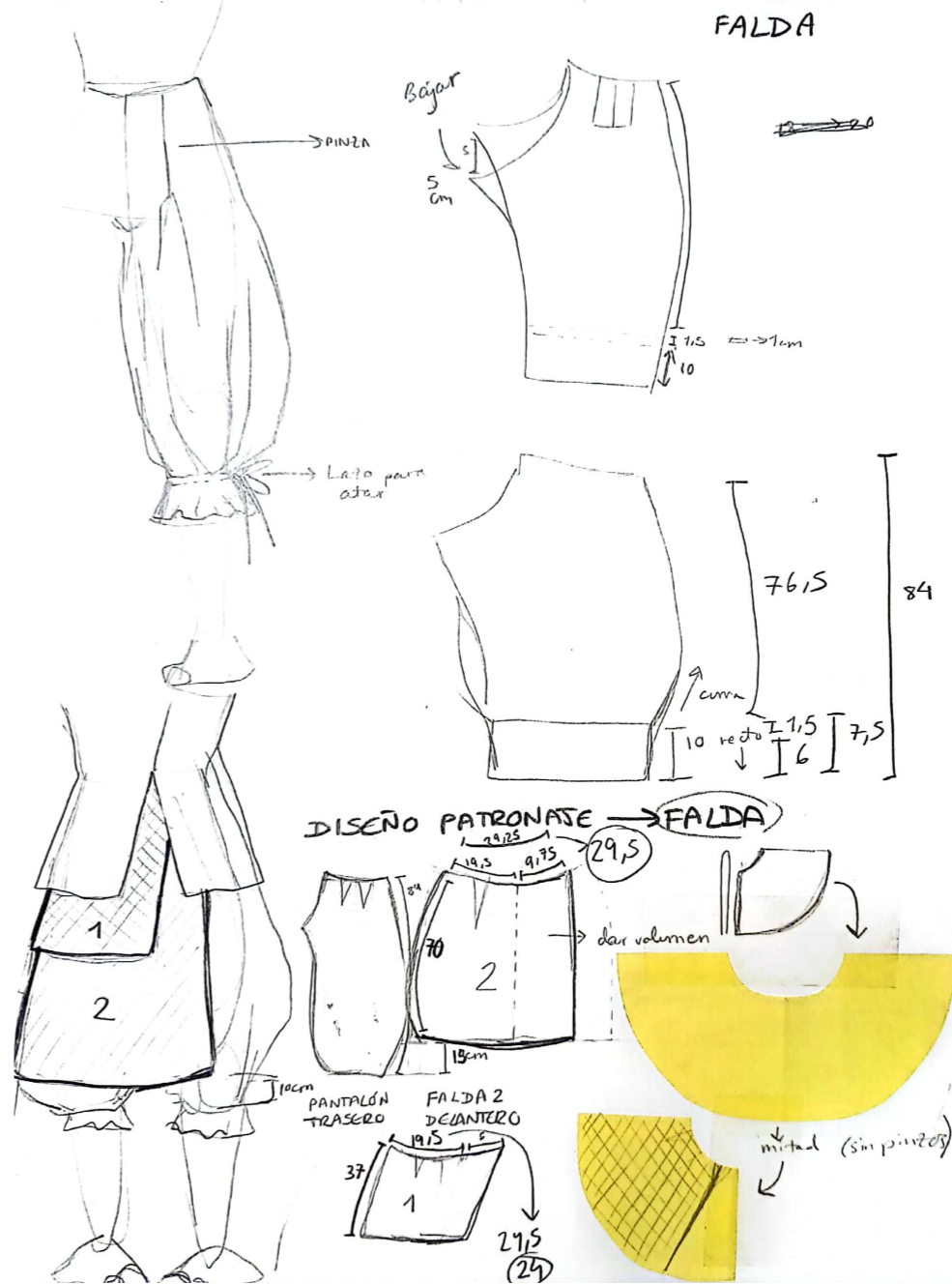

MA JOSEFA → PATRÓN PANTALÓN



→ Sobrante lo lleno a PINZAS para no perder VOLUMEN y caída

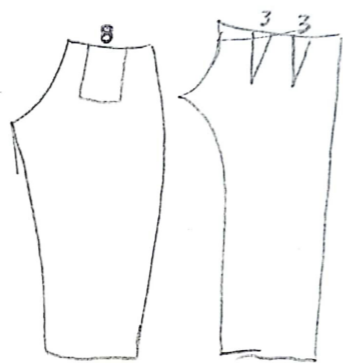

D. delantero

D. trasero

pinza de 12

pinzas de 5

$$12 - 8 = 4$$

$$4 \times 2 = 8$$

$$5 - 3 = 2 \quad 2 \times 4 = 8$$

$$8 + 8 = 16$$

8+2=10 3+2
 2x2=4
 12 → 3+2 5
 2x4=8
 12-8=4
 10+2=12
 2x2=4
 4-4=0

MAGDALENA → DISEÑO PATRÓN → PANTALÓN - FALDA ...

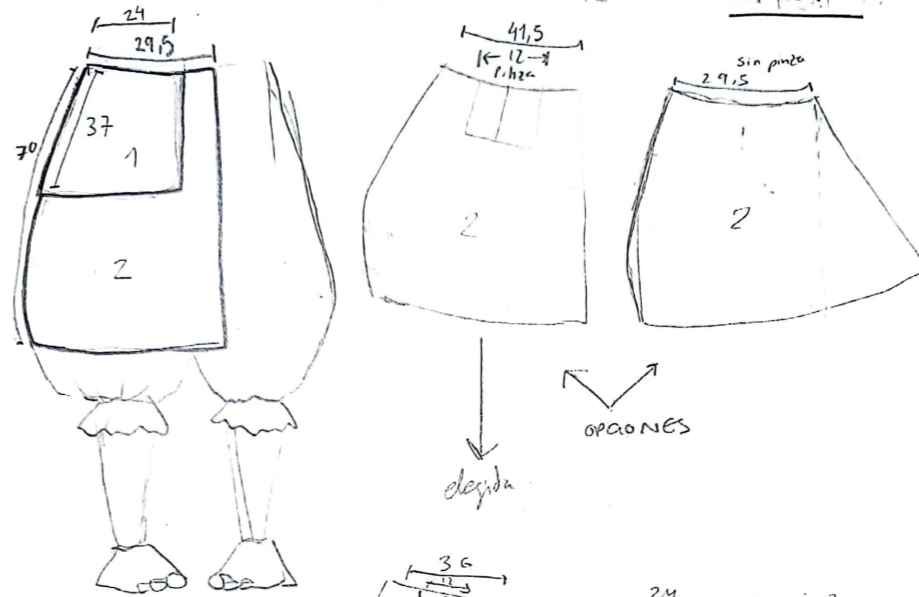

OPCIONES

elegida

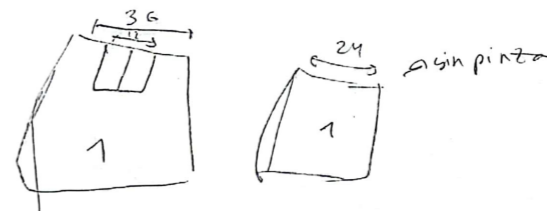

COLOCACIÓN DE OJALES

DELANTERO

PERFIL

→ 3 OJALES en TOTAL



DISPOSICIÓN TELAS

Tela final	Falda T.F	Falda Forro	Pantalón T.F
------------	-----------	-------------	--------------

MAGDALENA → DISEÑO PATRONAJE → FALDA-PANTALÓN

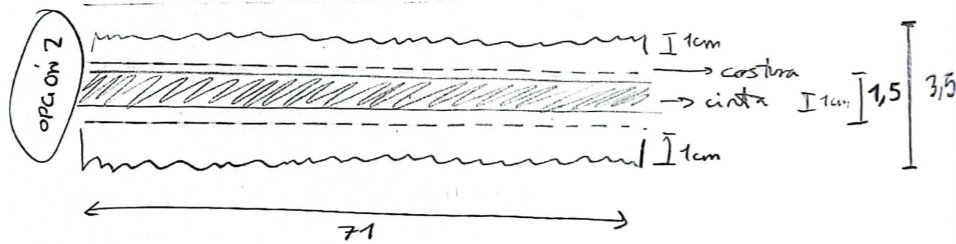
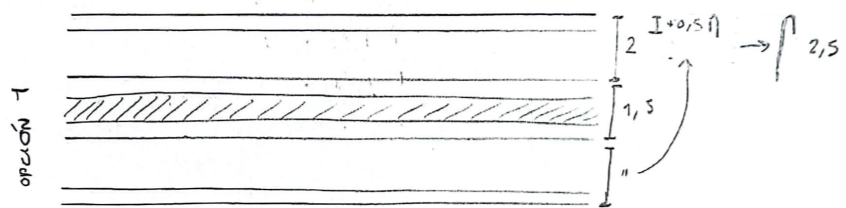
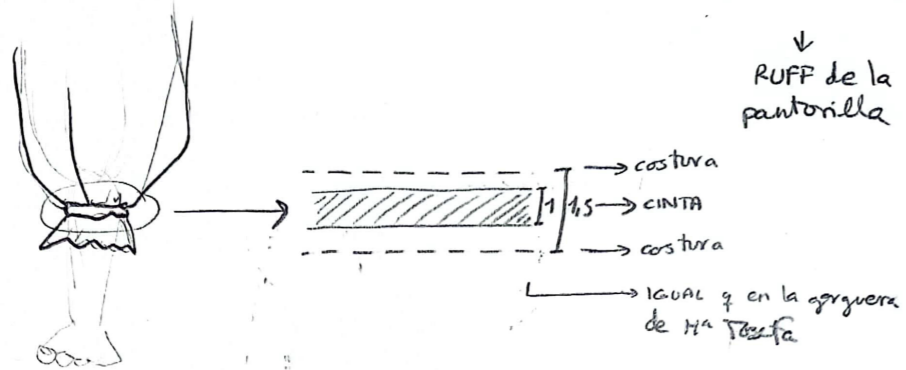

Mª JOSEFA → DISEÑO PATRONAJE → VESTIDO

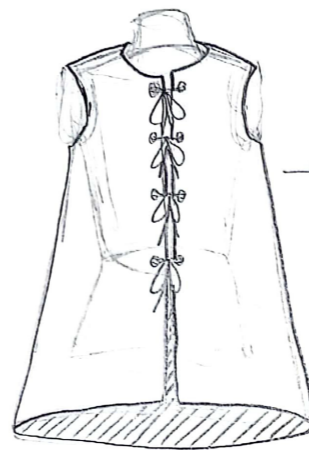

↓
COLOCACIÓN OSALES

← espalda

→ 4 pares de ojales

↓
8 en total

→ su atadura de espalda

NO está ENREVERADA como el resto, pq ella representa otro tipo de Cárcel → ella es + libre → por lo tanto su atadura es sencilla y no retorcida.

MARTIRIO → DISEÑO PATRONAJE → FALDA

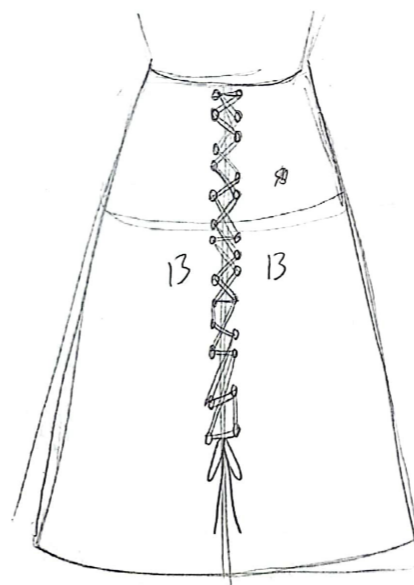

↓
COLOCACIÓN OSALES

MAGDALENA → DISEÑO PATRONAJE → MANGAS

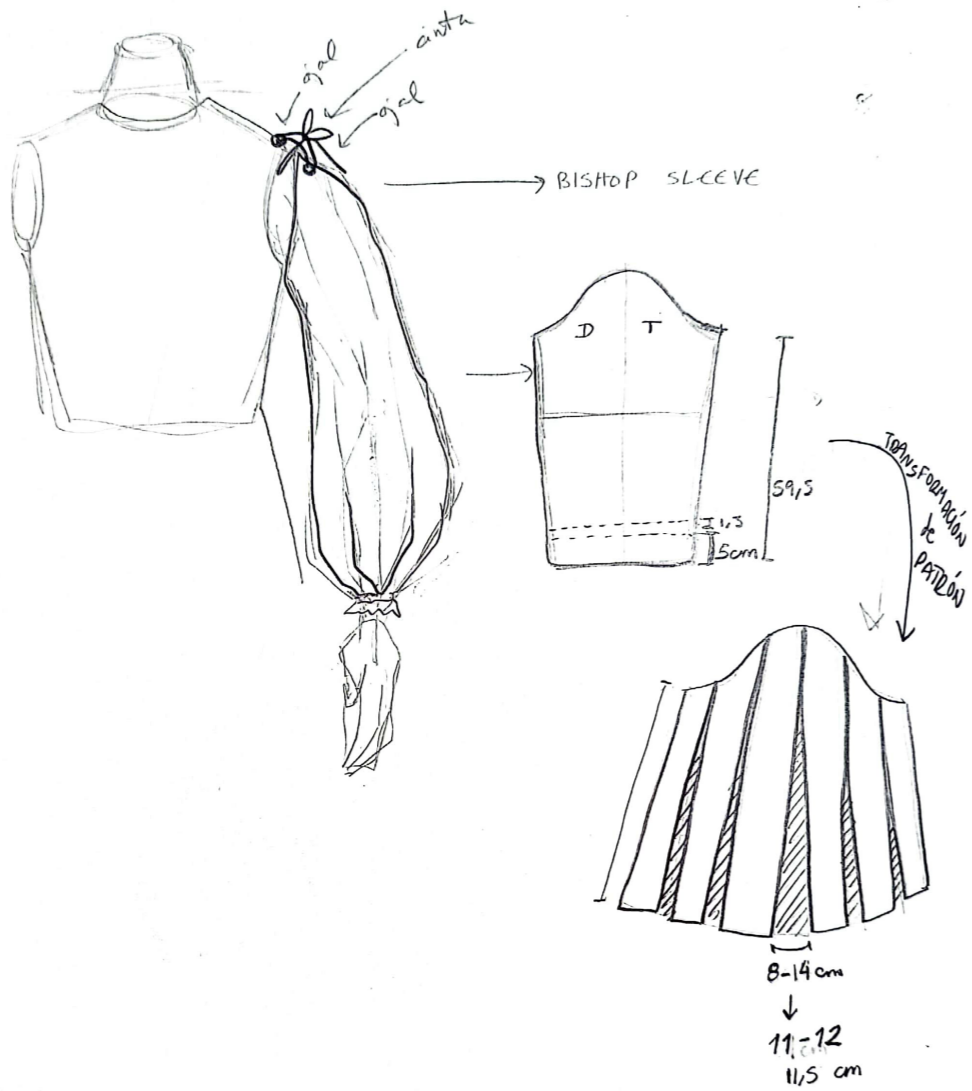

MAGDALENA → DISEÑO PATRONAJE → CHAQUETA

↓
COLOCACIÓN DE OSALÉS

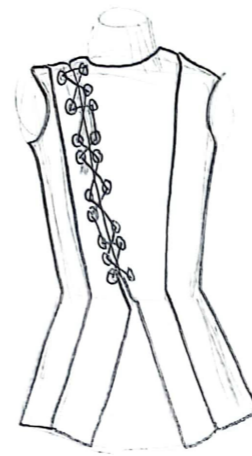

Papel VEGETAL ←
para PATRONES

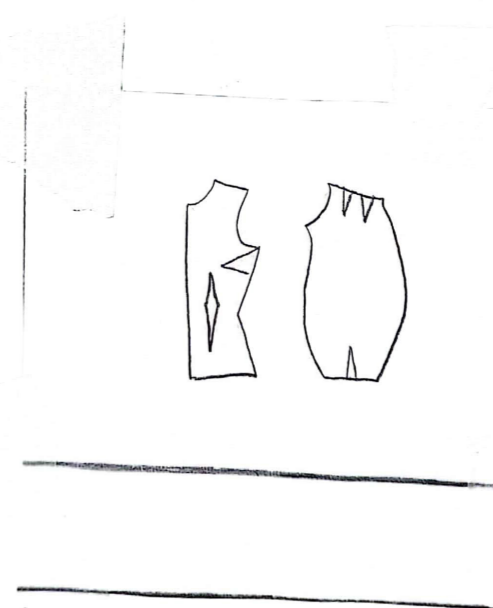

FRASES PARA CADA PERSONAJE → ENUNCIADOS

Criada → "Yo fui la q + te guiso de las q te sirvieron"

Prudencia → "Lo preciso es q todo sea para bien"

Angustias → "Debería estar contenta y no lo estoy"

M^a Josefa → "¿... porq me quiero casar, porq quiero casarme con un varón hermoso a la orilla del mar"

Bernarda → "~~Cara de Leopolda~~" "Si bendito, si bendito he dicho"

Martino → "~~Cara de Martino~~" "Dichosa ella mil veces q lo pudo tener"

Magdalena → "Malditas sean las mujeres"

Anelita → "¿Te has tomado la medicina?"

Adela → "Hace la q puede y la q se adelanta"

La Poncia → "Treinta años lavando sus sabanas, treinta años curiendo sus sobros"

CUADERNO DE ARTISTA

Ecos del Redil

Micaela Pérez de Azcárate